

道路台帳付図

鳥取県

調整年月	平成26年 3月	図面縮尺	1:1000	路線コード	22-244	道路種別	一般県道	路線名	境車尾線	区間	0-0~0-6	図面番号	13-1
------	----------	------	--------	-------	--------	------	------	-----	------	----	---------	------	------

変更前

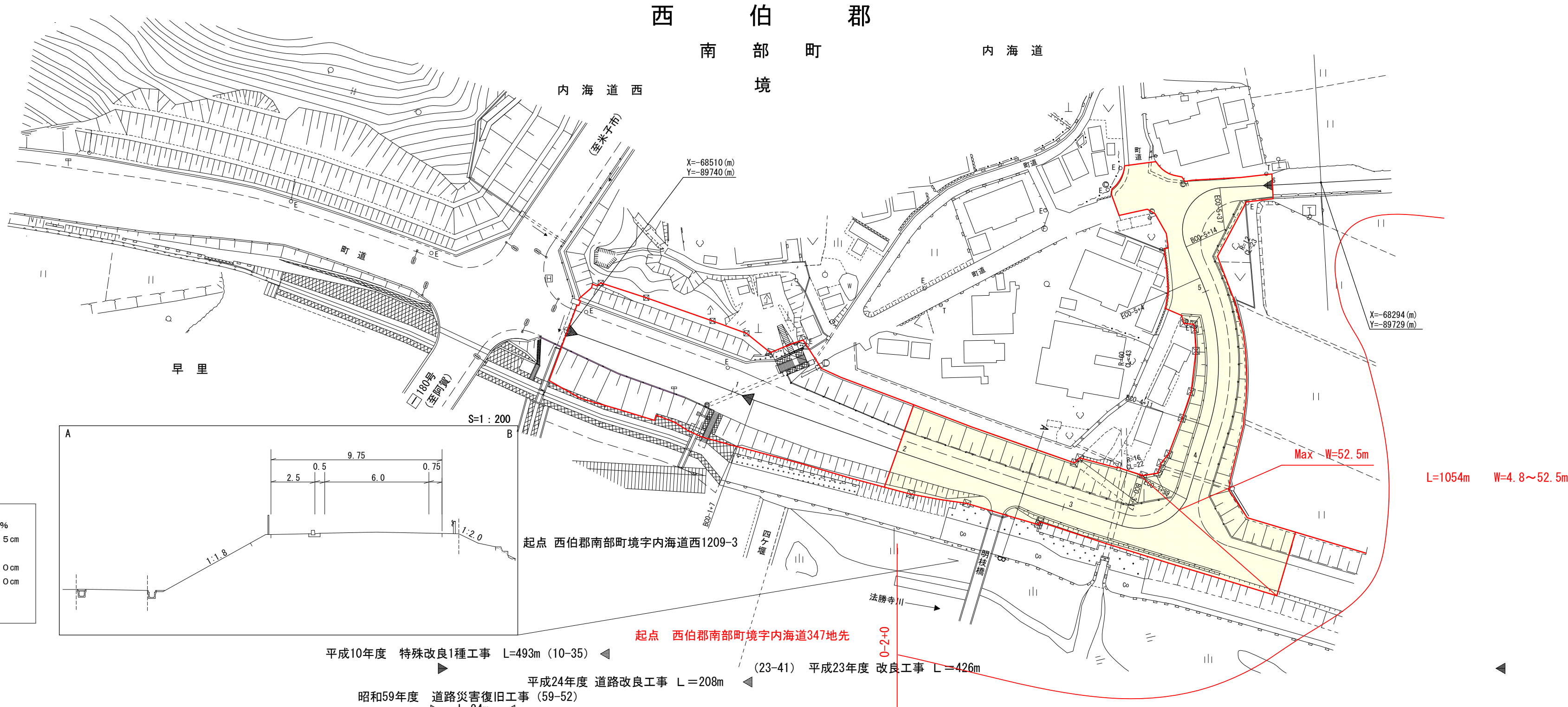

設計区分	A交通	設計CBR	12%
表層	再生密粒度アスコン	t	5cm
基層			
上層路盤	M-30	t	10cm
下層路盤	Rc-30	t	10cm
設計区間	0-1+0 ~ 0-5+30		
施工年度	平成 24年度		

起点 西伯郡南部町境字内海道西1209-3
 起点 西伯郡南部町境字内海道347地先
 平成10年度 特殊改良1種工事 L=493m (10-35)
 平成24年度 道路改良工事 L=208m (23-41) 平成23年度 改良工事 L=426m
 昭和59年度 道路災害復旧工事 (59-52) L=24m

車道幅員	W=6.0		W=5.5		W=3.5							
路面種類	A		A		B							
縦断勾配	25.5	2.0%	24.7	4.8%	22.3	0.3%	22.2	2.0%	21.0	4.0%	19.3	0.5%
距離程	0-0+0	0-0+38	0-1+38	0-2+40	0-4+0	0-4+44						

株式会社 マットモトサーベイコンサルタント

調整年月 平成28年 3月 図面縮尺 1:1000 路線コード 22-244 道路種別 一般県道 路線名 境車尾線 区間 0-0~0-6 図面番号 13-1

変更後

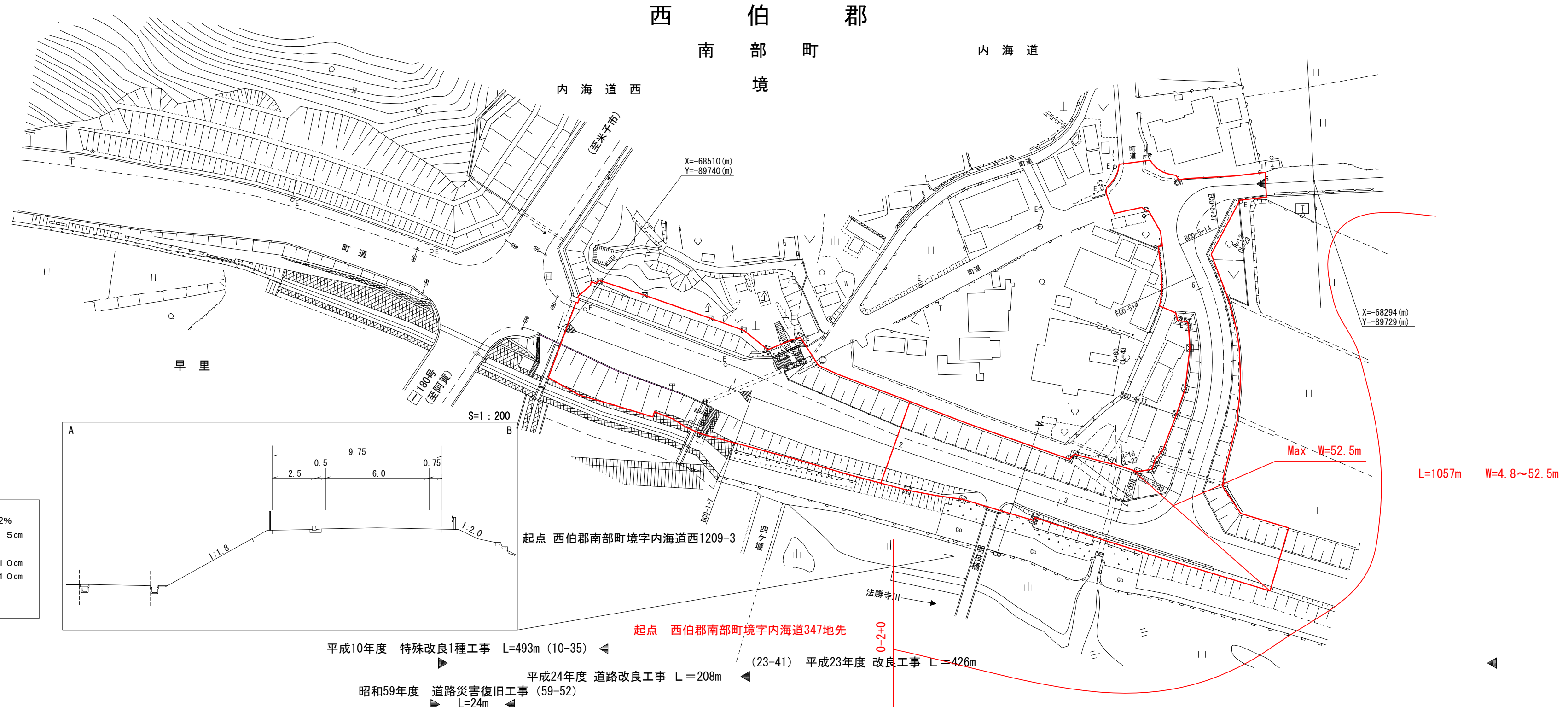

設計区分	A交通	設計CBR	12%
表層	再生密粒度アスコン	t	5cm
基層			
上層路盤	M-30	t	10cm
下層路盤	Rc-30	t	10cm
設計区間	0-1+0 ~ 0-5+30		
施工年度	平成 24年度		

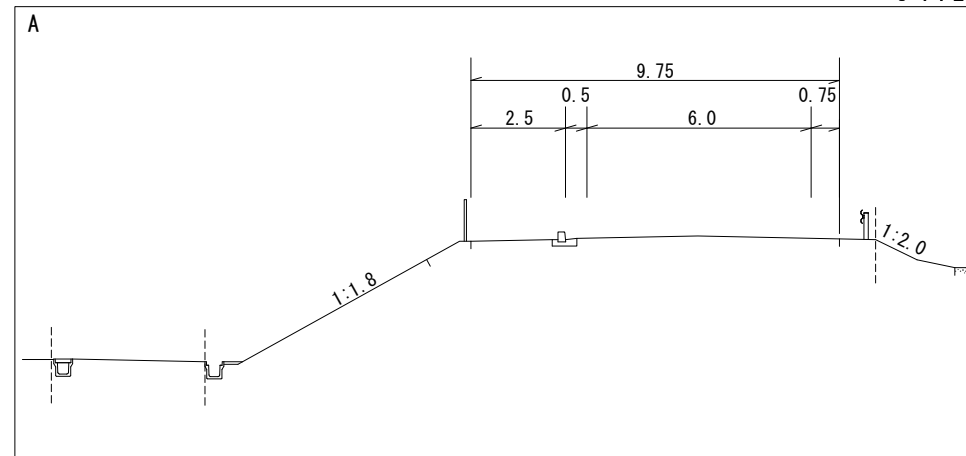

車道幅員			W=6.0	0-3+4.3	W=5.5	0-5+3.1	W=3.5					
路面種類				A		B						
縦断勾配	25.5	2.0%	24.7	4.8%	22.3	0.3%	22.2	2.0%	21.0	4.0%	19.3	0.5%
距離程	0-0+0		0-0+3.8		0-1+3.8		0-2+4.0		0-4+0		0-4+4.4	

株式会社マツモトサーキット 株式会社マツモトサーキット

道路台帳付図

鳥取県

調整年月	平成27年 3月	図面縮尺	1:1000	路線コード	22-244	道路種別	一般県道	路線名	境車尾線	区間	0-7~4-2	図面番号	13-2
------	----------	------	--------	-------	--------	------	------	-----	------	----	---------	------	------

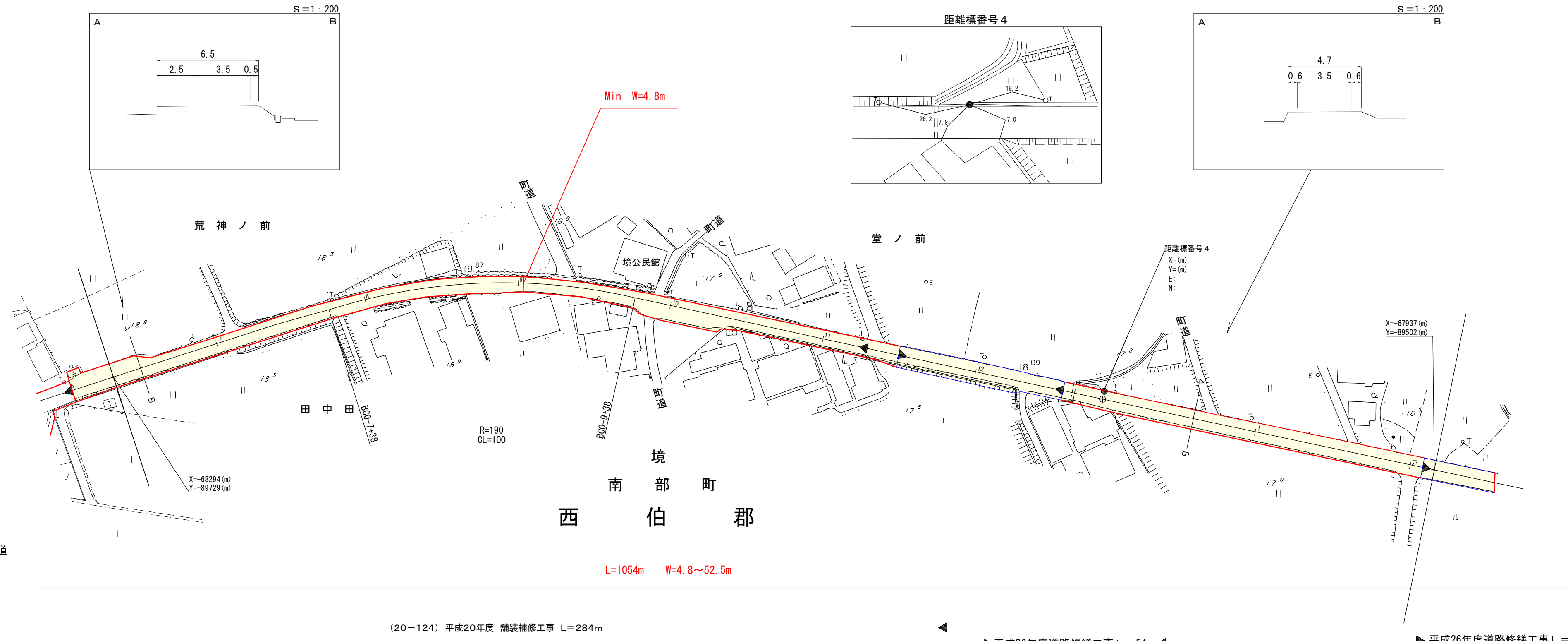

変更前

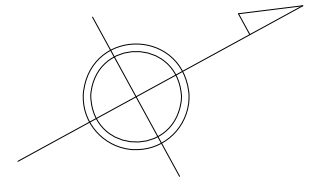

有限会社マツモトサーベイコンサルタント
橋コンサルタント株式会社

株式会社アトス
米子測量事務所

車道幅員	W=3.5	0-6 +24	W=3.0	0-7 +37	W=3.5
路面種類	B				
縦断勾配	0.5%				
距離程	4-2 +8				

(20-124) 平成20年度 舗装補修工事 L=284m

▶平成26年度道路修繕工事 L=54m◀

▶平成26年度道路修繕工事 L=61m

道 路 台 帳 付 図

鳥 取 県

調整年月 平成28年 3月 図面縮尺 1:1000 路線コード 22-244 道路種別 一般県道 路線名 境車尾線 区間 0-7~4-2 図面番号 13-2

変更後

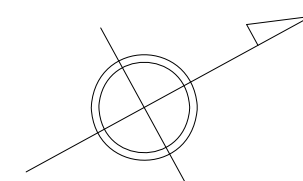
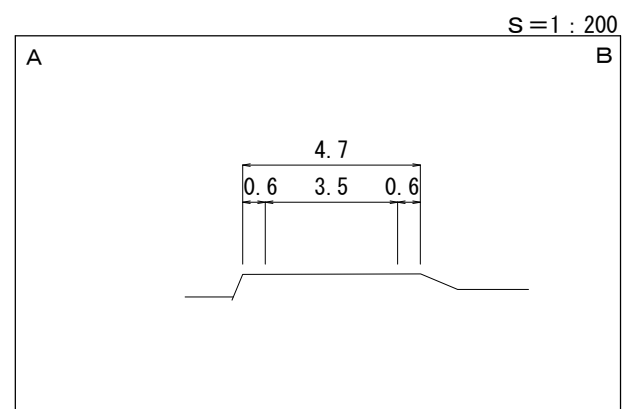
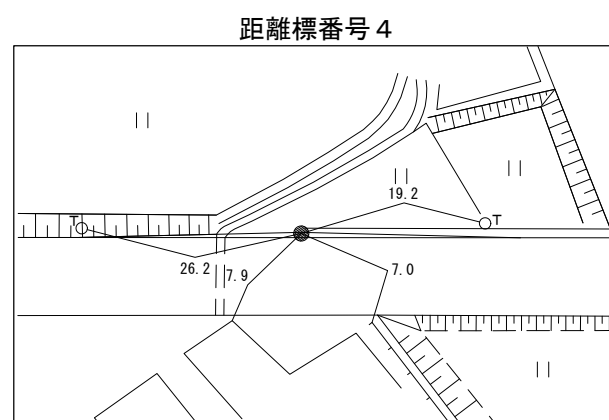
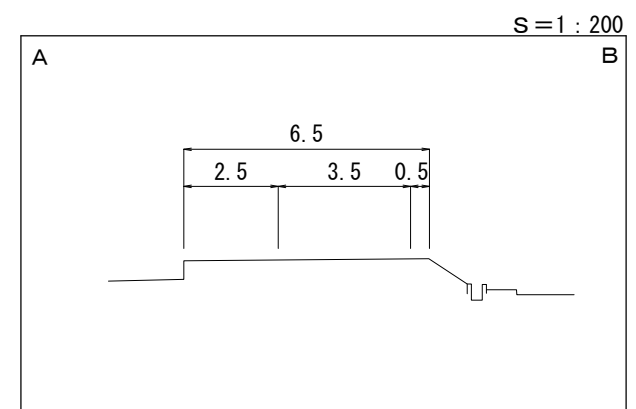
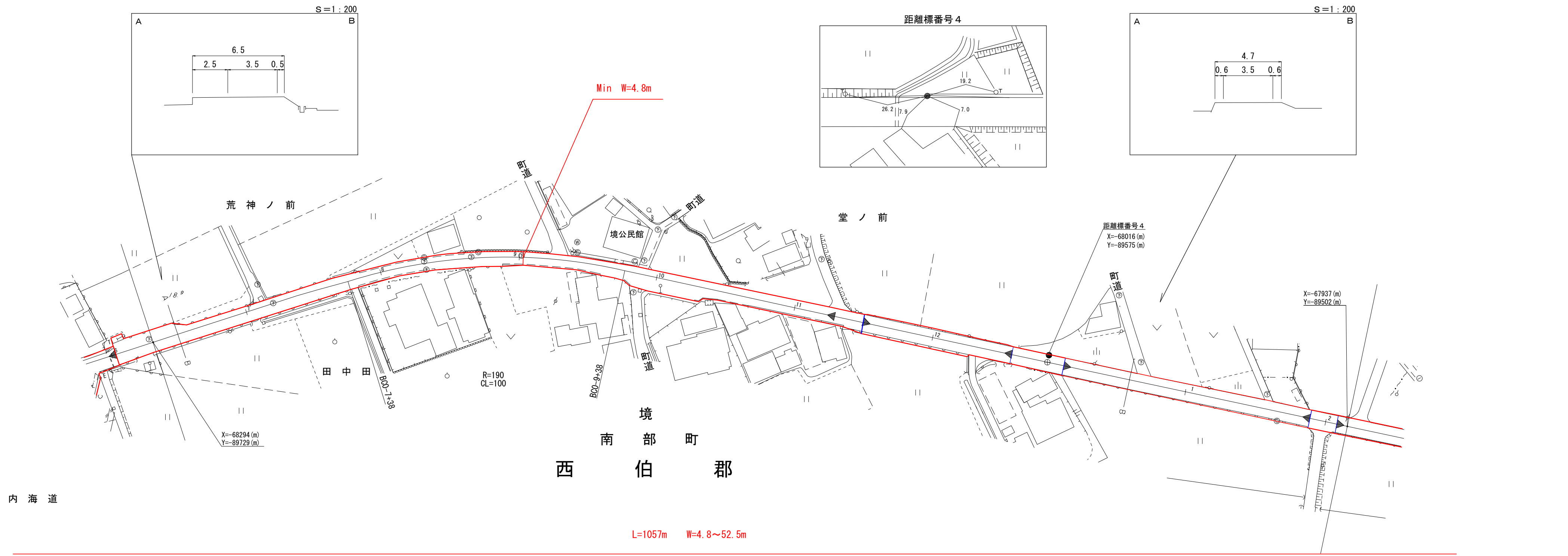

(20-124) 平成20年度 舗装補修工事 L=284m ▶平成26年度道路修繕工事 L=54m◀ ▶平成27年度 道路修繕工事 L=89m ▶平成26年度道路修繕工事 L=61m

車道幅員	W=3.5	0-6 +24	W=3.0	0-7 +37	W=3.5	B
路面種類	B					
縦断勾配	0.5%					
距離程	17.4 4-2 +8					

有限会社マツモトサーベイコンサルタント
 株式会社アトススペース
 株式会社ミット
 米子測量事務所

道路台帳付図

鳥取県

調整年月	平成27年 3月	図面縮尺	1:1000	路線コード	22-244	道路種別	一般県道	路線名	境車尾線	区間	4-3~5-3	図面番号	13-3
------	----------	------	--------	-------	--------	------	------	-----	------	----	---------	------	------

変更前

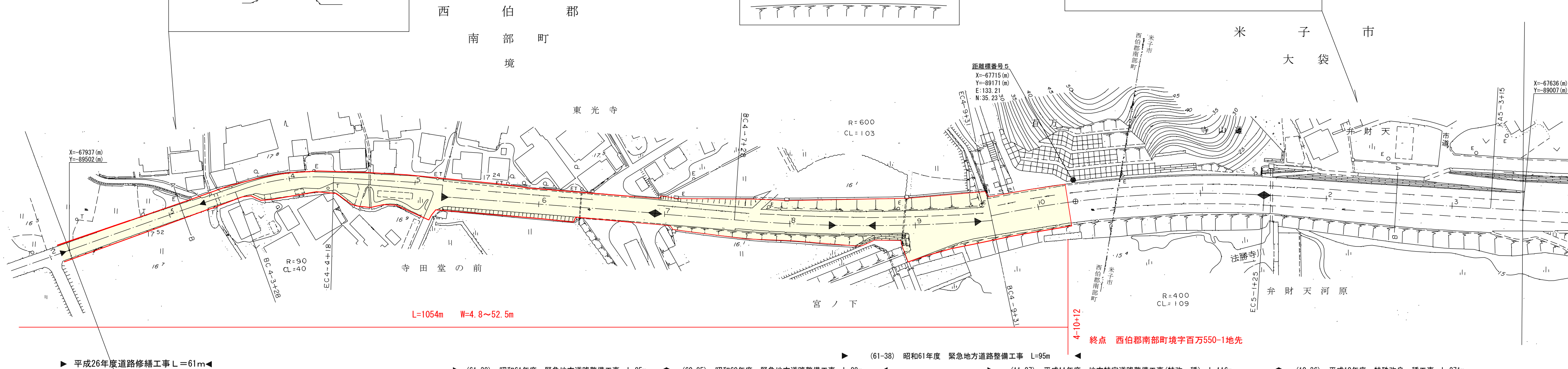
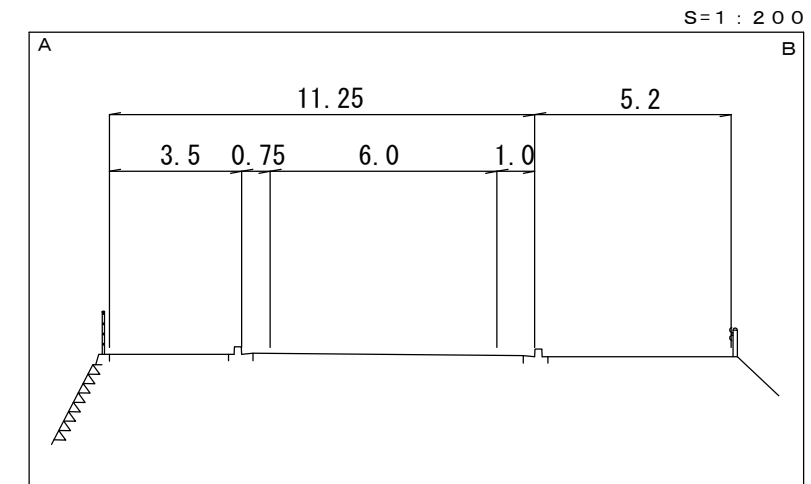
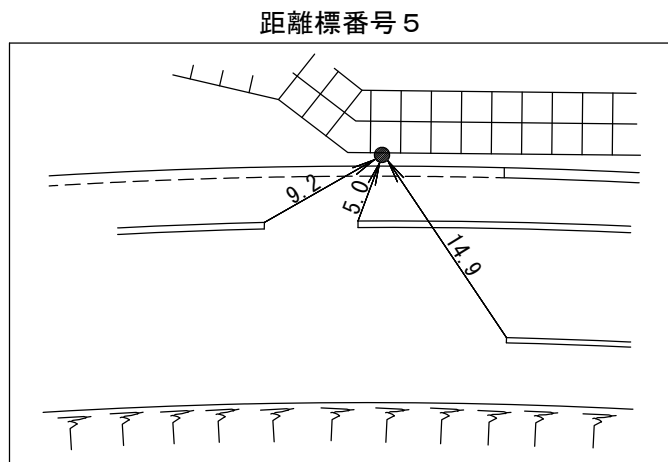
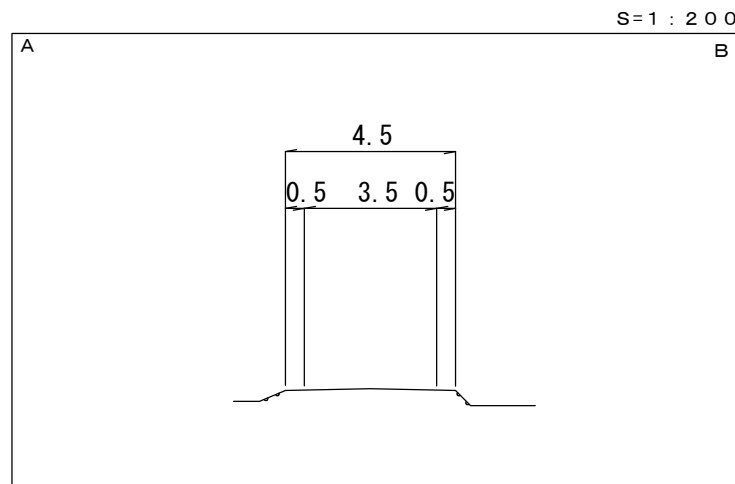
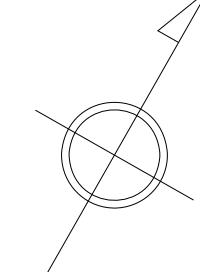

▶ 平成26年度道路修繕工事 L=61m ◀

▶ (61-38) 昭和61年度 緊急地方道路整備工事 L=85m ◀

▶ (60-85) 昭和60年度 緊急地方道路整備工事 L=88m ◀

▶ (11-27) 平成11年度 地方特定道路整備工事(特改一種) L=116m ◀

▶ (10-36) 平成10年度 特殊改良一種工事 L=271m ◀

4-10+12 終点 西伯郡南部町境字百万550-1地先

車道幅員	W=3.5	4-5 +11	W=5.5	4-9 +31	W=6.0
路面種別	B	4-5 +11	A	4-9 +31	
縦断勾配		17.4	0.3%	17.7	2.8%
距離程		4-5 +11	4-7 +31	4-9 +21	20.2

有限会社マツモトサーベイコンサルタント
株式会社小谷土木測量

有限会社北陽測量設計事務所
有限会社小谷土木測量

道路台帳付図

鳥取県

調整年月	平成28年 3月	図面縮尺	1:1000	路線コード	22-244	道路種別	一般県道	路線名	境車尾線	区間	4-3~5-3	図面番号	13-3
------	----------	------	--------	-------	--------	------	------	-----	------	----	---------	------	------

変更後

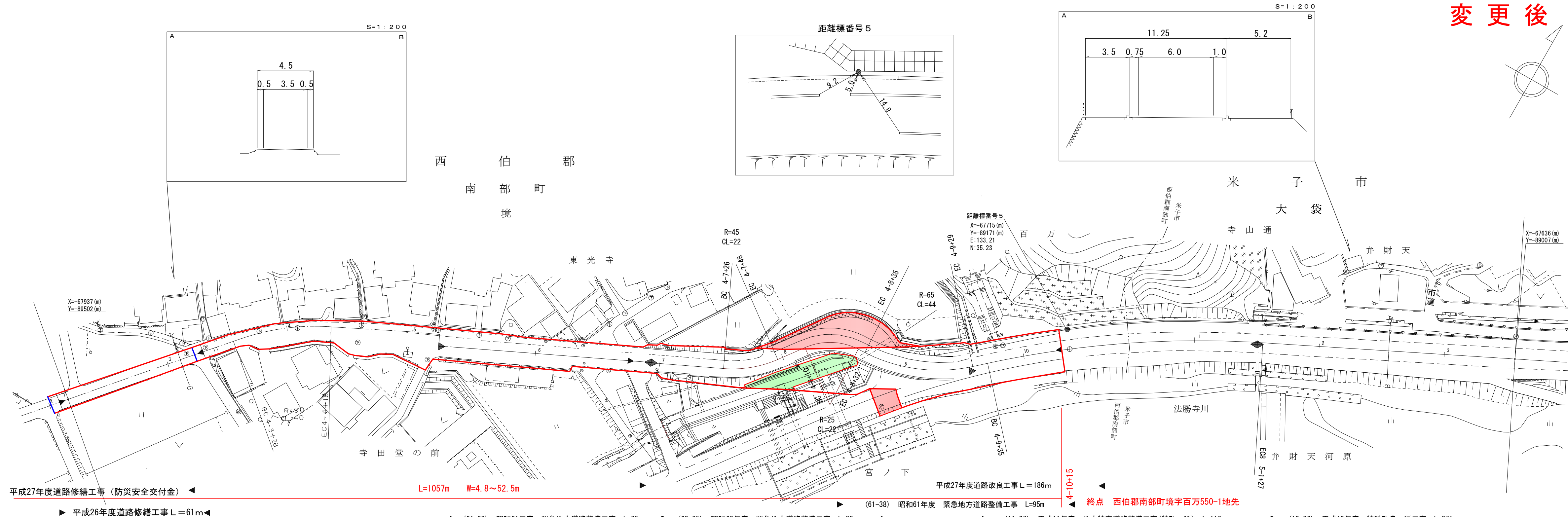

車道幅員	W=3.5	4-5+11	W=5.5	4-9+19	W=6.0						
路面種別	B	4-5+11	A	4-9+19							
縦断勾配		17.4	0.2%	17.6	2.7%	18.8	5.7%	19.6	2.2%	20.4	0.3%
距離程	4-5+11	4-7+10	4-8+5	4-8+26	4-9+12						

株式会社マツモトサーベイコンサルタント
 株式会社小谷土木測量
 株式会社北陽測量設計事務所
 株式会社日新測量設計

平成27年度道路修繕工事 (防災安全交付金) L=1057m W=4.8~52.5m
 平成26年度道路修繕工事 L=61m
 (61-38) 昭61年度 緊急地方道路整備工事 L=85m
 (60-85) 昭60年度 緊急地方道路整備工事 L=88m
 (11-27) 平成11年度 地方特定道路整備工事(特改一種) L=116m
 (10-36) 平成10年度 特殊改良一種工事 L=271m
 平成27年度道路改良工事 L=186m
 終点 西伯郡南部町境字百万550-1地先

道 路 台 帳 付 図

鳥 取 県

調整年月	平成28年 3月	図面縮尺	1:1000	路線コード	22-244	道路種別	一般県道	路線名	境車尾線	区間	0-0~1-0	図面番号	BP-1
------	----------	------	--------	-------	--------	------	------	-----	------	----	---------	------	------

変更後

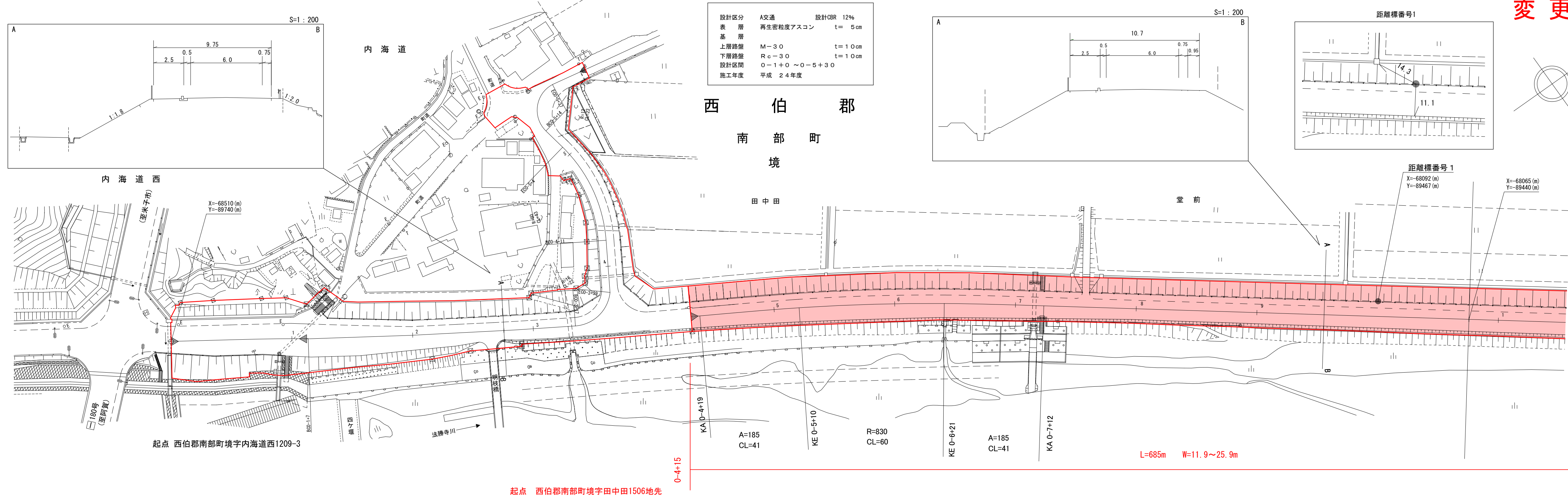

車道幅員	W=6.0							
路面種類	A							
縦断勾配	25.5	2.0%	24.7	4.8%	22.3	3.0%	21.5	0.2%
距離程	0-0+0	0-0+3B	0-1+3B	0-2+4B				

株式会社
ミツト

道路台帳付図

鳥取県

調整年月 平成28年 3月 図面縮尺 1:1000 路線コード 22-244 道路種別 一般県道 路線名 境車尾線 区間 1-1~5-3 図面番号 BP-2

変更後

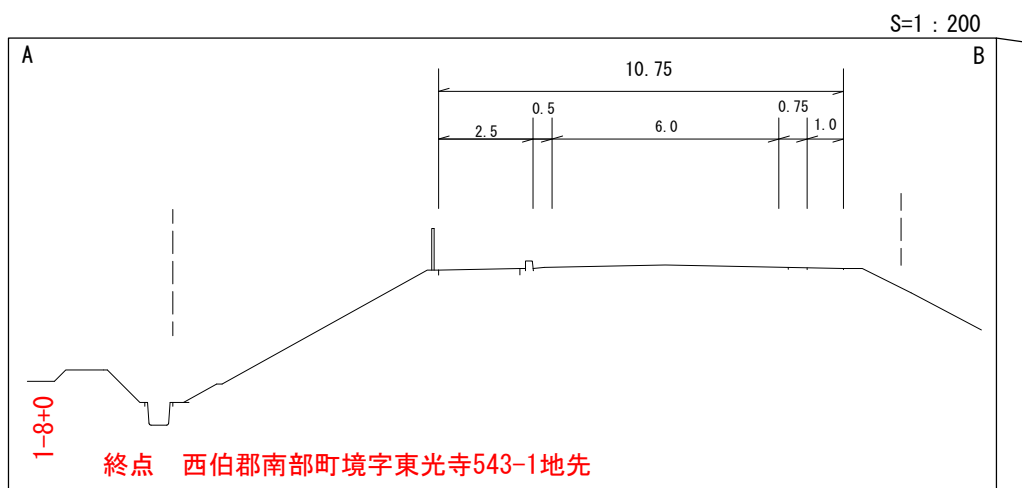
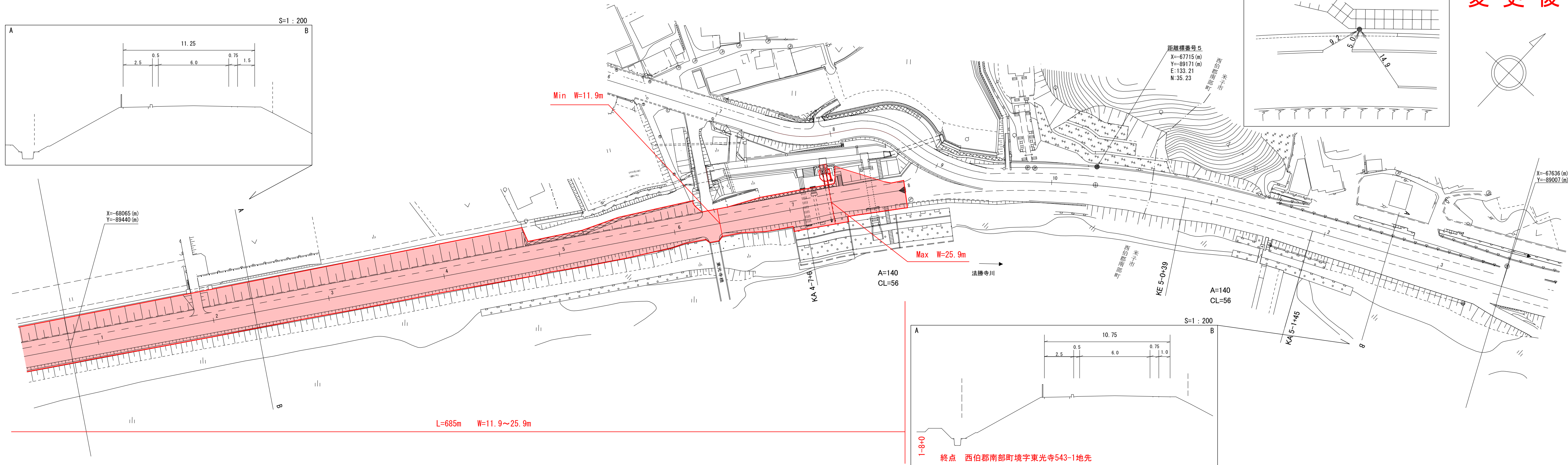
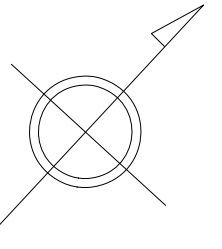
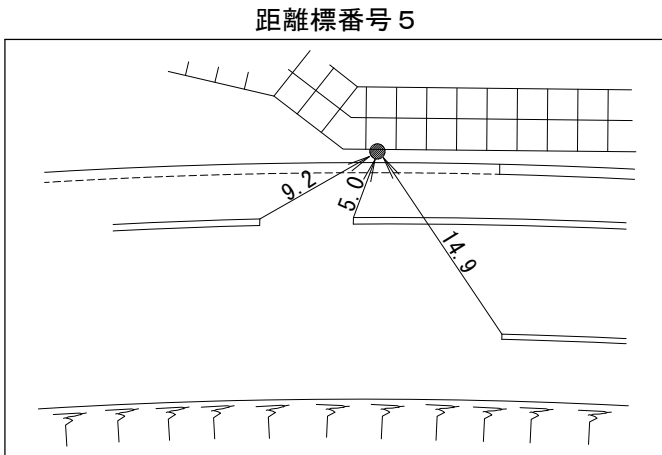
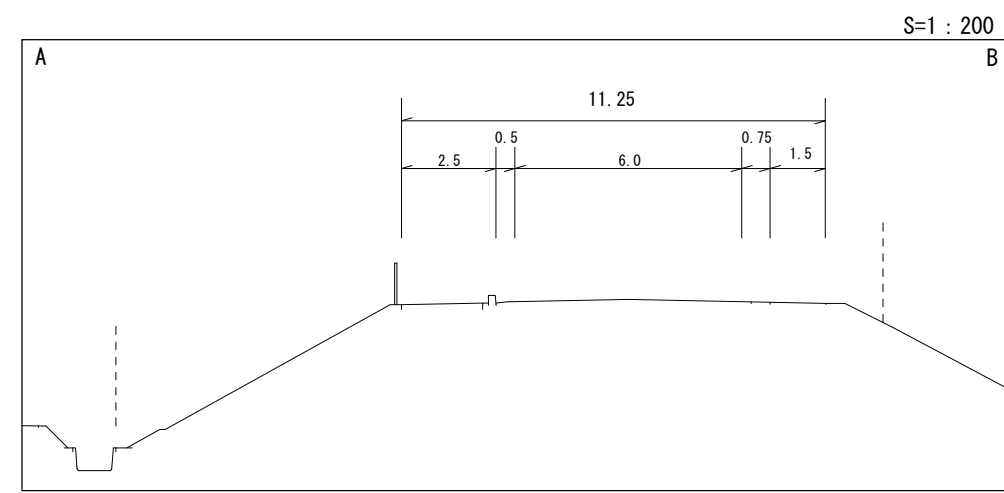

車道幅員	W=6.0	
路面種類	A	
縦断勾配	0.2%	
距離程	1-4 +1B 20.4	1-6 +1B 21.2
	1-8 +1B 20.3	1-9 +2B 20.1
	0.8%	
	0.9%	
	0.4%	
	0.3%	

株式会社
ミツト

調整年月 平成28年 3月 図面縮尺 1:1000 路線コード 22-244 道路種別 一般県道 路線名 境車尾線 区間 0-0~0-6 図面番号 13-1

供用開始

西 伯 郡

南 部 町

内 海 道

内 海 道 西

(空米子市)

X=68510(m)
Y=89740(m)

X=68294(m)
Y=89729(m)

早 里

180号
(空町)

S=1:200

Max-W=52.5m

L=1057m W=4.8~52.5m

起点 西伯郡南部町境内海道西1209-3

起点 西伯郡南部町境内海道347地先

平成10年度 特殊改良1種工事 L=493m (10-35)

(23-41) 平成23年度 改良工事 L=426m

平成24年度 道路改良工事 L=208m

昭和59年度 道路災害復旧工事 (59-52)
L=24m

設計区分	A交通	設計CBR	12%
表層	再生密粒度アスコン	t	5cm
基層			
上層路盤	M-30	t	10cm
下層路盤	Rc-30	t	10cm
設計区間	0-1+0~0-5+30		
施工年度	平成 24年度		

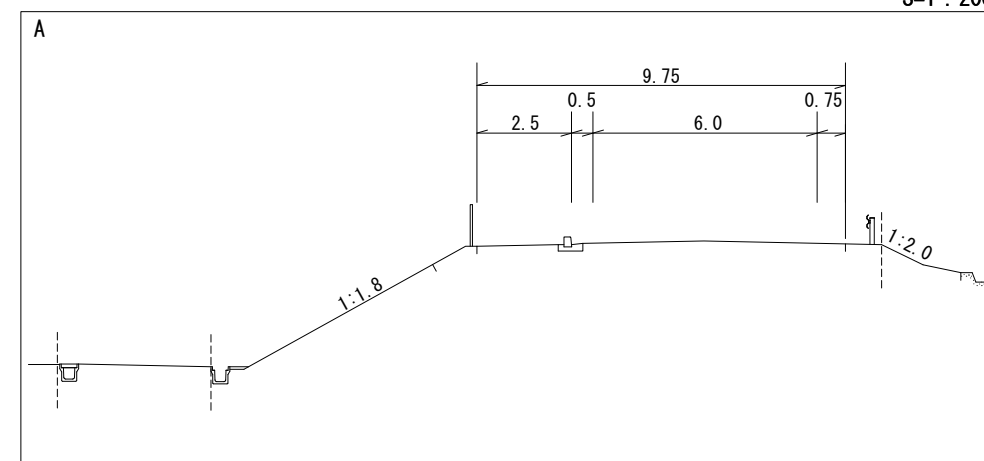

車道幅員			W=6.0	0-3 +4.3	W=5.5	0-5 0-3 +3.1	W=3.5					
路面種類				A		B						
縦断勾配	25.5	2.0%	24.7	4.8%	22.3	0.3%	22.2	2.0%	21.0	4.0%	19.3	0.5%
距離程	0-0 +0		0-0 +3.8		0-1 +3.8		0-2 +4.0		0-4 +0		0-4 +4.4	

株式会社マツモトサーキット
株式会社マツモトサーキット
株式会社マツモトサーキット

道 路 台 帳 付 図

鳥 取 県

調整年月	平成28年 3月	図面縮尺	1:1000	路線コード	22-244	道路種別	一般県道	路線名	境車尾線	区間	0-7~4-2	図面番号	13-2
------	----------	------	--------	-------	--------	------	------	-----	------	----	---------	------	------

供用開始

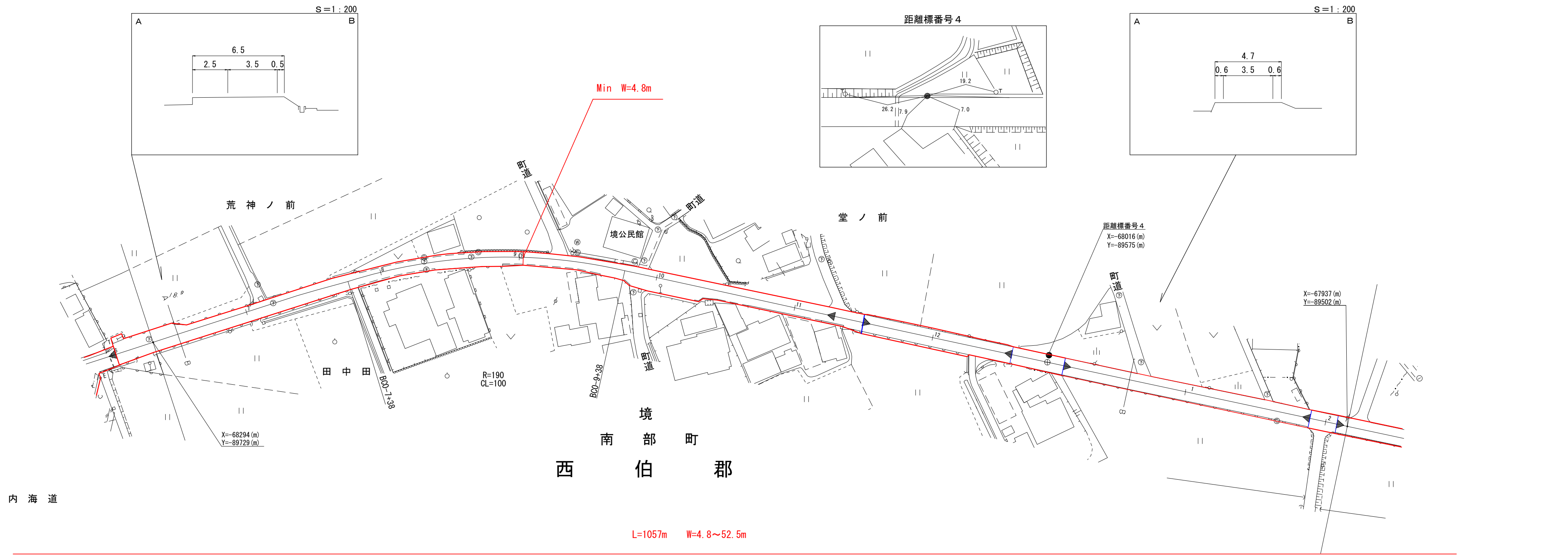

車道幅員	W=3.5	0-6 +24	W=3.0	0-7 +37	W=3.5	B	17.4	4-2 +8
路面種類								
縦断勾配	0.5%							
距離程	(20-124) 平成20年度 舗装補修工事 L=284m							
					▶平成26年度道路修繕工事 L=54m◀	▶平成27年度 道路修繕工事 L=89m	▶平成26年度道路修繕工事 L=61m	

株式会社マツモトサーベイコンサルタント
 株式会社アトススペース
 株式会社ミット
 米子測量事務所

道路台帳付図

鳥取県

調整年月	平成28年 3月	図面縮尺	1:1000	路線コード	22-244	道路種別	一般県道	路線名	境車尾線	区間	4-3~5-3	図面番号	13-3
------	----------	------	--------	-------	--------	------	------	-----	------	----	---------	------	------

供用開始

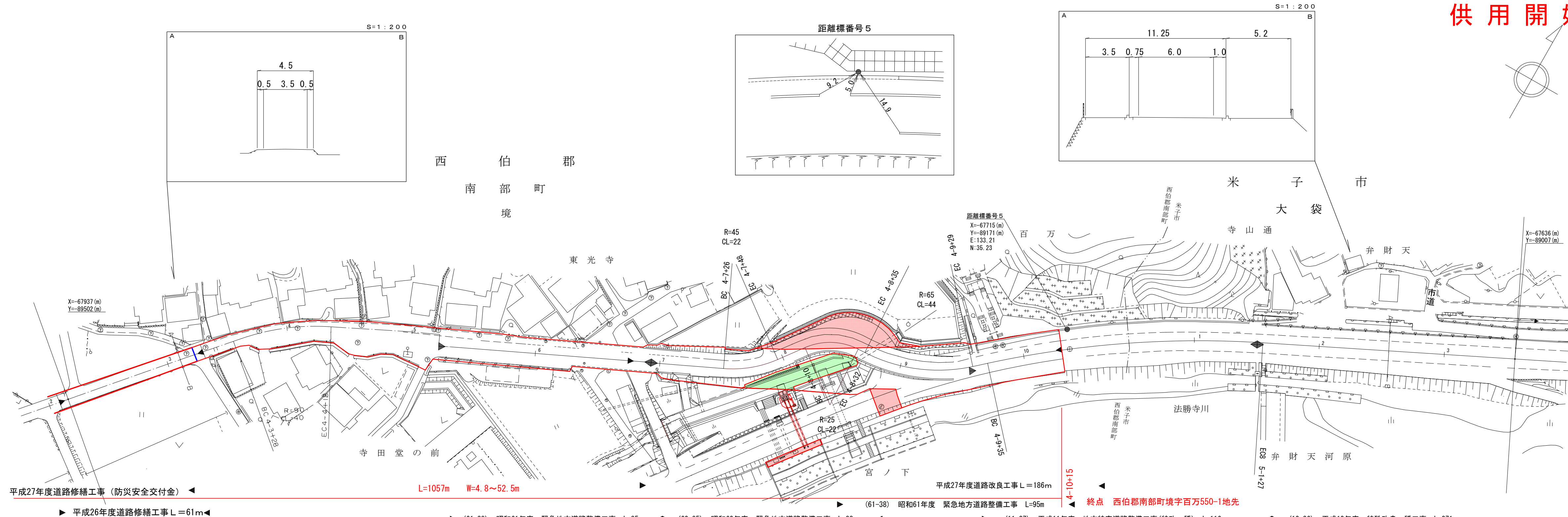

車道幅員	W=3.5	4-5 +11	W=5.5	4-9 +19	W=6.0
路面種別	B	4-5 +11		A	
縦断勾配		17.4	0.2%	17.6	2.7%
距離程	4-5 +11	4-7 +10	4-8 +5	4-8 +26	4-9 +12

株式会社小谷土木測量
 有限会社北陽測量設計事務所
 株式会社日新測量設計
 株式会社ミット
 株式会社サルト
 株式会社マツモト
 有限会社サルト