

平成29年

地価調査基準地価格調書

鳥 取 県

はじめに

土地は、私たちの日常生活や生産活動、余暇活動などの「場」として欠くことのできない貴重な基盤であり、また、公共性、社会性をもった限られた貴重な資源であることから、その利用は、公共の福祉を優先させ、自然環境の保全を図りつつ、地域の自然的、経済的、文化的条件等に配慮して、総合的かつ計画的に行われなければなりません。

このような性質を有する土地の価格は、土地の効用や需給関係によって定まるものですが、市場価格の不透明性などにより合理的な市場価格の形成が困難となる場合もあるため、国や都道府県では地価公示や地価調査を通じて地価の指標を提供することにより、適正な地価水準の形成に努めています。

本書では、平成29年地価調査に基づく基準地の標準価格及び平成29年地価公示に基づく基準地の公示価格をご紹介しますので、土地取引等に際して、広くご活用いただければ幸いです。

平成29年9月

鳥取県県土整備部技術企画課長 福政 孝啓

目 次

[平成29年地価調査] 平成29年7月1日時点

平成28年鳥取県地価調査に基づく地価動向	1
調査データ記載内容の説明	9
鳥 取 市	県 1
米 子 市	県 9
倉 吉 市	県13
境 港 市	県17
岩 美 町	県17
若 桜 町	県19
智 頭 町	県19
八 頭 町	県19
三 朝 町	県21
湯 梨 浜 町	県21
琴 浦 町	県23
北 栄 町	県23
日 吉 津 村	県25
大 山 町	県25
南 部 町	県25
伯 耆 町	県27
日 南 町	県27
日 野 町	県29
江 府 町	県29
林 地	県31

[平成29年地価公示] 平成29年1月1日時点

鳥 取 市	公 1
米 子 市	公 7
倉 吉 市	公13
境 港 市	公13
岩 美 町	公15
若 桜 町	公15
智 頭 町	公15
八 頭 町	公17
三 朝 町	公17
湯 梨 浜 町	公17
琴 浦 町	公19
北 栄 町	公19
日 吉 津 村	公19

平成29年鳥取県地価調査の結果及び地価動向

1 鳥取県地価調査の実施状況

本調査は、国土利用計画法による土地取引の規制を適正かつ円滑に実施するため、鳥取県知事が毎年1回基準地の価格調査を実施し、その結果を公表するものである。これは、国の行う地価公示（1月1日時点）とあわせて一般の土地の取引価格の指標ともなるものである。

(1) 対象区域及び基準地数

県内19市町村の全域 178地点

なお、用途別の基準地数は第1表のとおりである。

(2) 価格時点

平成29年7月1日

(3) 価格の判定

基準地について、不動産鑑定士の鑑定評価を求め、これに基づいて鳥取県知事が正常価格[※]の判定を行ったものである。

※ 取引者の特殊な事情等のない自由な取引において通常成立すると考えられる価格で、更地としての価格。

(4) 根拠法令

国土利用計画法施行令第9条

第1表 用途別の基準地数

() は内数で、選定替地点数

区分	住宅地	宅地見込地	商業地	工業地	宅地計	林地	合計
基準地数	129	2	35(1)	6	172(1)	6	178(1)

2 鳥取県の地価動向

(1) 鳥取県の地価動向

平成29年7月1日時点の鳥取県地価調査によると、平成28年7月1日以降1年間の鳥取県の地価は、住宅地・商業地など全ての用途で下落となり、全用途平均で△1.6%と前年(△2.0%)より下落幅が縮小となった。

また、主な用途の対前年変動率では、住宅地が△1.7%（全国△0.6%）、商業地が△1.4%（全国0.5%）、工業地が△0.6%（全国0.0%）であり、いずれも全国平均と比べ下落幅が大きくなっている。

住宅地の最高価格は鳥取市西町3丁目の82,500円/㎡（5年連続）、商業地の最高価格は鳥取市栄町の122,000円/㎡（22年連続）であった。

県内の全基準地において、価格が上昇した地点が9地点（住宅地：米子市市旗ヶ崎2丁目、同市西福原9丁目、同市西福原4丁目、同市米原3丁目、湯梨浜町大字田後及び日吉津村大字日吉津の6地点 商業地：米子市東福原5丁目及び同市米原5丁目の2地点 工業地：境港市昭和町の1地点）で見られ、価格が上昇した地点は昨年の7地点から2地点増加した。

(2) 用途別の地価動向

i) 住宅地

住宅地の対前年変動率は△1.7%（前年△2.0%）と下落に転じた平成12年以降18年連続の下落となり、前年より下落幅が縮小した。

ii) 商業地

商業地の対前年変動率は△1.4%（前年△2.0%）と下落に転じた平成4年以降26年連続の下落となり、前年より下落幅が縮小した。

iii) 工業地

工業地の対前年変動率は△0.6%（前年△1.3%）と下落に転じた平成10年以降20年連続の下落となり、前年より下落幅が縮小した。

第2表 10年間の対前年変動率の推移

(単位：%)

区分	H20	H21	H22	H23	H24	H25	H26	H27	H28	H29	備考
全用途	△3.0	△4.1	△5.0	△5.0	△5.1	△4.6	△3.5	△2.7	△2.0	△1.6	19年連続下落
住宅地	△2.7	△3.7	△4.7	△4.7	△4.8	△4.4	△3.4	△2.7	△2.0	△1.7	18年連続下落
商業地	△4.0	△5.6	△6.4	△6.8	△6.1	△4.9	△3.8	△2.9	△2.0	△1.4	26年連続下落
工業地	△3.9	△4.7	△5.8	△5.9	△5.9	△6.4	△4.3	△2.9	△1.3	△0.6	20年連続下落

第3表 地域別・用途別の対前年変動率と平均価格

【凡例】

総地点数	(前年) 対前年 変動率
継続地点数	
平均価格	

※ 対前年変動率は継続地点の対前年変動率の合計を継続地点数で割って求めた単純平均。
 ※ 平均価格は総地点の標準価格の合計を総地点数で割って求めた単純平均。(100円未満四捨五入)

区 分	住宅地		宅地見込地		商業地		工業地		全用途	
鳥取市	39	(△2.3)	—	(—)	13	(△2.5)	2	(△2.4)	54	(△2.3)
	39	△2.0	—	—	13	△1.8	2	△1.9	54	△1.9
	26,700		—		64,800		15,900		35,500	
米子市	17	(△1.0)	1	(△1.3)	9	(△0.5)	2	(△0.9)	29	(△0.9)
	17	△0.2	1	△0.7	9	△0.1	2	0.0	29	△0.2
	31,700		14,700		54,500		8,900		36,600	
倉吉市	11	(△1.1)	1	(△3.1)	4	(△1.7)	1	(△1.3)	17	(△1.4)
	11	△0.9	1	△1.6	4	△1.5	1	△1.4	17	△1.1
	20,600		6,100		37,000		14,600		23,200	
境港市	3	(△2.8)	—	(—)	2	(△3.6)	1	(0.0)	6	(△2.6)
	3	△3.1	—	—	2	△2.2	1	1.8	6	△2.0
	14,300		—		19,000		5,600		14,400	
市部	70	(△1.8)	2	(△2.2)	28	(△1.9)	6	(△1.3)	106	(△1.8)
	70	△1.4	2	△1.2	28	△1.2	6	△0.6	106	△1.3
	26,400		10,400		54,300		11,600		32,700	
岩美町	2	(△1.7)	—	(—)	—	(—)	—	(—)	2	(△1.7)
	2	△0.9	—	—	—	—	—	—	2	△0.9
	5,800		—		—		—		5,800	
若桜町	2	(△2.3)	—	(—)	—	(—)	—	(—)	2	(△2.3)
	2	△4.2	—	—	—	—	—	—	2	△4.2
	8,200		—		—		—		8,200	
智頭町	3	(△2.7)	—	(—)	—	(—)	—	(—)	3	(△2.7)
	3	△3.2	—	—	—	—	—	—	3	△3.2
	15,300		—		—		—		15,300	
八頭町	6	(△1.8)	—	(—)	2	(△2.5)	—	(—)	8	(△2.0)
	6	△1.9	—	—	2	△2.6	—	—	8	△2.1
	12,200		—		23,800		—		15,100	
三朝町	3	(△3.1)	—	(—)	—	(—)	—	(—)	3	(△3.1)
	3	△2.9	—	—	—	—	—	—	3	△2.9
	14,200		—		—		—		14,200	
湯梨浜町	8	(△2.4)	—	(—)	—	(—)	—	(—)	8	(△2.4)
	8	△1.2	—	—	—	—	—	—	8	△1.2
	15,600		—		—		—		15,600	
琴浦町	6	(△3.3)	—	(—)	—	(—)	—	(—)	6	(△3.3)
	6	△2.5	—	—	—	—	—	—	6	△2.5
	13,000		—		—		—		13,000	
北栄町	6	(△2.3)	—	(—)	—	(—)	—	(—)	6	(△2.3)
	6	△2.0	—	—	—	—	—	—	6	△2.0
	10,900		—		—		—		10,900	
日吉津村	1	(0.0)	—	(—)	1	(△0.6)	—	(—)	2	(△0.3)
	1	3.4	—	—	1	△0.4	—	—	2	1.5
	24,300		—		46,300		—		35,300	
大山町	7	(△2.6)	—	(—)	1	(△2.5)	—	(—)	8	(△2.6)
	7	△2.0	—	—	1	△2.6	—	—	8	△2.1
	7,200		—		19,000		—		8,700	
南部町	6	(△2.3)	—	(—)	—	(—)	—	(—)	6	(△2.3)
	6	△1.7	—	—	—	—	—	—	6	△1.7
	10,800		—		—		—		10,800	
伯耆町	5	(△2.1)	—	(—)	1	(△4.2)	—	(—)	6	(△2.5)
	5	△2.1	—	—	0	—	—	—	5	△2.1
	10,300		—		25,800		—		12,900	
日南町	2	(△1.4)	—	(—)	—	(—)	—	(—)	2	(△1.4)
	2	△1.5	—	—	—	—	—	—	2	△1.5
	7,600		—		—		—		7,600	
日野町	1	(△1.3)	—	(—)	1	(△3.9)	—	(—)	2	(△2.6)
	1	△1.4	—	—	1	△3.3	—	—	2	△2.4
	7,300		—		11,800		—		9,600	
江府町	1	(△2.4)	—	(—)	1	(△3.4)	—	(—)	2	(△2.9)
	1	△2.5	—	—	1	△3.5	—	—	2	△3.0
	3,900		—		11,100		—		7,500	
町村部	59	(△2.3)	—	(—)	7	(△2.8)	—	(—)	66	(△2.4)
	59	△2.0	—	—	6	△2.5	—	—	65	△2.0
	11,400		—		23,100		—		12,700	
鳥取県	129	(△2.0)	2	(△2.2)	35	(△2.0)	6	(△1.3)	172	(△2.0)
	129	△1.7	2	△1.2	34	△1.4	6	△0.6	171	△1.6
	19,600		10,400		48,000		11,600		25,000	
全国	14,890	(△0.8)	163	(△1.2)	5,238	(0.0)	848	(△0.5)	21,139	(△0.6)
	14,656	△0.6	156	△0.8	5,110	0.5	812	0.0	20,734	△0.3
	70,000		15,200		318,700		38,800		130,000	

(注) 全国の総地点数には、福島県及び熊本県の調査を休止した23地点(住宅地19地点、商業地1地点、工業地2地点)が含まれている。

第4表 価格の上昇・横ばい・下落した地点数

用途	平成28年				平成29年			
	上昇	横ばい	下落	計	上昇	横ばい	下落	計
住宅地	5	15	109	129	6	20	103	129
商業地	2	1	31	34	2	4	28	34
工業地	0	2	4	6	1	2	3	6
宅地見込み地	0	0	2	2	0	0	2	2
計	7	18	146	171	9	26	136	171

第5表 対前年変動率順位表

(1) 対前年変動率上位順位表

<住宅地>

順位	基準地番号	所在地	H28 標準価格 (円/㎡)	H29 標準価格 (円/㎡)	対前年 変動率 (%)	備考
1	日吉津- 1	日吉津村大字日吉津 481 番 8	23,500	24,300	3.4	取引活発。延長保育の充実等子育て環境の整備等。
2	米子- 3	米子市旗ヶ崎 2 丁目 116 番 3	43,200	44,500	3.0	区画整然とした住宅地域。値頃感から需要回復気配。
3	米子- 4	米子市西福原 9 丁目 1843 番 3	40,000	41,200	3.0	区画整理済みの住宅地域。需要旺盛。
4	米子- 9	米子市西福原 4 丁目 252 番	45,200	46,500	2.9	中規模一般住宅が多い既存住宅地域。需要旺盛。
5	湯梨浜- 3	湯梨浜町大字田後字宮ヶ坪 77 番 22	24,700	25,400	2.8	新興住宅地域。周辺地域にも宅地分譲が進む。

※ 同じ変動率で順位が異なるのは、小数点第2位以下の四捨五入によるもの。以下、同様。

<商業地>

順位	基準地番号	所在地	H28 標準価格 (円/㎡)	H29 標準価格 (円/㎡)	対前年 変動率 (%)	備考
1	米子5- 3	米子市東福原 5 丁目 588 番 16 外	51,000	51,700	1.4	路線商業地域。金融機関の営業部新築移転など地域の熟成。
2	米子5- 7	米子市米原 5 丁目 453 番 1 外	52,500	53,000	1.0	路線商業地域。郊外型店舗の出店など地域の熟成。
3	鳥取5- 11	鳥取市興南町 95 番 3	58,000	58,000	0.0	住商混在型の商業地域。地域要因に変化はない。
3	米子5- 8	米子市車尾 4 丁目 1262 番 3 外	36,000	36,000	0.0	路線商業地域。横ばい基調。
3	倉吉5- 3	倉吉市西町 2679 番外	27,000	27,000	0.0	近隣型商業地域。価格低位になり横ばい。

<工業地>

順位	基準地番号	所在地	H28 標準価格 (円/㎡)	H29 標準価格 (円/㎡)	対前年 変動率 (%)	備考
1	境港9-1	境港市昭和町 34 番	5,500	5,600	1.8	臨海工業地域。クルーズ船接岸等で従来と異なる需要の顕在化。
2	米子9-1	米子市夜見町字新開二 2947 番 3 外	10,800	10,800	0.0	中小工場を主とする工業地域。用途の多様化もあり横ばい。
2	米子9-2	米子市和田町字東美保 2038 番 1	7,000	7,000	0.0	中小工場を主とする工業団地。道路改良事業の進捗。
4	倉吉9-1	倉吉市秋喜字大鼓面 257 番 8 外	14,800	14,600	△1.4	工場、事務所が建ち並ぶ街区整然とした工業団地。
5	鳥取9-1	鳥取市北村字恵幾谷 95 番 1 外	13,700	13,500	△1.5	中小規模の工場が建ち並ぶ小規模工業団地。

<全用途>

順位	基準地番号	所在地	H28 標準価格 (円/㎡)	H29 標準価格 (円/㎡)	対前年 変動率 (%)	備考
1	日吉津- 1	日吉津村大字日吉津 481 番 8	23,500	24,300	3.4	
2	米子- 3	米子市旗ヶ崎 2 丁目 116 番 3	43,200	44,500	3.0	
3	米子- 4	米子市西福原 9 丁目 1843 番 3	40,000	41,200	3.0	
4	米子- 9	米子市西福原 4 丁目 252 番	45,200	46,500	2.9	
5	湯梨浜- 3	湯梨浜町大字田後字宮ヶ坪 77 番 22	24,700	25,400	2.8	
6	米子- 12	米子市米原 3 丁目 1705 番 2	41,000	42,000	2.4	利便性の良い住宅地域。
7	境港9-1	境港市昭和町 34 番	5,500	5,600	1.8	
8	米子5- 3	米子市東福原 5 丁目 588 番 16 外	51,000	51,700	1.4	
9	米子5- 7	米子市米原 5 丁目 453 番 1 外	52,500	53,000	1.0	

(2) 対前年変動率下位順位表

<住宅地>

順位	基準地番号	所在地	H28 標準価格 (円/㎡)	H29 標準価格 (円/㎡)	対前年 変動率 (%)	備考
1	智頭- 1	智頭町大字智頭字道ノ下 1636 番 8	27,500	26,000	△5.5	智頭駅に近い既成住宅地域。地域の停滞。下落幅拡大。
2	鳥取- 36	鳥取市上味野字上り立 74 番 1 外	14,700	14,000	△4.8	農家住宅地域。人口減少、高齢化の進展に伴う需要の減少。
3	鳥取- 5	鳥取市立川町 3 丁目 317 番	43,000	41,000	△4.7	既成住宅地域。外部参入なく地域停滞。下落幅やや拡大。
4	鳥取- 33	鳥取市青谷町紙屋字河原町 194 番外	6,600	6,300	△4.5	旧青谷町中山間の住宅地域。地域停滞。下落幅やや拡大。
5	若桜- 1	若桜町大字岩屋堂字屋敷廻 199 番 2 外	4,500	4,300	△4.4	山間の住宅地域。地域の停滞。下落幅拡大。

<商業地>

順位	基準地番号	所在地	H28 標準価格 (円/㎡)	H29 標準価格 (円/㎡)	対前年 変動率 (%)	備考
1	鳥取 5- 8	鳥取市福部町海士字西ノ野 18 番 13	22,000	21,000	△4.5	旧福部村の国道沿線商業地域。交通量減少。商的色彩後退。
2	八頭 5- 2	八頭町北山字下柳縄手 60 番 8	13,500	13,000	△3.7	住商混在型の地域。住宅移行地。下落継続。
3	江府 5- 1	江府町大字江尾字中西屋敷 2072 番	11,500	11,100	△3.5	駅前商業地域。住宅移行地。下落継続。
4	倉吉 5- 2	倉吉市東昭和町 310 番外	44,000	42,500	△3.4	県道沿いの商業地域。商的色彩の低下続く。下落幅やや縮小。
5	日野 5- 1	日野町根雨字上ミ郷ノ木 297 番 2	12,200	11,800	△3.3	古くからの中心商業地域。商的色彩低下。下落幅やや縮小。

<工業地>

順位	基準地番号	所在地	H28 標準価格 (円/㎡)	H29 標準価格 (円/㎡)	対前年 変動率 (%)	備考
1	鳥取 9-2	鳥取市古海字東榎田 304 番 1 外	18,600	18,200	△2.2	中小規模工場の立ち並ぶ既成工業団地。
2	鳥取 9-1	鳥取市北村字恵幾谷 95 番 1 外	13,700	13,500	△1.5	
3	倉吉 9-1	倉吉市秋喜字大鼓面 257 番 8 外	14,800	14,600	△1.4	

<全用途>

順位	基準地番号	所在地	H28 標準価格 (円/㎡)	H29 標準価格 (円/㎡)	対前年 変動率 (%)	備考
1	智頭- 1	智頭町大字智頭字道ノ下 1636 番 8	27,500	26,000	△5.5	
2	鳥取- 36	鳥取市上味野字上り立 74 番 1 外	14,700	14,000	△4.8	
3	鳥取- 5	鳥取市立川町 3 丁目 317 番	43,000	41,000	△4.7	
4	鳥取 5- 8	鳥取市福部町海士字西ノ野 18 番 13	22,000	21,000	△4.5	
5	鳥取- 33	鳥取市青谷町紙屋字河原町 194 番外	6,600	6,300	△4.5	

第6表 価格順位表

<住宅地>

順位	基準地番号	所在地	H28 標準価格 (円/㎡)	H29 標準価格 (円/㎡)	対前年 変動率 (%)	備考
1	鳥取- 3	鳥取市西町3丁目411番	82,500	82,500	0.0	中心市街地の閑静な住宅地域。根強い需要。
2	鳥取- 10	鳥取市吉成字下池田1022番	63,000	63,000	0.0	利便の良い住宅地域。根強い人気。
3	鳥取- 2	鳥取市青葉町2丁目224番	61,500	61,000	△0.8	市街地内の既存住宅地域。
4	鳥取- 9	鳥取市二階町3丁目218番3	58,000	57,500	△0.9	市街地内の混在住宅地域。
5	鳥取- 8	鳥取市吉成南町1丁目545番外	57,000	57,000	0.0	郊外の区画整然とした住宅地域。平成25年から横ばい。

<商業地>

順位	基準地番号	所在地	H28 標準価格 (円/㎡)	H29 標準価格 (円/㎡)	対前年 変動率 (%)	備考
1	鳥取5-5	鳥取市栄町609番	124,000	122,000	△1.6	駅前の商業地域。空店舗あり。下落継続。
2	米子5-1	米子市明治町197番	113,000	113,000	0.0	駅前の商業地域。ホテル建築計画の動き。下落から横ばいへ。
3	鳥取5-3	鳥取市扇町128番1外	101,000	98,000	△3.0	駅南の商業地域。繁華性の後退。下落継続。
4	鳥取5-4	鳥取市末広温泉町129番	99,000	97,000	△2.0	市街地中心部の商業地域。空店舗等繁華性後退。下落継続。
5	米子5-2	米子市加茂町1丁目25番8外	83,200	83,000	△0.2	中心部の商業地域。

<工業地>

順位	基準地番号	所在地	H28 標準価格 (円/㎡)	H29 標準価格 (円/㎡)	対前年 変動率 (%)	備考
1	鳥取9-2	鳥取市古海字東榎田304番1外	18,600	18,200	△2.2	
2	倉吉9-1	倉吉市秋喜字大鼓面257番8外	14,800	14,600	△1.4	
3	鳥取9-1	鳥取市北村字恵幾谷95番1外	13,700	13,500	△1.5	

<全用途>

順位	基準地番号	所在地	H28 標準価格 (円/㎡)	H29 標準価格 (円/㎡)	対前年 変動率 (%)	備考
1	鳥取5-5	鳥取市栄町609番	124,000	122,000	△1.6	
2	米子5-1	米子市明治町197番	113,000	113,000	0.0	
3	鳥取5-3	鳥取市扇町128番1外	101,000	98,000	△3.0	
4	鳥取5-4	鳥取市末広温泉町129番	99,000	97,000	△2.0	
5	米子5-2	米子市加茂町1丁目25番8外	83,200	83,000	△0.2	

第7表 地価公示の標準地と同一地点である基準地一覧

基準地番号 上段：地価調査 下段：地価公示	所在地	H28 標準価格 (円/㎡) <28.7.1> (A)	H29 公示価格 (円/㎡) <29.1.1> (B)	H29 標準価格 (円/㎡) <29.7.1> (C)	6ヶ月変動率 (%)	
					A→B	B→C
鳥取- 3 (鳥取- 13)	鳥取市西町3丁目411番	82,500	82,500	82,500	0.0	0.0
鳥取- 5 (鳥取- 8)	鳥取市立川町3丁目317番	43,000	42,000	41,000	△2.3	△2.4
鳥取-10 (鳥取- 5)	鳥取市吉成字下池田1022番	63,000	63,000	63,000	0.0	0.0
鳥取5-4 (鳥取5-4)	鳥取市末広温泉町129番	99,000	98,000	97,000	△1.0	△1.0
鳥取5-6 (鳥取5-2)	鳥取市瓦町605番	65,000	64,500	63,000	△0.8	△2.3
米子- 2 (米子- 2)	米子市三本松3丁目4740番 「三本松3-13-25」	38,300	38,300	38,300	0.0	0.0
米子- 9 (米子- 5)	米子市西福原4丁目252番 「西福原4-4-12」	45,200	46,000	46,500	1.8	1.1
米子5-2 (米子5-3)	米子市加茂町1丁目25番8外	83,200	83,000	83,000	△0.2	0.0
米子5-3 (米子5-7)	米子市東福原5丁目588番16外 「東福原5-1-45」	51,000	51,200	51,700	0.4	1.0

第1図 対前年変動率の推移(住宅地・商業地)

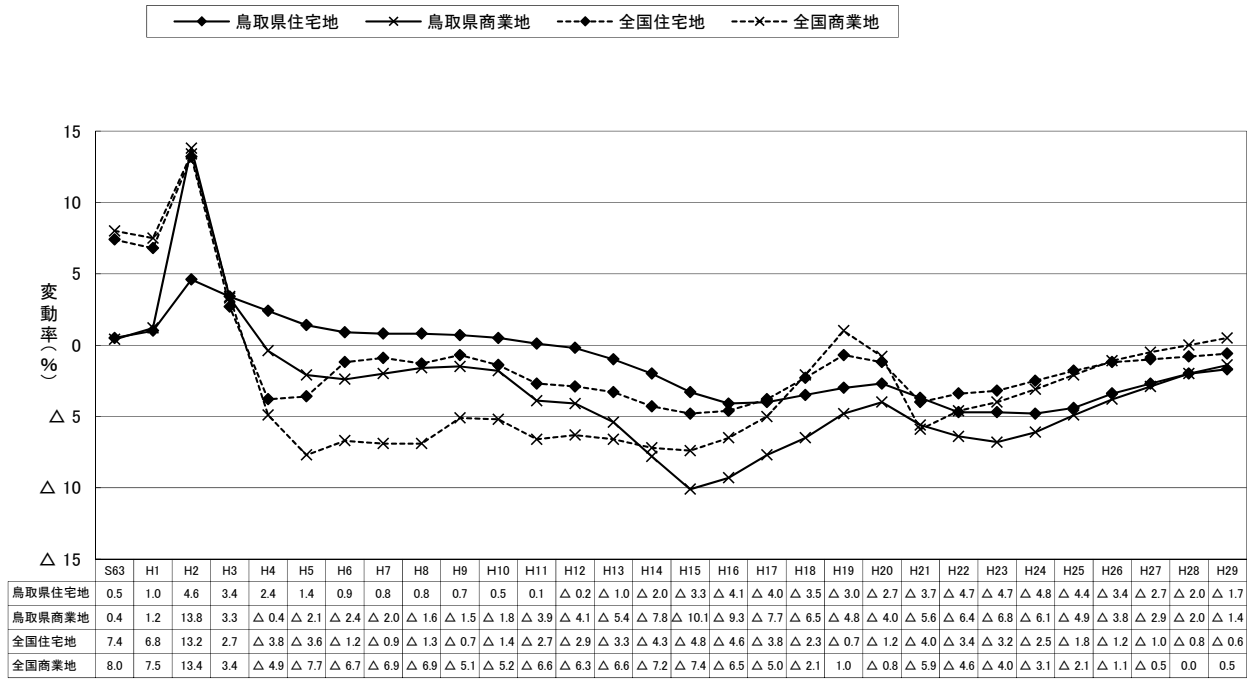

第2図 対前年変動率の推移(地域別:住宅地)

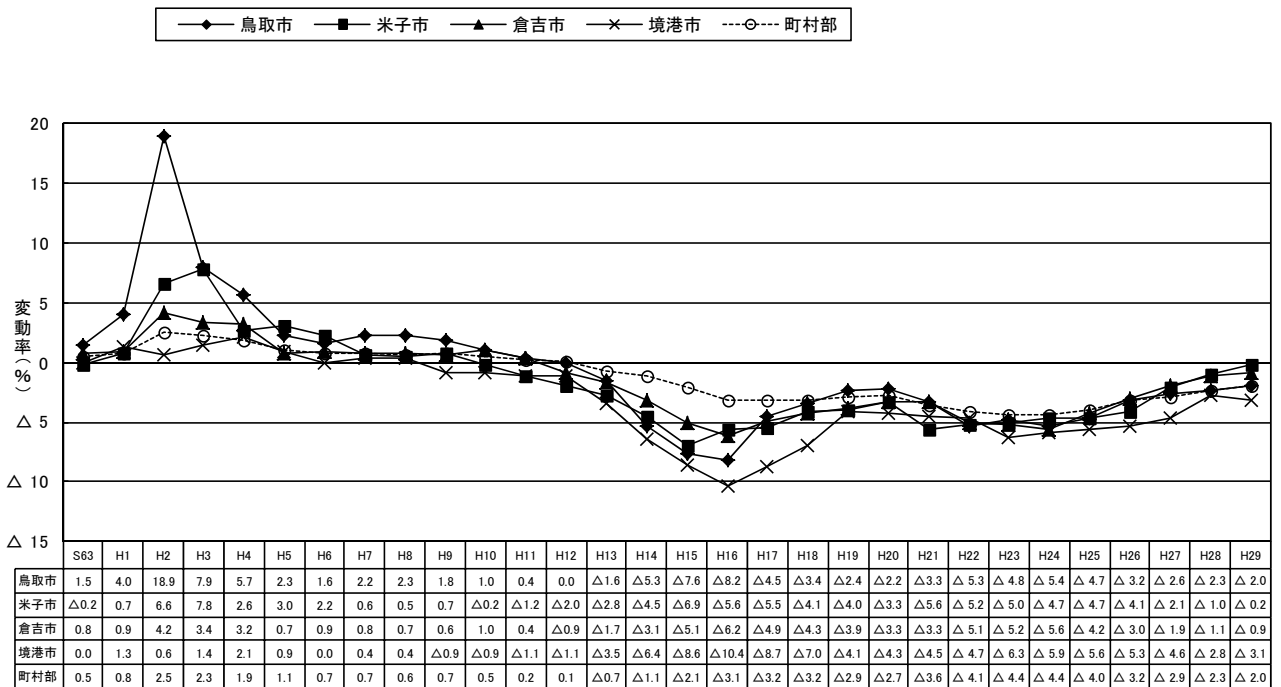

第3図 対前年変動率の推移(地域別:商業地)

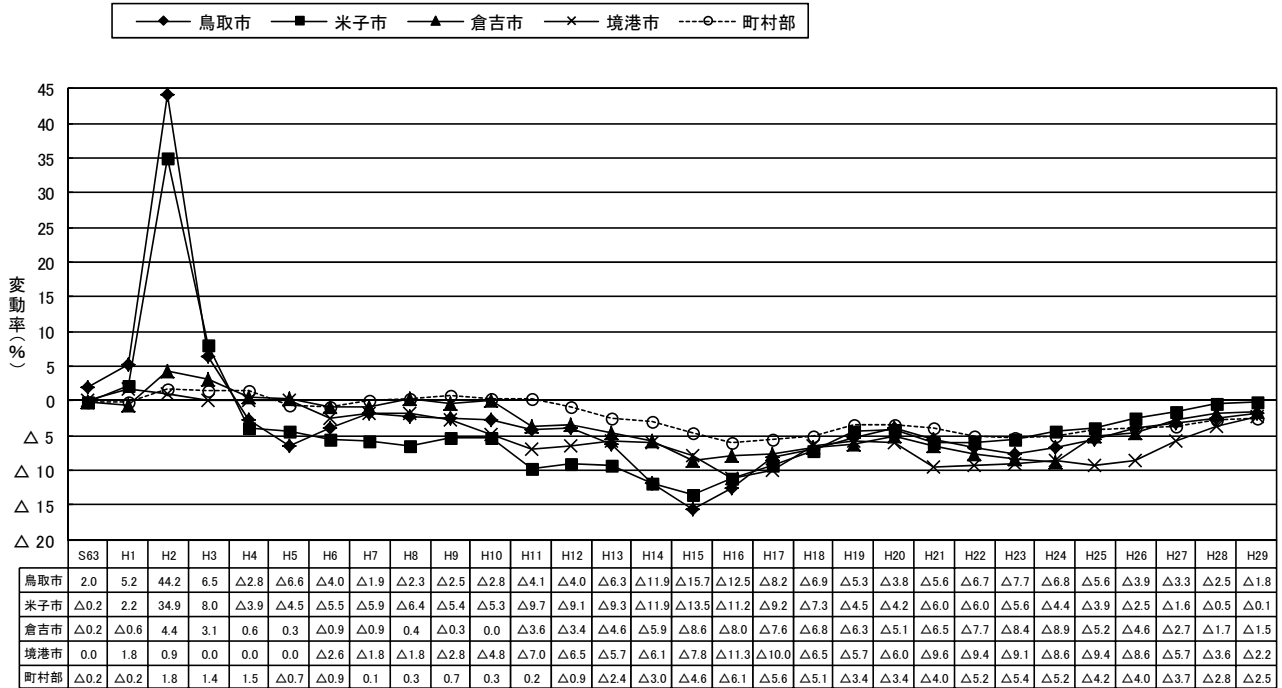

調査データ記載内容の説明

県1頁以降は「価格等一覧表」、「過去の基準地（標準地）価格表」及び「付近案内図」で構成しており、見開きで三者はそれぞれ対応している。

1 み だ し

「価格等一覧表」の上に基準地、標準地の所在する市町村名を付し、市部については用途を括弧書きした。

2 価格等一覧

各項中「基準地」は、地価公示にあつては「標準地」と読み替えるものとする。

(1) 基準地番号

市町村ごとに用途番号及び一連番号で表示している

〔記載例〕

	<用途番号>	<一連番号>	
鳥取（県）		—1	…………… 住 宅 地
	3	—1	…………… 宅地見込地
	5	—1	…………… 商 業 地
	9	—1	…………… 工 業 地
鳥取（林）		—1	…………… 林 地

なお、※印は、地価調査基準地と地価公示標準地が同一の地点（共通地点）である。

(2) 基準地の所在地及び地番並びに住居表示

住居表示は「 」内に表示した。

なお、基準地が数筆にわたる場合は「外」と表示した。

(3) 基準地の価格

◎宅地等 「1平方メートル当たりの価格」を表示した。

◎林 地 「10アール当たりの価格」を表示した。

(4) 基準地の地積

1平方メートル未満の端数は切り捨てた。

(5) 基準地の形状

間口と奥行のおおむねの比を表示した。

〔記載例〕

1 : 2.5 …………… 長方形で間口1に対して奥行2.5の比

(6) 基準地の利用の現況

建物の用途、構造を略号で表示した。

R C	……………	鉄筋コンクリート造
S	……………	鉄骨造
L S	……………	軽量鉄骨造
W	……………	木造

(7) 基準地の周辺の土地の利用の現況

(8) 基準地の前面道路の状況

基準地からみた接面方位、幅員及び道路の種類を表示した。

(9) 基準地についての水道、ガス供給施設及び下水道の整備の状況

(10) 交通接近条件

◎宅地等 基準地の鉄道との接近の状況

最寄りの鉄道駅及び通常の道路距離を表示した。

◎林地 ①基準地から搬出地点までの搬出方法及び距離

②搬出地点の道路の状況……道路の種類及び幅員を表示した。

(11) 基準地に係る都市計画法その他の法令の制限で主要なもの（「公法上の規制」と略す。）

◎都市計画法（市街化区域についてはその旨を表示していない。）

「調区」	……………	市街化調整区域
（都）	……………	非線引き都市計画区域
「都計外」	……………	都市計画の定めのない区域
1 低専	……………	第一種低層住居専用地域
1 中専	……………	第一種中高層住居専用地域
1 住居	……………	第一種住居地域
近商	……………	近隣商業地域
商業	……………	商業地域
準工	……………	準工業地域
工業	……………	工業地域
工専	……………	工業専用地域
防火	……………	防火地域
準防	……………	準防火地域

() 内左側に建ぺい率を、右側に容積率をそれぞれパーセントで表示した。

◎森林法

地 森 計 …………… 地域森林計画対象民有林

(12) 地域の特性（林地）

林地の種類（次の4種類）によって分類表示した。

都市近郊林地、農村林地、林業本場林地、山村奥地林地

3 基準地（標準地）の付近案内図

- (1) 基準地、標準地が商・工業用建物の敷地である場合は、会社名、商店名等を図葉右上に表記した。
- (2) 図面の方位は、概ね北を上になっている。

〔解説〕 地価公示と地価調査……………両制度の比較

地価公示・地価調査制度の比較

項 目	地 価 公 示	地 価 調 査
根 拠 法 令	地価公示法	国土利用計画法施行令
調 査 主 体	国土交通省 土地鑑定委員会	都道府県知事
評 価 時 占	1月1日	7月1日
公 表 時 点	毎年3月25日前後	毎年9月20日前後
公 表 媒 体	官報	鳥取県公式H P、本冊子
調 査 地 点 の 名 称	標準地	基準地
調 査 価 格	公示価格	標準価格
調 査 地 点 の 種 類	宅地、宅地見込地	宅地、宅地見込地、林地
(鳥 取 県)	(平成29年地価公示)	(平成29年地価調査)
対 象 範 囲	都市計画区域の全域と区域外の公示区域 (4市8町1村)	県下全域 (4市14町1村)
対 象 地 点 数	128地点	178地点

平成29年地価調査

基準地の標準価格

価格時点 平成29年7月1日

鳥取市(住宅地)

基準地 番号	所在、地番 「住居表示」	H29標準 価格 (円/㎡)	H28標準 価格 (円/㎡)	変動率 (%)	地積 (㎡)	形状	利用の 現況	周辺の土地利用の現況	前面道路 の状況	水道、ガス、 下水の 整備状況	鉄道駅等 との接近 の状況	公法上の 規制	摘 要
鳥取(県) -1	鳥取市美萩野2丁目152番	30,400	30,500	△ 0.3	316	1:1	住宅 W2	一般住宅が建ち並ぶ郊外の 区画整然とした住宅地域	西6m 市道	水道 ガス 下水	末恒駅 800m	I低専 (50,80)	
鳥取(県) -2	鳥取市青葉町2丁目224番	61,000	61,500	△ 0.8	167	1.2:1	住宅 W2	一般住宅の中にアパート等 が見られる住宅地域	南6.5m 市道	水道 ガス 下水	鳥取駅 2.7km	I中専 (60,200) 準防	
鳥取(県) ※ -3	鳥取市西町3丁目411番	82,500	82,500	0.0	246	1:1.5	住宅 LS2	中規模一般住宅が建ち並ぶ 旧市街の閑静な住宅地域	南西8m 市道	水道 ガス 下水	鳥取駅 1.7km	I住居 (60,200) 準防	
鳥取(県) -4	鳥取市湖山町南3丁目108番 36	52,500	52,500	0.0	190	1:2	住宅 W2	中規模一般住宅が建ち並ぶ 区画整然とした住宅地域	南6m 市道	水道 ガス 下水	湖山駅 1km	I低専 (50,80)	
鳥取(県) ※ -5	鳥取市立川町3丁目317番	41,000	43,000	△ 4.7	131	1:3.5	住宅 W2	一般住宅の中に小売店舗が 見られる既存住宅地域	北5m 市道	水道 ガス 下水	鳥取駅 1.9km	I住居 (60,200) 準防	
鳥取(県) -6	鳥取市吉方温泉3丁目423番	54,000	55,000	△ 1.8	121	1:1.2	住宅 W2	中規模一般住宅が多い既存 住宅地域	南6m 市道	水道 ガス 下水	鳥取駅 1.1km	I住居 (60,200) 準防	
鳥取(県) -7	鳥取市滝山744番2外	39,500	39,500	0.0	347	1:2	住宅 W2	一般住宅の中に空地が見ら れる区画整理済の住宅地域	南東6m 市道	水道 ガス 下水	鳥取駅 3.2km	I中専 (60,200)	
鳥取(県) -8	鳥取市吉成南町1丁目545番 外 「吉成南町1-20-4」	57,000	57,000	0.0	256	1:1	住宅 W2	中規模一般住宅が建ち並ぶ 区画整然とした住宅地域	東7m 市道	水道 ガス 下水	鳥取駅 1.8km	I中専 (60,200)	
鳥取(県) -9	鳥取市二階町3丁目218番3	57,500	58,000	△ 0.9	313	1:4	住宅 LS2	住宅、店舗等が混在する市 街地中心部の住宅地域	北東8m 市道	水道 ガス 下水	鳥取駅 1.1km	商業 (80,400) 準防	
鳥取(県) ※ -10	鳥取市吉成字下池田1022番	63,000	63,000	0.0	224	1:2	住宅 W2	中規模一般住宅が建ち並ぶ 利便性の良い住宅地域	南東6m 市道	水道 ガス 下水	鳥取駅 1.2km	I住居 (60,200)	
鳥取(県) -11	鳥取市桜谷字西ノ前652番	52,000	52,000	0.0	172	1:1.5	住宅 W2	中規模一般住宅が建ち並ぶ 区画整然とした住宅地域	西6m 市道	水道 ガス 下水	鳥取駅 3.2km	I住居 (60,200)	
鳥取(県) -12	鳥取市寺町40番4外	57,000	58,500	△ 2.6	212	1:3	住宅 W2	一般住宅の中にアパート等 が見られる既存住宅地域	北西7m 市道	水道 ガス 下水	鳥取駅 1km	I住居 (60,200) 準防	

過去 の基 準地 価 格	過 去 の 基 準 地 価 格	年		25	26	27	摘要	平成		24	25	26	27	摘要
		番号	年											
		鳥取(県)	-1	36,000	32,200	31,000		鳥取(県)	-7	47,000	43,500	42,000	40,500	
		鳥取(県)	-2	69,000	63,000	62,000		鳥取(県)	-8	60,000	57,000	57,000	57,000	
		鳥取(県)	-3	90,000	84,000	82,500		鳥取(県)	-9	-	62,500	60,500	59,000	H25選定替
		鳥取(県)	-4	55,000	53,500	52,500		鳥取(県)	-10	66,000	63,000	62,500	62,500	
		鳥取(県)	-5	54,000	50,000	45,000		鳥取(県)	-11	57,000	55,000	54,000	52,500	
		鳥取(県)	-6	69,500	65,000	57,500		鳥取(県)	-12	69,000	65,000	62,000	60,000	

鳥取(県)－1

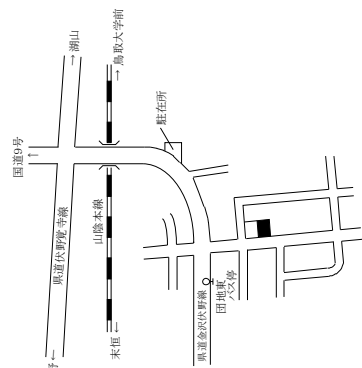

鳥取(県)－2

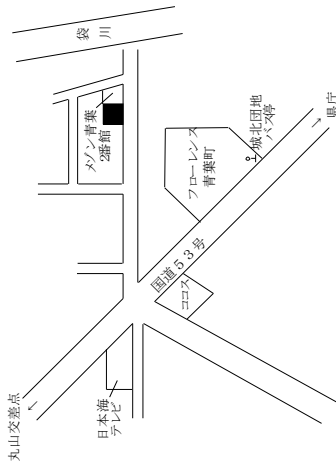

鳥取(県)－3

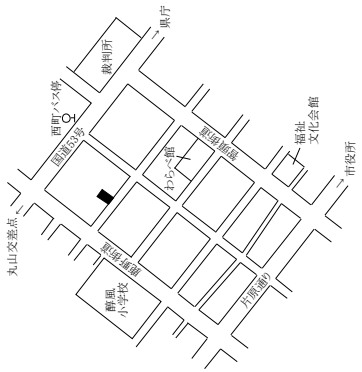

鳥取(県)－4

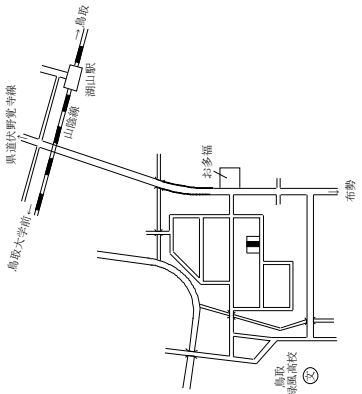

鳥取(県)－5

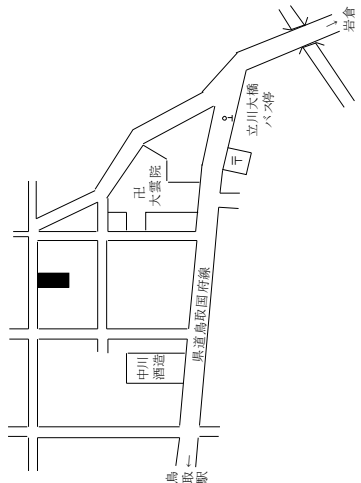

鳥取(県)－6

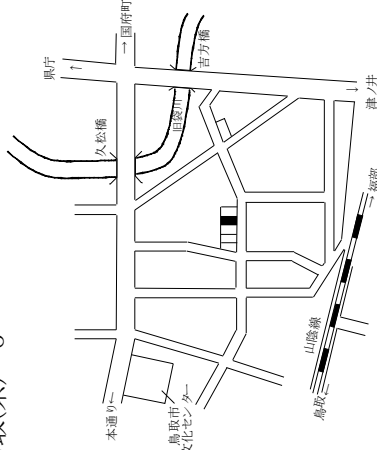

鳥取(県)－7

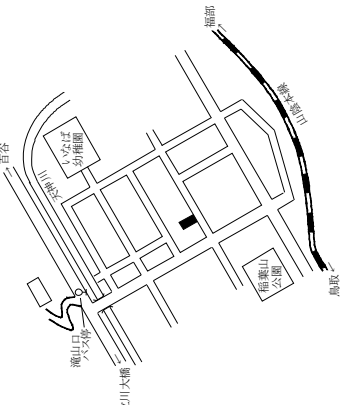

鳥取(県)－8

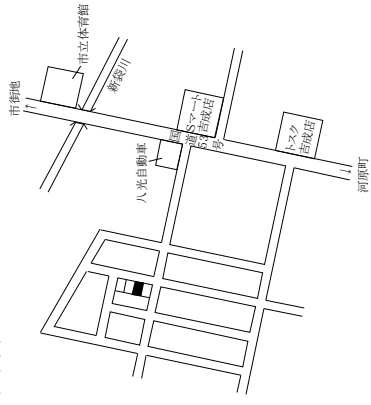

鳥取(県)－9

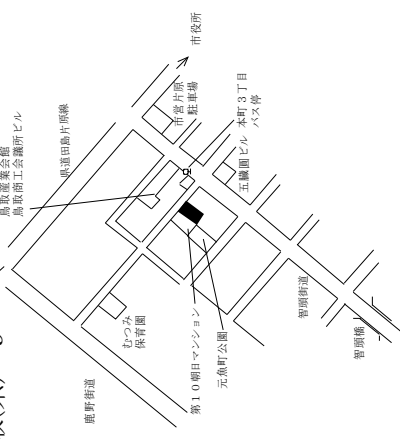

鳥取(県)－10

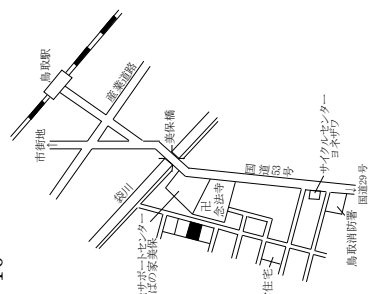

鳥取(県)－11

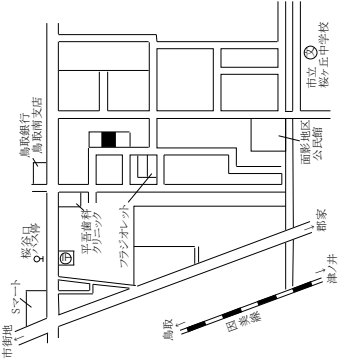

鳥取(県)－12

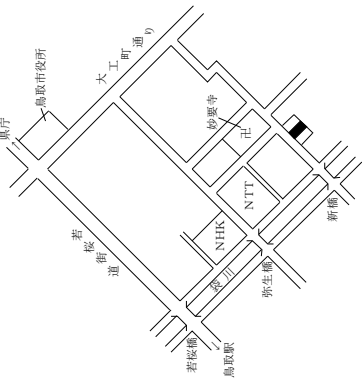

鳥取市(住宅地)

基準地 番号	所在、地番 「住居表示」	H29標準 価格 (円/㎡)	H28標準 価格 (円/㎡)	変動率 (%)	地積 (㎡)	形状	利用の 現況	周辺の土地利用の現況	前面道路 の状況	水道、ガス、 下水の 整備状況	鉄道駅等 との接近 の状況	公法上の 規制	摘 要
鳥取(県) -13	鳥取市晩稲字東土居237番	38,500	38,500	0.0	610	1.5:1	住宅 W2	農家住宅が多い都市化の影 響のある住宅地域	北6.5m 市道 東側道	水道 下水道	湖山駅 3km	1住居 (60,200)	
鳥取(県) -14	鳥取市国府町稲葉丘2丁目 220番外	28,000	28,500	△ 1.8	255	1: 1.2	住宅 W1	中規模一般住宅が多い区画 整然とした住宅地域	南6m 市道	水道 ガス 下水道	鳥取駅 3.8km	1中専 (60,200)	
鳥取(県) -15	鳥取市国府町中河原字屋敷 島93番5外	7,550	7,600	△ 0.7	313	1.5: 1	住宅 W2	農家住宅が多い県道沿いの 住宅地域	南9m 県道	水道 下水道	鳥取駅 12km	都計外	
鳥取(県) -16	鳥取市福部町八重原字堂ノ 前437番	5,250	5,300	△ 0.9	950	台形 1.5:1	住宅 W2	農家住宅が多い山間の住宅 地域	北東11m 県道	水道 下水道	福部駅 2.6km	都計外	
鳥取(県) -17	鳥取市福部町湯山字土居43 番1外	14,000	14,500	△ 3.4	787	1:1.5	住宅 W2	農家住宅のほか民宿も混 在する砂丘近くの住宅地域	南西4m 市道	水道 下水道	福部駅 4.4km	(都) (70,400)	
鳥取(県) -18	鳥取市河原町長瀬字大月69 番15	28,200	28,300	△ 0.4	162	1: 2	住宅 LS2	一般住宅が多い小規模に開 発された新興住宅地域	南6m 道路	水道 下水道	河原駅 2.9km	(都) (70,400)	
鳥取(県) -19	鳥取市河原町中井字前田 273番3	8,400	8,500	△ 1.2	290	1:1.2	住宅 W2	農家住宅の中に店舗等が見 られる古くからの住宅地域	北7m 市道	水道 下水道	河原駅 6km	(都) (70,400)	
鳥取(県) -20	鳥取市河原町益口字奥脊戸 631番	11,000	11,200	△ 1.8	293	台形 1:1.5	住宅 W2	農家住宅が多い国道背後の 既成住宅地域	南西5m 市道	水道 下水道	国英駅 750m	(都) (70,400)	
鳥取(県) -21	鳥取市用瀬町安藏字塚ノ原 屋敷934番3外	6,700	6,900	△ 2.9	246	台形 2.5:1	住宅 W2	農家住宅が多い県道沿いの 住宅地域	南東10m 県道	水道 下水道	因幡駅 800m	都計外	
鳥取(県) -22	鳥取市用瀬町別府字垣ノ内 43番6	15,500	16,000	△ 3.1	263	1: 2	住宅 W2	農家住宅と一般住宅が混在 する国道近くの住宅地域	南東3m 市道	水道 下水道	用瀬駅 700m	都計外	
鳥取(県) -23	鳥取市佐治町加瀬木字中河 原1310番1	5,100	5,300	△ 3.8	302	1:1.5	住宅 W2	一般住宅の中に店舗も介在 する既成住宅地域	南5m 市道	水道 下水道	用瀬駅 8.8km	都計外	
鳥取(県) -24	鳥取市佐治町刈地字小ムカ ヒ193番外	3,800	3,900	△ 2.6	303	2: 1	住宅 W2	農家住宅が多い緩傾斜地の 既成住宅地域	北西3m 市道	水道 下水道	用瀬駅 4.2km	都計外	

過 去 の 基 準 地 価 格	番 号	年		26	27	28	29	30	31	32	33	34	35	36	37	38	39	40	41	42	43	44	45	46	47	48	49	50	51	52	53	54	55	56	57	58	59	60	61	62	63	64	65	66	67	68	69	70	71	72	73	74	75	76	77	78	79	80	81	82	83	84	85	86	87	88	89	90	91	92	93	94	95	96	97	98	99	100	101	102	103	104	105	106	107	108	109	110	111	112	113	114	115	116	117	118	119	120	121	122	123	124	125	126	127	128	129	130	131	132	133	134	135	136	137	138	139	140	141	142	143	144	145	146	147	148	149	150	151	152	153	154	155	156	157	158	159	160	161	162	163	164	165	166	167	168	169	170	171	172	173	174	175	176	177	178	179	180	181	182	183	184	185	186	187	188	189	190	191	192	193	194	195	196	197	198	199	200	201	202	203	204	205	206	207	208	209	210	211	212	213	214	215	216	217	218	219	220	221	222	223	224	225	226	227	228	229	230	231	232	233	234	235	236	237	238	239	240	241	242	243	244	245	246	247	248	249	250	251	252	253	254	255	256	257	258	259	260	261	262	263	264	265	266	267	268	269	270	271	272	273	274	275	276	277	278	279	280	281	282	283	284	285	286	287	288	289	290	291	292	293	294	295	296	297	298	299	300	301	302	303	304	305	306	307	308	309	310	311	312	313	314	315	316	317	318	319	320	321	322	323	324	325	326	327	328	329	330	331	332	333	334	335	336	337	338	339	340	341	342	343	344	345	346	347	348	349	350	351	352	353	354	355	356	357	358	359	360	361	362	363	364	365	366	367	368	369	370	371	372	373	374	375	376	377	378	379	380	381	382	383	384	385	386	387	388	389	390	391	392	393	394	395	396	397	398	399	400	401	402	403	404	405	406	407	408	409	410	411	412	413	414	415	416	417	418	419	420	421	422	423	424	425	426	427	428	429	430	431	432	433	434	435	436	437	438	439	440	441	442	443	444	445	446	447	448	449	450	451	452	453	454	455	456	457	458	459	460	461	462	463	464	465	466	467	468	469	470	471	472	473	474	475	476	477	478	479	480	481	482	483	484	485	486	487	488	489	490	491	492	493	494	495	496	497	498	499	500	501	502	503	504	505	506	507	508	509	510	511	512	513	514	515	516	517	518	519	520	521	522	523	524	525	526	527	528	529	530	531	532	533	534	535	536	537	538	539	540	541	542	543	544	545	546	547	548	549	550	551	552	553	554	555	556	557	558	559	560	561	562	563	564	565	566	567	568	569	570	571	572	573	574	575	576	577	578	579	580	581	582	583	584	585	586	587	588	589	590	591	592	593	594	595	596	597	598	599	600	601	602	603	604	605	606	607	608	609	610	611	612	613	614	615	616	617	618	619	620	621	622	623	624	625	626	627	628	629	630	631	632	633	634	635	636	637	638	639	640	641	642	643	644	645	646	647	648	649	650	651	652	653	654	655	656	657	658	659	660	661	662	663	664	665	666	667	668	669	670	671	672	673	674	675	676	677	678	679	680	681	682	683	684	685	686	687	688	689	690	691	692	693	694	695	696	697	698	699	700	701	702	703	704	705	706	707	708	709	710	711	712	713	714	715	716	717	718	719	720	721	722	723	724	725	726	727	728	729	730	731	732	733	734	735	736	737	738	739	740	741	742	743	744	745	746	747	748	749	750	751	752	753	754	755	756	757	758	759	760	761	762	763	764	765	766	767	768	769	770	771	772	773	774	775	776	777	778	779	780	781	782	783	784	785	786	787	788	789	790	791	792	793	794	795	796	797	798	799	800	801	802	803	804	805	806	807	808	809	810	811	812	813	814	815	816	817	818	819	820	821	822	823	824	825	826	827	828	829	830	831	832	833	834	835	836	837	838	839	840	841
--------------------------------------	--------	---	--	----	----	----	----	----	----	----	----	----	----	----	----	----	----	----	----	----	----	----	----	----	----	----	----	----	----	----	----	----	----	----	----	----	----	----	----	----	----	----	----	----	----	----	----	----	----	----	----	----	----	----	----	----	----	----	----	----	----	----	----	----	----	----	----	----	----	----	----	----	----	----	----	----	----	-----	-----	-----	-----	-----	-----	-----	-----	-----	-----	-----	-----	-----	-----	-----	-----	-----	-----	-----	-----	-----	-----	-----	-----	-----	-----	-----	-----	-----	-----	-----	-----	-----	-----	-----	-----	-----	-----	-----	-----	-----	-----	-----	-----	-----	-----	-----	-----	-----	-----	-----	-----	-----	-----	-----	-----	-----	-----	-----	-----	-----	-----	-----	-----	-----	-----	-----	-----	-----	-----	-----	-----	-----	-----	-----	-----	-----	-----	-----	-----	-----	-----	-----	-----	-----	-----	-----	-----	-----	-----	-----	-----	-----	-----	-----	-----	-----	-----	-----	-----	-----	-----	-----	-----	-----	-----	-----	-----	-----	-----	-----	-----	-----	-----	-----	-----	-----	-----	-----	-----	-----	-----	-----	-----	-----	-----	-----	-----	-----	-----	-----	-----	-----	-----	-----	-----	-----	-----	-----	-----	-----	-----	-----	-----	-----	-----	-----	-----	-----	-----	-----	-----	-----	-----	-----	-----	-----	-----	-----	-----	-----	-----	-----	-----	-----	-----	-----	-----	-----	-----	-----	-----	-----	-----	-----	-----	-----	-----	-----	-----	-----	-----	-----	-----	-----	-----	-----	-----	-----	-----	-----	-----	-----	-----	-----	-----	-----	-----	-----	-----	-----	-----	-----	-----	-----	-----	-----	-----	-----	-----	-----	-----	-----	-----	-----	-----	-----	-----	-----	-----	-----	-----	-----	-----	-----	-----	-----	-----	-----	-----	-----	-----	-----	-----	-----	-----	-----	-----	-----	-----	-----	-----	-----	-----	-----	-----	-----	-----	-----	-----	-----	-----	-----	-----	-----	-----	-----	-----	-----	-----	-----	-----	-----	-----	-----	-----	-----	-----	-----	-----	-----	-----	-----	-----	-----	-----	-----	-----	-----	-----	-----	-----	-----	-----	-----	-----	-----	-----	-----	-----	-----	-----	-----	-----	-----	-----	-----	-----	-----	-----	-----	-----	-----	-----	-----	-----	-----	-----	-----	-----	-----	-----	-----	-----	-----	-----	-----	-----	-----	-----	-----	-----	-----	-----	-----	-----	-----	-----	-----	-----	-----	-----	-----	-----	-----	-----	-----	-----	-----	-----	-----	-----	-----	-----	-----	-----	-----	-----	-----	-----	-----	-----	-----	-----	-----	-----	-----	-----	-----	-----	-----	-----	-----	-----	-----	-----	-----	-----	-----	-----	-----	-----	-----	-----	-----	-----	-----	-----	-----	-----	-----	-----	-----	-----	-----	-----	-----	-----	-----	-----	-----	-----	-----	-----	-----	-----	-----	-----	-----	-----	-----	-----	-----	-----	-----	-----	-----	-----	-----	-----	-----	-----	-----	-----	-----	-----	-----	-----	-----	-----	-----	-----	-----	-----	-----	-----	-----	-----	-----	-----	-----	-----	-----	-----	-----	-----	-----	-----	-----	-----	-----	-----	-----	-----	-----	-----	-----	-----	-----	-----	-----	-----	-----	-----	-----	-----	-----	-----	-----	-----	-----	-----	-----	-----	-----	-----	-----	-----	-----	-----	-----	-----	-----	-----	-----	-----	-----	-----	-----	-----	-----	-----	-----	-----	-----	-----	-----	-----	-----	-----	-----	-----	-----	-----	-----	-----	-----	-----	-----	-----	-----	-----	-----	-----	-----	-----	-----	-----	-----	-----	-----	-----	-----	-----	-----	-----	-----	-----	-----	-----	-----	-----	-----	-----	-----	-----	-----	-----	-----	-----	-----	-----	-----	-----	-----	-----	-----	-----	-----	-----	-----	-----	-----	-----	-----	-----	-----	-----	-----	-----	-----	-----	-----	-----	-----	-----	-----	-----	-----	-----	-----	-----	-----	-----	-----	-----	-----	-----	-----	-----	-----	-----	-----	-----	-----	-----	-----	-----	-----	-----	-----	-----	-----	-----	-----	-----	-----	-----	-----	-----	-----	-----	-----	-----	-----	-----	-----	-----	-----	-----	-----	-----	-----	-----	-----	-----	-----	-----	-----	-----	-----	-----	-----	-----	-----	-----	-----	-----	-----	-----	-----	-----	-----	-----	-----	-----	-----	-----	-----	-----	-----	-----	-----	-----	-----	-----	-----	-----	-----	-----	-----	-----	-----	-----	-----	-----	-----	-----	-----	-----	-----	-----	-----	-----	-----	-----	-----	-----	-----	-----	-----	-----	-----	-----	-----	-----	-----	-----	-----	-----	-----	-----	-----	-----	-----	-----	-----	-----	-----	-----	-----	-----	-----	-----	-----	-----	-----	-----	-----	-----	-----	-----	-----	-----	-----	-----	-----	-----	-----	-----	-----	-----	-----	-----	-----	-----	-----	-----	-----	-----	-----	-----	-----	-----	-----	-----	-----	-----	-----	-----	-----	-----	-----	-----	-----	-----	-----	-----	-----	-----	-----	-----	-----	-----	-----	-----	-----	-----	-----	-----	-----	-----

鳥取(県)ー13

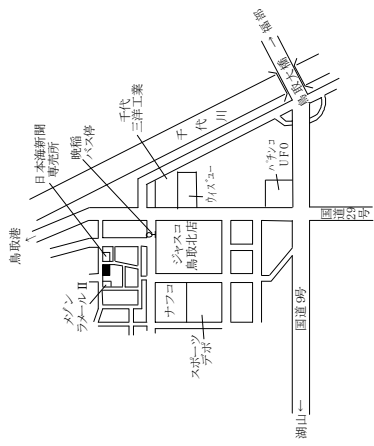

鳥取(県)ー14

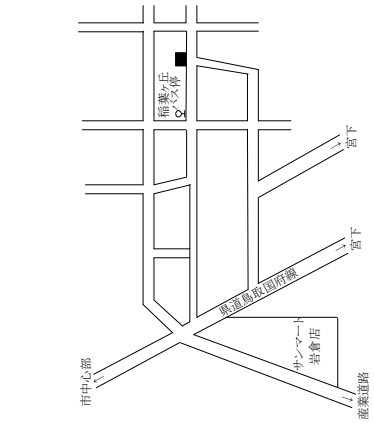

鳥取(県)ー15

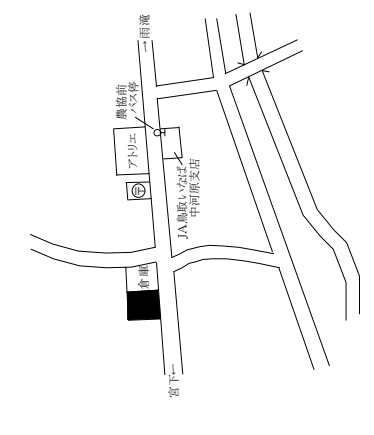

鳥取(県)ー16

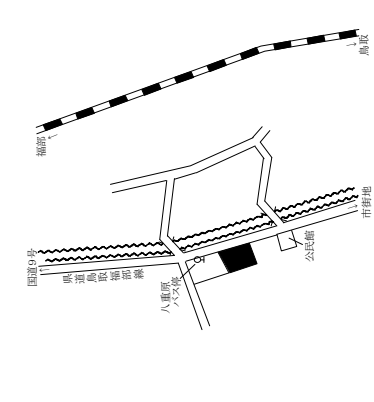

鳥取(県)ー17

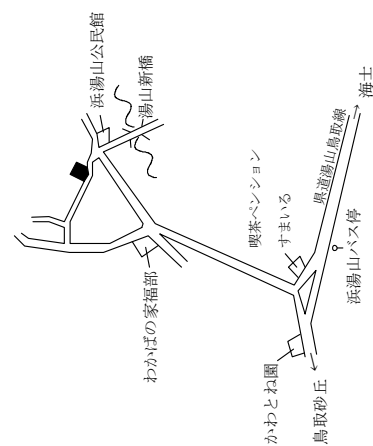

鳥取(県)ー18

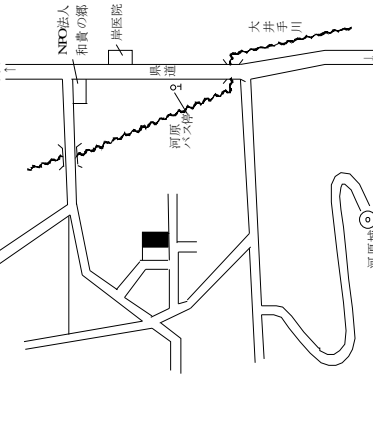

鳥取(県)ー19

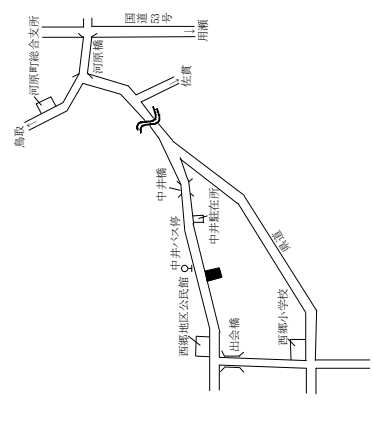

鳥取(県)ー20

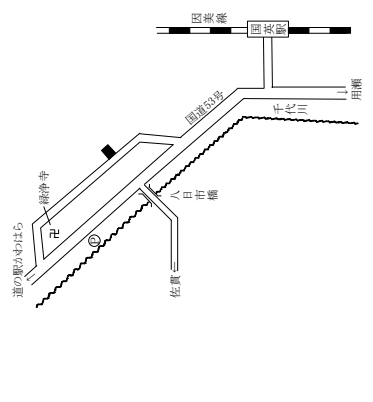

鳥取(県)ー21

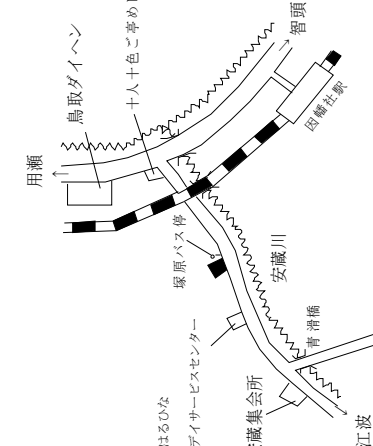

鳥取(県)ー22

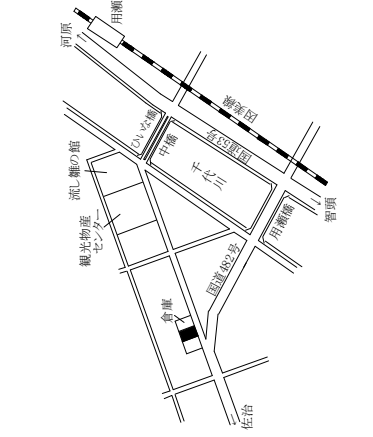

鳥取(県)ー23

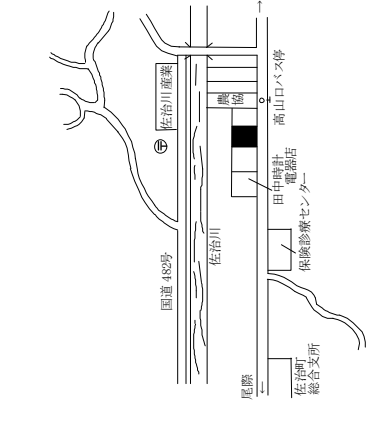

鳥取(県)ー24

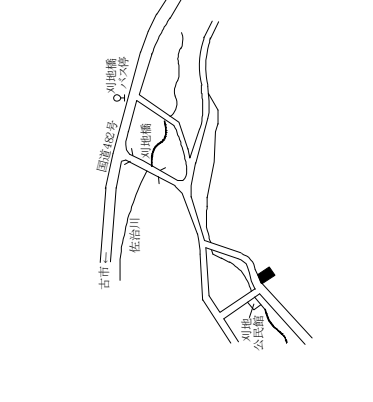

鳥取市(住宅地)

基準地 番号	所在、地番 「住居表示」	H29標準 価格 (円/㎡)	H28標準 価格 (円/㎡)	変動率 (%)	地積 (㎡)	形状	利用の 現況	周辺の土地利用の現況	前面道路 の状況	水道、ガス、 下水の 整備状況	鉄道駅等 との接近 の状況	公法上の 規制	摘 要
鳥取(県) -25	鳥取市気高町浜村字家廻り 下371番	13,200	13,800	△ 4.3	386	1:1.5	住宅 W2	農家住宅が多い古くからの 住宅地域	東5m 市道	水道 下水	浜村駅 1.3km	(都) (70,400)	
鳥取(県) -26	鳥取市気高町下原字家ノ前 126番外	8,800	9,100	△ 3.3	590	1.5:1	住宅 W2	農家住宅が多い古くからの 住宅地域	西5.5m 市道	水道 下水	浜村駅 2km	(都) (70,400)	
鳥取(県) -27	鳥取市気高町宝木字新町 754番外	16,000	16,400	△ 2.4	399	1:3	住宅 W2	一般住宅が建ち並ぶ古くか らの住宅地域	北5.5m 市道	水道 下水	宝木駅 500m	都計外	
鳥取(県) -28	鳥取市鹿野町河内字外尾谷 河原158番1外	3,300	3,350	△ 1.5	872	台形 1.2:1	住宅 W2	農家住宅が見られる山間の 住宅地域	北西7.5m 県道	水道	浜村駅 12km	都計外	
鳥取(県) -29	鳥取市鹿野町今市字村東側 上758番外	10,700	11,000	△ 2.7	754	1:1.5	住宅 W2	農家住宅が多い古くからの 住宅地域	南西4m 市道	水道 下水	浜村駅 5km	(都) (70,400)	
鳥取(県) -30	鳥取市鹿野町鹿野字出合 1153番8	16,200	16,500	△ 1.8	254	台形 1:1.2	住宅 W2	一般住宅のほか公営住宅も 見られる新興住宅地域	北5m 市道	水道 下水	浜村駅 6.2km	(都) (70,400)	
鳥取(県) -31	鳥取市青谷町青谷字口堤谷 2816番21	16,300	17,000	△ 4.1	197	1:1.2	住宅 W2	中規模一般住宅が建ち並ぶ 区画整然とした住宅地域	南西6m 市道	水道 下水	青谷駅 1km	(都) (70,400)	
鳥取(県) -32	鳥取市青谷町山根字掛栗 618番外	7,700	8,000	△ 3.8	394	台形 1:1	住宅 W2	農家住宅が多い山間の既成 住宅地域	南5m 市道	水道 ガス 下水	青谷駅 5.5km	都計外	
鳥取(県) -33	鳥取市青谷町紙屋字河原町 194番外	6,300	6,600	△ 4.5	579	1:2:1	住宅 W2	農家住宅が多い山間の既成 住宅地域	北西5m 市道	水道 下水	青谷駅 6.9km	都計外	
鳥取(県) -34	鳥取市里仁字畑崎村屋敷 295番3外	23,500	24,500	△ 4.1	302	1:1	住宅 W2	農家住宅が多い市街地に近 い住宅地域	北7m 市道	水道 下水	鳥取駅 3.4km	調区 (70,400)	
鳥取(県) -35	鳥取市野坂字村土居244番 1外	13,800	14,000	△ 1.4	561	1:3.5	住宅 W2	農家住宅が多い古くからの 住宅地域	南東3.5m 市道	水道 下水	鳥取駅 6km	調区 (70,400)	
鳥取(県) -36	鳥取市上味野字上り立74番 1外	14,000	14,700	△ 4.8	462	1:2:1	住宅 W2	農家住宅が多い古くからの 住宅地域	西4m 市道	水道 下水	鳥取駅 4.8km	調区 (70,400)	

過去 の基 準地 価 格	年 番 号	平成		年 番 号	摘 要	年 番 号	平成		年 番 号	摘 要	
		24	25				26	27			24
	鳥取(県)	16,000	15,400	14,800		鳥取(県)	14,300	22,000	20,300	18,000	
	鳥取(県)	10,500	10,100	9,700		鳥取(県)	9,700	9,300	8,900	8,300	
	鳥取(県)	19,500	18,500	17,600		鳥取(県)	17,000	—	—	6,900	H27選代替
	鳥取(県)	—	—	—		鳥取(県)	3,400	29,500	27,500	25,500	
	鳥取(県)	12,500	11,900	11,500		鳥取(県)	11,200	14,800	14,600	14,200	
	鳥取(県)	18,500	18,000	17,500		鳥取(県)	17,000	16,500	16,000	15,000	

鳥取(県)―25

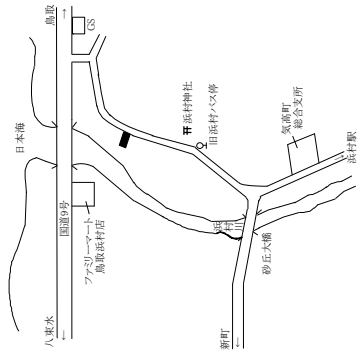

鳥取(県)―26

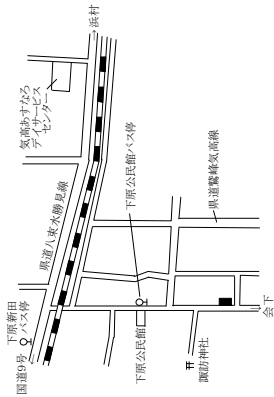

鳥取(県)―27

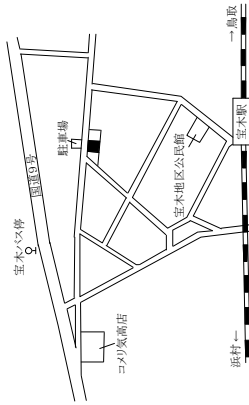

鳥取(県)―28

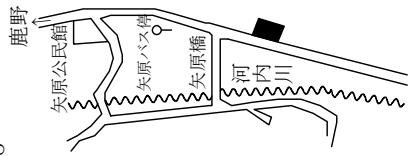

鳥取(県)―29

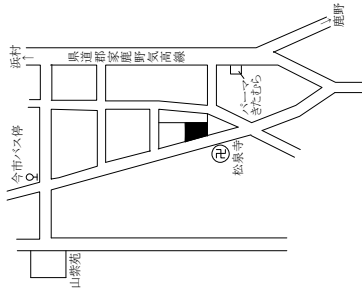

鳥取(県)―30

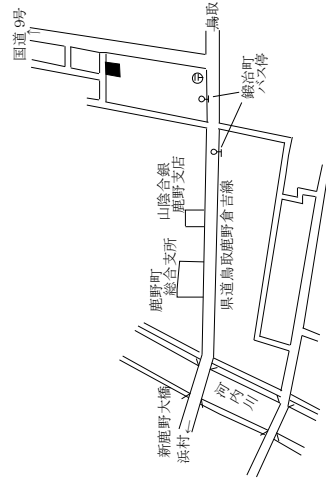

鳥取(県)―31

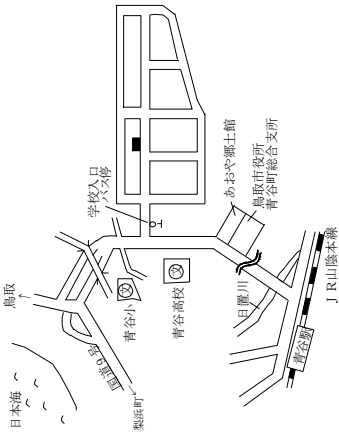

鳥取(県)―32

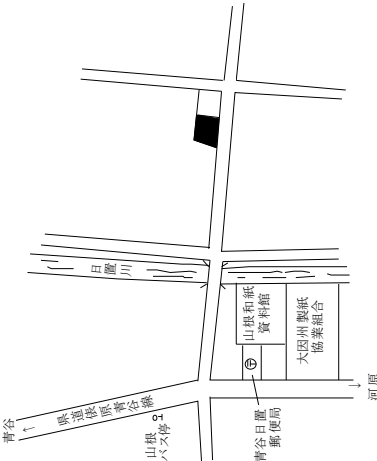

鳥取(県)―33

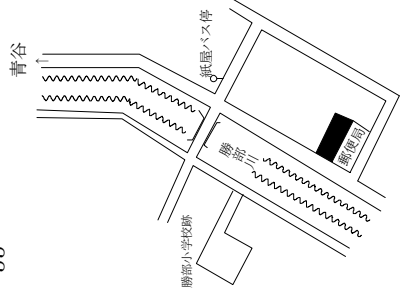

鳥取(県)―34

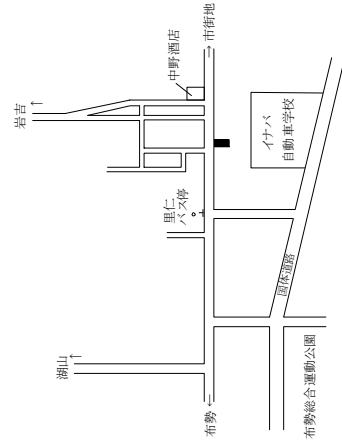

鳥取(県)―35

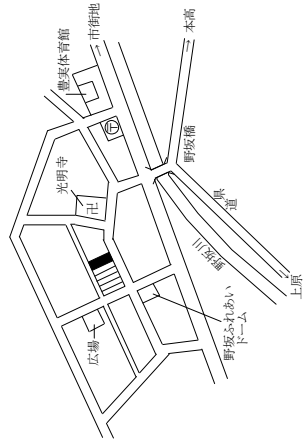

鳥取(県)―36

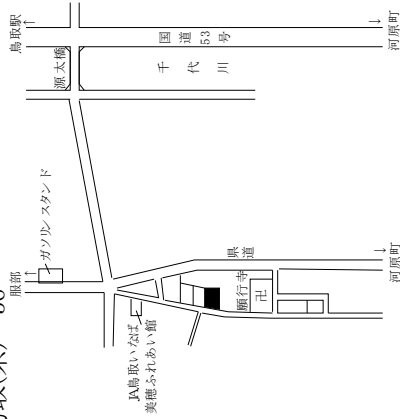

鳥取(県)5-37

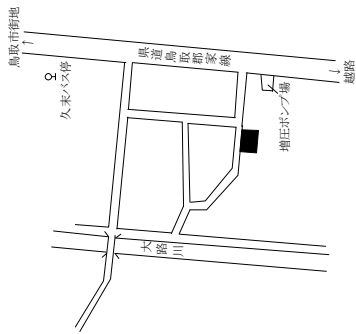

鳥取(県)5-38

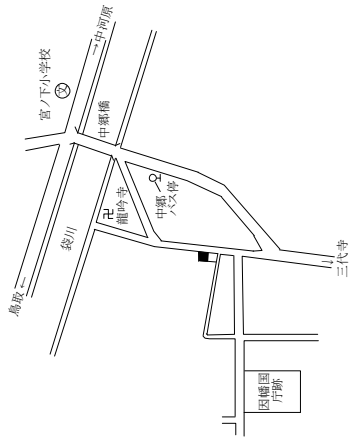

鳥取(県)5-39

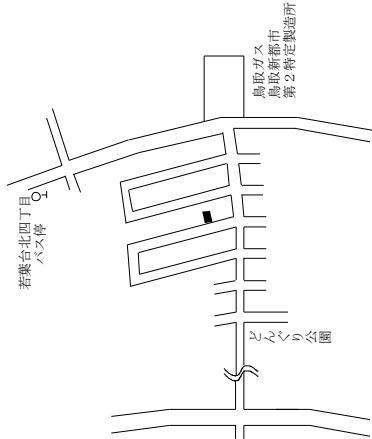

鳥取(県)5-1

ジャイアント商会

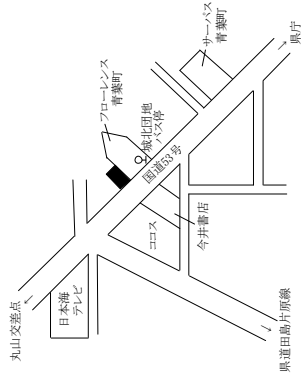

鳥取(県)5-2

山陰不動産センター

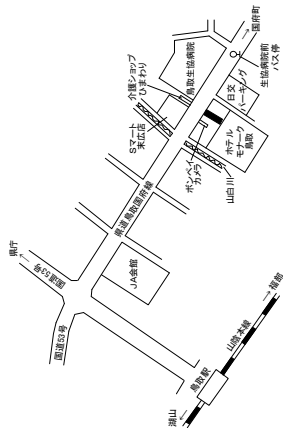

鳥取(県)5-3

軽食喫茶扇

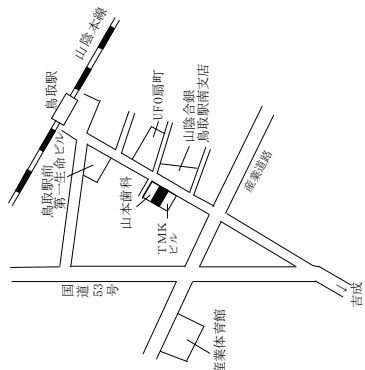

鳥取(県)5-4

七つのレモン

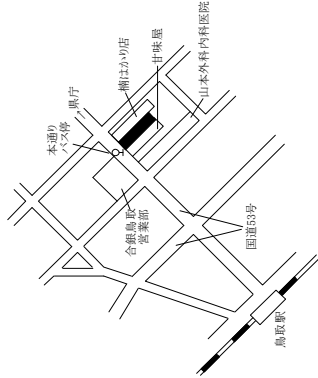

鳥取(県)5-5

加藤紙店

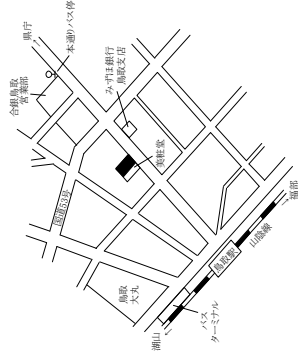

鳥取(県)5-6

ビジネスイン河越

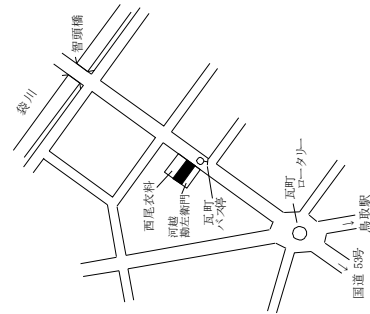

鳥取(県)5-7

まやま釣具

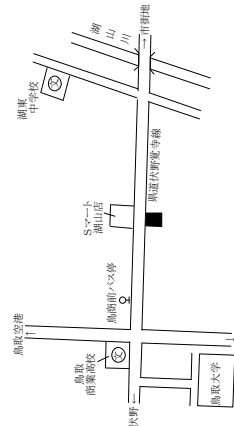

鳥取(県)5-8

ドラッグストアみなど

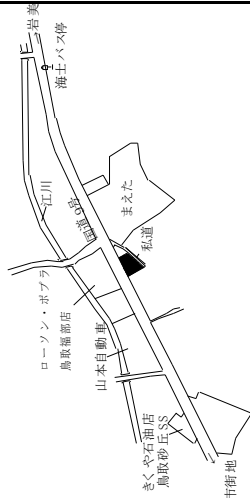

鳥取(県)5-9

空店舗

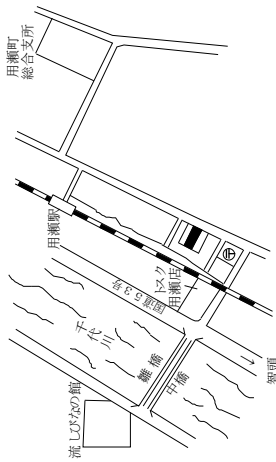

鳥取市(商業地、工業地)、米子市(住宅地)

基準地 番号	所在、地番 「住居表示」	H29標準 価格 (円/㎡)	H28標準 価格 (円/㎡)	変動率 (%)	地積 (㎡)	形状	利用の 現況	周辺の土地利用の現況	前面道路 の状況	水道、ガス、 下水の 整備状況	鉄道駅等 との接近 の状況	公法上の 規制	摘 要
鳥取(県) 5-10	鳥取市正蓮寺字法花寺46番 4外	55,500	56,000	△ 0.9	1,710	台形 1:2	店舗 W1	飲食店や事業所等が建ち並ぶ 国道沿いの商業地域	北東12m 県道	水道 下水道	鳥取駅 3.4km	準工 (60,200)	
鳥取(県) 5-11	鳥取市興南町95番3	58,000	58,000	0.0	383	1:1.2	事務所 S3	事務所、アパート、小工場等 が混在する地域	東8m 市道	水道 ガス 下水道	鳥取駅 1.2km	準工 (60,200)	
鳥取(県) 5-12	鳥取市吉成字大曲り779番39 外	68,000	68,500	△ 0.7	494	1:2	店舗 S2	スーパー、小売店舗等が建ち 並び国道沿いの商業地域	北西15m 国道	水道 下水道	鳥取駅 1.7km	準工 (60,200)	
鳥取(県) 5-13	鳥取市伏野字屋敷ノ巻1074 番4外	23,000	23,500	△ 2.1	761	1:2	店舗 W2	店舗、住宅等が混在する海 岸近くの国道沿い地域	南11m 国道	水道 下水道	米子駅 800m	調区 (70,400)	
鳥取(県) 9-1	鳥取市北村字恵幾谷95番1 外	13,500	13,700	△ 1.5	6,614	台形 1.5:1	工場 S2	中小規模の工場が建ち並ぶ 小規模工業団地	北10m 市道	水道	鳥取駅 4.5km	工専 (60,200)	
鳥取(県) 9-2	鳥取市古海字東榎田304番1 外	18,200	18,600	△ 2.2	5,839	1:2:1	工場兼 倉庫 S3	中小規模の工場が建ち並ぶ 既成工業団地	南7m 市道	水道	鳥取駅 2.5km	工専 (60,200)	
米子(県) -1	米子市永江352番	28,800	29,000	△ 0.7	289	1:1.5	住宅 W2	一般住宅が建ち並ぶ区画 整然とした住宅地域	南西6m 市道	水道 ガス 下水道	米子駅 6.4km	1低専 (50,80)	
米子(県) -2	米子市三本松3丁目4740番 「三本松3-13-25」	38,300	38,300	0.0	341	1:1.5	住宅 W2	中規模一般住宅が多い区画 整然とした住宅地域	東6m 市道	水道 ガス 下水道	三本松口 駅 300m	1中専 (60,200)	
米子(県) -3	米子市旗ヶ崎2丁目116番3 「旗ヶ崎2-18-22」	44,500	43,200	3.0	330	1:1.5	住宅 W2	一般住宅等が建ち並ぶ区画 整然とした住宅地域	西6m 市道	水道 ガス 下水道	米子駅 2.7km	1住居 (60,200)	
米子(県) -4	米子市西福原9丁目1843番3 「西福原9-14-6」	41,200	40,000	3.0	198	1:1	住宅 W2	一般住宅、アパートが混在す る区画整理済の住宅地域	南6m 市道	水道 ガス 下水道	米子駅 4.8km	1中専 (60,200)	
米子(県) -5	米子市車尾2丁目916番 「車尾2-14-47」	32,000	32,500	△ 1.5	463	1:3	住宅 W2	一般住宅の多い既成住宅地 域	南6m 市道	水道 下水道	東山公園 駅 500m	1住居 (60,200)	
米子(県) -6	米子市皆生3丁目398番14 「皆生3-9-6」	38,000	39,000	△ 2.6	225	1:2	住宅 W2	中規模一般住宅が建ち並ぶ 区画整然とした住宅地域	北西6.5m 市道	水道 ガス 下水道	米子駅 5km	1中専 (60,200)	

過去 の 基 準 地 価 格	年		平成 24	25	26	27	28	29	30	31	32	33	34	35	36	37	38	39	40	41	42	43	44	45	46	47	48	49	50	51	52	53	54	55	56	57	58	59	60	61	62	63	64	65	66	67	68	69	70	71	72	73	74	75	76	77	78	79	80	81	82	83	84	85	86	87	88	89	90	91	92	93	94	95	96	97	98	99	100	101	102	103	104	105	106	107	108	109	110	111	112	113	114	115	116	117	118	119	120	121	122	123	124	125	126	127	128	129	130	131	132	133	134	135	136	137	138	139	140	141	142	143	144	145	146	147	148	149	150	151	152	153	154	155	156	157	158	159	160	161	162	163	164	165	166	167	168	169	170	171	172	173	174	175	176	177	178	179	180	181	182	183	184	185	186	187	188	189	190	191	192	193	194	195	196	197	198	199	200	201	202	203	204	205	206	207	208	209	210	211	212	213	214	215	216	217	218	219	220	221	222	223	224	225	226	227	228	229	230	231	232	233	234	235	236	237	238	239	240	241	242	243	244	245	246	247	248	249	250	251	252	253	254	255	256	257	258	259	260	261	262	263	264	265	266	267	268	269	270	271	272	273	274	275	276	277	278	279	280	281	282	283	284	285	286	287	288	289	290	291	292	293	294	295	296	297	298	299	300	301	302	303	304	305	306	307	308	309	310	311	312	313	314	315	316	317	318	319	320	321	322	323	324	325	326	327	328	329	330	331	332	333	334	335	336	337	338	339	340	341	342	343	344	345	346	347	348	349	350	351	352	353	354	355	356	357	358	359	360	361	362	363	364	365	366	367	368	369	370	371	372	373	374	375	376	377	378	379	380	381	382	383	384	385	386	387	388	389	390	391	392	393	394	395	396	397	398	399	400	401	402	403	404	405	406	407	408	409	410	411	412	413	414	415	416	417	418	419	420	421	422	423	424	425	426	427	428	429	430	431	432	433	434	435	436	437	438	439	440	441	442	443	444	445	446	447	448	449	450	451	452	453	454	455	456	457	458	459	460	461	462	463	464	465	466	467	468	469	470	471	472	473	474	475	476	477	478	479	480	481	482	483	484	485	486	487	488	489	490	491	492	493	494	495	496	497	498	499	500	501	502	503	504	505	506	507	508	509	510	511	512	513	514	515	516	517	518	519	520	521	522	523	524	525	526	527	528	529	530	531	532	533	534	535	536	537	538	539	540	541	542	543	544	545	546	547	548	549	550	551	552	553	554	555	556	557	558	559	560	561	562	563	564	565	566	567	568	569	570	571	572	573	574	575	576	577	578	579	580	581	582	583	584	585	586	587	588	589	590	591	592	593	594	595	596	597	598	599	600	601	602	603	604	605	606	607	608	609	610	611	612	613	614	615	616	617	618	619	620	621	622	623	624	625	626	627	628	629	630	631	632	633	634	635	636	637	638	639	640	641	642	643	644	645	646	647	648	649	650	651	652	653	654	655	656	657	658	659	660	661	662	663	664	665	666	667	668	669	670	671	672	673	674	675	676	677	678	679	680	681	682	683	684	685	686	687	688	689	690	691	692	693	694	695	696	697	698	699	700	701	702	703	704	705	706	707	708	709	710	711	712	713	714	715	716	717	718	719	720	721	722	723	724	725	726	727	728	729	730	731	732	733	734	735	736	737	738	739	740	741	742	743	744	745	746	747	748	749	750	751	752	753	754	755	756	757	758	759	760	761	762	763	764	765	766	767	768	769	770	771	772	773	774	775	776	777	778	779	780	781	782	783	784	785	786	787	788	789	790	791	792	793	794	795	796	797	798	799	800	801	802	803	804	805	806	807	808	809	810	811	812	813	814	815	816	817	818	819	820	821	822	823	824	825	826	827	828	829	830	83
----------------------------------	---	--	----------	----	----	----	----	----	----	----	----	----	----	----	----	----	----	----	----	----	----	----	----	----	----	----	----	----	----	----	----	----	----	----	----	----	----	----	----	----	----	----	----	----	----	----	----	----	----	----	----	----	----	----	----	----	----	----	----	----	----	----	----	----	----	----	----	----	----	----	----	----	----	----	----	----	----	----	-----	-----	-----	-----	-----	-----	-----	-----	-----	-----	-----	-----	-----	-----	-----	-----	-----	-----	-----	-----	-----	-----	-----	-----	-----	-----	-----	-----	-----	-----	-----	-----	-----	-----	-----	-----	-----	-----	-----	-----	-----	-----	-----	-----	-----	-----	-----	-----	-----	-----	-----	-----	-----	-----	-----	-----	-----	-----	-----	-----	-----	-----	-----	-----	-----	-----	-----	-----	-----	-----	-----	-----	-----	-----	-----	-----	-----	-----	-----	-----	-----	-----	-----	-----	-----	-----	-----	-----	-----	-----	-----	-----	-----	-----	-----	-----	-----	-----	-----	-----	-----	-----	-----	-----	-----	-----	-----	-----	-----	-----	-----	-----	-----	-----	-----	-----	-----	-----	-----	-----	-----	-----	-----	-----	-----	-----	-----	-----	-----	-----	-----	-----	-----	-----	-----	-----	-----	-----	-----	-----	-----	-----	-----	-----	-----	-----	-----	-----	-----	-----	-----	-----	-----	-----	-----	-----	-----	-----	-----	-----	-----	-----	-----	-----	-----	-----	-----	-----	-----	-----	-----	-----	-----	-----	-----	-----	-----	-----	-----	-----	-----	-----	-----	-----	-----	-----	-----	-----	-----	-----	-----	-----	-----	-----	-----	-----	-----	-----	-----	-----	-----	-----	-----	-----	-----	-----	-----	-----	-----	-----	-----	-----	-----	-----	-----	-----	-----	-----	-----	-----	-----	-----	-----	-----	-----	-----	-----	-----	-----	-----	-----	-----	-----	-----	-----	-----	-----	-----	-----	-----	-----	-----	-----	-----	-----	-----	-----	-----	-----	-----	-----	-----	-----	-----	-----	-----	-----	-----	-----	-----	-----	-----	-----	-----	-----	-----	-----	-----	-----	-----	-----	-----	-----	-----	-----	-----	-----	-----	-----	-----	-----	-----	-----	-----	-----	-----	-----	-----	-----	-----	-----	-----	-----	-----	-----	-----	-----	-----	-----	-----	-----	-----	-----	-----	-----	-----	-----	-----	-----	-----	-----	-----	-----	-----	-----	-----	-----	-----	-----	-----	-----	-----	-----	-----	-----	-----	-----	-----	-----	-----	-----	-----	-----	-----	-----	-----	-----	-----	-----	-----	-----	-----	-----	-----	-----	-----	-----	-----	-----	-----	-----	-----	-----	-----	-----	-----	-----	-----	-----	-----	-----	-----	-----	-----	-----	-----	-----	-----	-----	-----	-----	-----	-----	-----	-----	-----	-----	-----	-----	-----	-----	-----	-----	-----	-----	-----	-----	-----	-----	-----	-----	-----	-----	-----	-----	-----	-----	-----	-----	-----	-----	-----	-----	-----	-----	-----	-----	-----	-----	-----	-----	-----	-----	-----	-----	-----	-----	-----	-----	-----	-----	-----	-----	-----	-----	-----	-----	-----	-----	-----	-----	-----	-----	-----	-----	-----	-----	-----	-----	-----	-----	-----	-----	-----	-----	-----	-----	-----	-----	-----	-----	-----	-----	-----	-----	-----	-----	-----	-----	-----	-----	-----	-----	-----	-----	-----	-----	-----	-----	-----	-----	-----	-----	-----	-----	-----	-----	-----	-----	-----	-----	-----	-----	-----	-----	-----	-----	-----	-----	-----	-----	-----	-----	-----	-----	-----	-----	-----	-----	-----	-----	-----	-----	-----	-----	-----	-----	-----	-----	-----	-----	-----	-----	-----	-----	-----	-----	-----	-----	-----	-----	-----	-----	-----	-----	-----	-----	-----	-----	-----	-----	-----	-----	-----	-----	-----	-----	-----	-----	-----	-----	-----	-----	-----	-----	-----	-----	-----	-----	-----	-----	-----	-----	-----	-----	-----	-----	-----	-----	-----	-----	-----	-----	-----	-----	-----	-----	-----	-----	-----	-----	-----	-----	-----	-----	-----	-----	-----	-----	-----	-----	-----	-----	-----	-----	-----	-----	-----	-----	-----	-----	-----	-----	-----	-----	-----	-----	-----	-----	-----	-----	-----	-----	-----	-----	-----	-----	-----	-----	-----	-----	-----	-----	-----	-----	-----	-----	-----	-----	-----	-----	-----	-----	-----	-----	-----	-----	-----	-----	-----	-----	-----	-----	-----	-----	-----	-----	-----	-----	-----	-----	-----	-----	-----	-----	-----	-----	-----	-----	-----	-----	-----	-----	-----	-----	-----	-----	-----	-----	-----	-----	-----	-----	-----	-----	-----	-----	-----	-----	-----	-----	-----	-----	-----	-----	-----	-----	-----	-----	-----	-----	-----	-----	-----	-----	-----	-----	-----	-----	-----	-----	-----	-----	-----	-----	-----	-----	-----	-----	-----	-----	-----	-----	-----	-----	-----	-----	-----	-----	-----	-----	-----	-----	-----	-----	-----	-----	-----	-----	-----	-----	-----	-----	-----	-----	-----	-----	-----	-----	-----	-----	----

米子(県)ー7

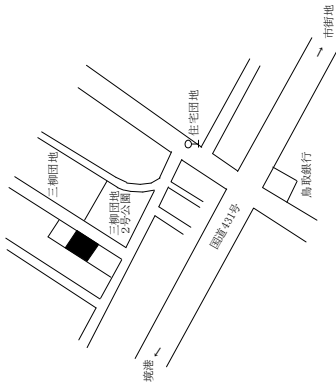

米子(県)ー8

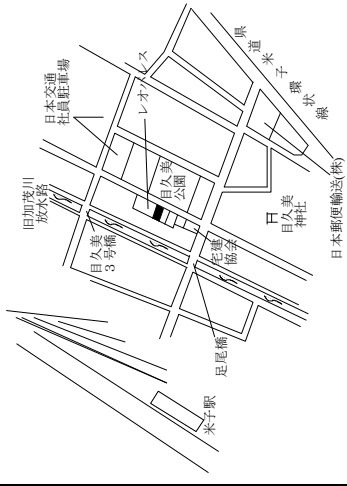

米子(県)ー9

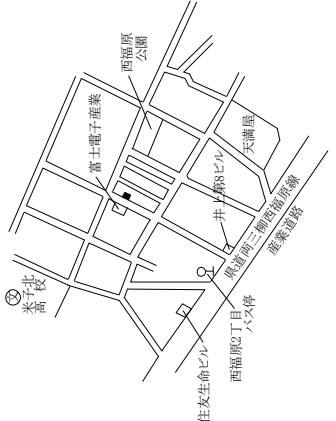

米子(県)ー10

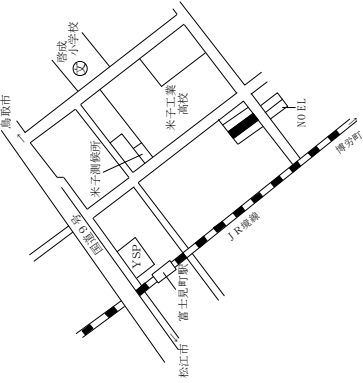

米子(県)ー11

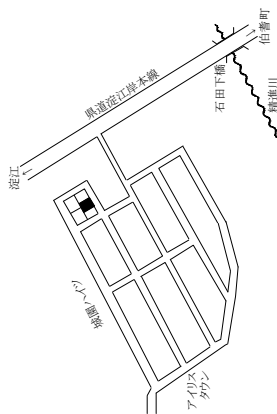

米子(県)ー12

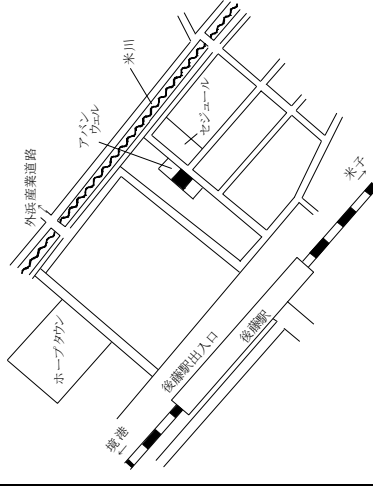

米子(県)ー13



米子(県)ー14

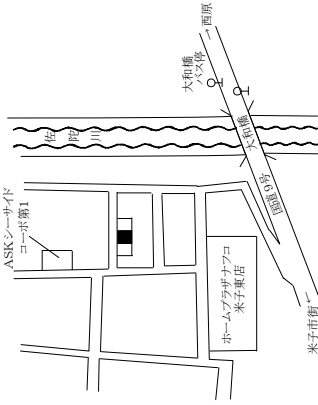

米子(県)ー15

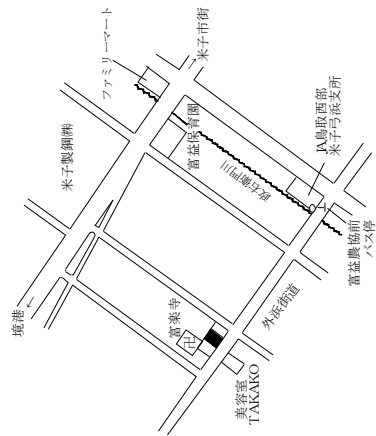

米子(県)ー16

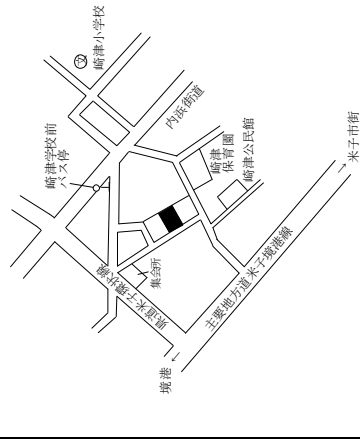

米子(県)ー17

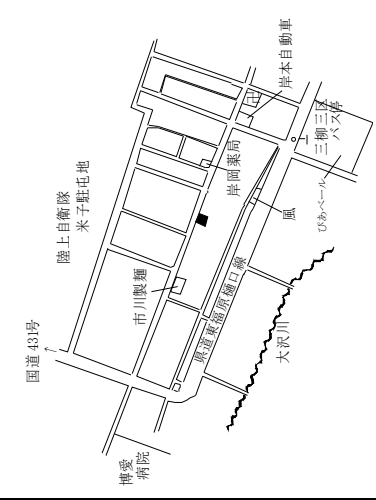

米子(県)3ー1

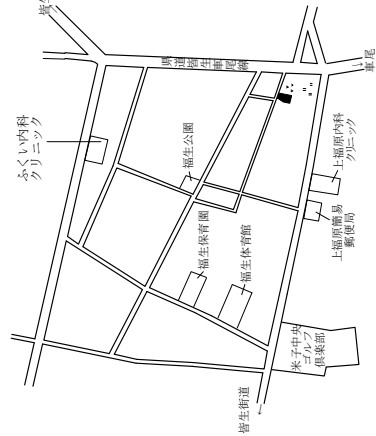

米子市(商業地、工業地)、倉吉市(住宅地)

基準地 番号	所在、地番 「住居表示」	H29標準 価格 (円/㎡)	H28標準 価格 (円/㎡)	変動率 (%)	地積 (㎡)	形状	利用の 現況	周辺の土地利用の現況	前面道路 の状況	水道、ガス、 下水の 整備状況	鉄道駅等 との接近 の状況	公法上の 規制	摘 要
米子(県) 5-1	米子市明治町197番	113,000	113,000	0.0	228	1:2	ホテル RC7	店舗、事務所ビル、ホテル等 が建ち並ぶ駅前商業地域	北東25m 県道	水道 ガス 下水	米子駅 200m	商業 (80,500) 準防	
米子(県) ※ 5-2	米子市加茂町1丁目25番8外	83,000	83,200	△ 0.2	446	1:2.5	事務所 S2	中規模の事務所ビル、銀行 等が建ち並ぶ商業地域	南東24m 国道	水道 ガス 下水	米子駅 850m	商業 (80,500) 準防	
米子(県) ※ 5-3	米子市東福原5丁目588番16 外 「東福原5-1-45」	51,700	51,000	1.4	517	台形 1:1.5	事務所 S2	中小規模の店舗、事務所の 多い路線商業地域	南東20m 県道	水道 ガス 下水	米子駅 3km	近商 (80,200)	
米子(県) 5-4	米子市紺屋町44番	38,100	38,200	△ 0.3	299	1:8	店舗兼 住宅 W2	各種専門店が建ち並ぶアー ケード商業地域	南西6m 市道	水道 ガス	米子駅 900m	商業 (80,400) 準防	
米子(県) 5-5	米子市花園町119番5外	40,000	40,700	△ 1.7	615	1:2:1	店舗 S1	店舗のほか、事務所、一般 住宅も見られる商業地域	北西18m 県道	水道 下水	米子駅 2.3km	近商 (80,300)	
米子(県) 5-6	米子市皆生5丁目1620番1外 「皆生5-20-17」	48,700	49,000	△ 0.6	956	1.5:1	店舗 S2	郊外型店舗等が建ち並ぶ国 道沿いの路線商業地域	北東24m 国道	水道 ガス 下水	米子駅 4.6km	近商 (80,200)	
米子(県) 5-7	米子市米原5丁目453番1外 「米原5-3-20」	53,000	52,500	1.0	1,509	1:3.5	店舗兼 事務所 S2	郊外型店舗、事務所等が多 い路線商業地域	北東25m 県道 背面道	水道 ガス 下水	米子駅 3.7km	準工 (60,200)	
米子(県) 5-8	米子市市尾4丁目1262番3外	36,000	36,000	0.0	1,806	2:1	店舗 W1	沿道サービス施設、事務所、 住宅等の連たんする路線商 業地域	南西18m 国道	水道 ガス 下水	米子駅 4.1km	準工 (60,200)	
米子(県) 5-9	米子市二本木字浜田1111番 1	27,200	27,300	△ 0.4	977	1.5:1	店舗 S2	店舗、事務所等が見られる郊 外の路線商業地域	西14m 国道	水道	伯耆大山 駅 2km	調区 (70,400)	
米子(県) 9-1	米子市夜見町字新開二2947 番3外	10,800	10,800	0.0	7,358	1.5:1	工場 S2	中小規模の工場、運送会社 等が建ち並ぶ工業地域	南西12m 市道 南東側道	水道 ガス	米子駅 6.6km	工業 (60,200)	
米子(県) 9-2	米子市和田町字東美保2038 番1	7,000	7,000	0.0	5,385	2:1	倉庫兼 事務所 S2	中小規模の工場の中に事務 所等が見られる工業団地	南東8m 県道	水道	和田浜駅 800m	工専 (60,200)	
倉吉(県) -1	倉吉市塚町3丁目79番2外	27,900	27,900	0.0	257	1:2	住宅 W2	中規模一般住宅が多い中心 部に近い、既に既成住宅地域	南4.5m 市道	水道 下水	倉吉駅 4km	(都) 1住居(60, 200)準防	

過去 の基 準地 価 格	年		平成 24	25	26	27	28	29	30	31	32	33	34	35	36	37	38	39	40	41	42	43	44	45	46	47	48	49	50	51	52	53	54	55	56	57	58	59	60	61	62	63	64	65	66	67	68	69	70	71	72	73	74	75	76	77	78	79	80	81	82	83	84	85	86	87	88	89	90	91	92	93	94	95	96	97	98	99	100	101	102	103	104	105	106	107	108	109	110	111	112	113	114	115	116	117	118	119	120	121	122	123	124	125	126	127	128	129	130	131	132	133	134	135	136	137	138	139	140	141	142	143	144	145	146	147	148	149	150	151	152	153	154	155	156	157	158	159	160	161	162	163	164	165	166	167	168	169	170	171	172	173	174	175	176	177	178	179	180	181	182	183	184	185	186	187	188	189	190	191	192	193	194	195	196	197	198	199	200	201	202	203	204	205	206	207	208	209	210	211	212	213	214	215	216	217	218	219	220	221	222	223	224	225	226	227	228	229	230	231	232	233	234	235	236	237	238	239	240	241	242	243	244	245	246	247	248	249	250	251	252	253	254	255	256	257	258	259	260	261	262	263	264	265	266	267	268	269	270	271	272	273	274	275	276	277	278	279	280	281	282	283	284	285	286	287	288	289	290	291	292	293	294	295	296	297	298	299	300	301	302	303	304	305	306	307	308	309	310	311	312	313	314	315	316	317	318	319	320	321	322	323	324	325	326	327	328	329	330	331	332	333	334	335	336	337	338	339	340	341	342	343	344	345	346	347	348	349	350	351	352	353	354	355	356	357	358	359	360	361	362	363	364	365	366	367	368	369	370	371	372	373	374	375	376	377	378	379	380	381	382	383	384	385	386	387	388	389	390	391	392	393	394	395	396	397	398	399	400	401	402	403	404	405	406	407	408	409	410	411	412	413	414	415	416	417	418	419	420	421	422	423	424	425	426	427	428	429	430	431	432	433	434	435	436	437	438	439	440	441	442	443	444	445	446	447	448	449	450	451	452	453	454	455	456	457	458	459	460	461	462	463	464	465	466	467	468	469	470	471	472	473	474	475	476	477	478	479	480	481	482	483	484	485	486	487	488	489	490	491	492	493	494	495	496	497	498	499	500	501	502	503	504	505	506	507	508	509	510	511	512	513	514	515	516	517	518	519	520	521	522	523	524	525	526	527	528	529	530	531	532	533	534	535	536	537	538	539	540	541	542	543	544	545	546	547	548	549	550	551	552	553	554	555	556	557	558	559	560	561	562	563	564	565	566	567	568	569	570	571	572	573	574	575	576	577	578	579	580	581	582	583	584	585	586	587	588	589	590	591	592	593	594	595	596	597	598	599	600	601	602	603	604	605	606	607	608	609	610	611	612	613	614	615	616	617	618	619	620	621	622	623	624	625	626	627	628	629	630	631	632	633	634	635	636	637	638	639	640	641	642	643	644	645	646	647	648	649	650	651	652	653	654	655	656	657	658	659	660	661	662	663	664	665	666	667	668	669	670	671	672	673	674	675	676	677	678	679	680	681	682	683	684	685	686	687	688	689	690	691	692	693	694	695	696	697	698	699	700	701	702	703	704	705	706	707	708	709	710	711	712	713	714	715	716	717	718	719	720	721	722	723	724	725	726	727	728	729	730	731	732	733	734	735	736	737	738	739	740	741	742	743	744	745	746	747	748	749	750	751	752	753	754	755	756	757	758	759	760	761	762	763	764	765	766	767	768	769	770	771	772	773	774	775	776	777	778	779	780	781	782	783	784	785	786	787	788	789	790	791	792	793	794	795	796	797	798	799	800	801	802	803	804	805	806	807	808	809	810	811	812	813	814	815	816	817	818	819	820	821	822	823	824	825	826	827	828	829	830	831
--------------------------	---	--	----------	----	----	----	----	----	----	----	----	----	----	----	----	----	----	----	----	----	----	----	----	----	----	----	----	----	----	----	----	----	----	----	----	----	----	----	----	----	----	----	----	----	----	----	----	----	----	----	----	----	----	----	----	----	----	----	----	----	----	----	----	----	----	----	----	----	----	----	----	----	----	----	----	----	----	----	-----	-----	-----	-----	-----	-----	-----	-----	-----	-----	-----	-----	-----	-----	-----	-----	-----	-----	-----	-----	-----	-----	-----	-----	-----	-----	-----	-----	-----	-----	-----	-----	-----	-----	-----	-----	-----	-----	-----	-----	-----	-----	-----	-----	-----	-----	-----	-----	-----	-----	-----	-----	-----	-----	-----	-----	-----	-----	-----	-----	-----	-----	-----	-----	-----	-----	-----	-----	-----	-----	-----	-----	-----	-----	-----	-----	-----	-----	-----	-----	-----	-----	-----	-----	-----	-----	-----	-----	-----	-----	-----	-----	-----	-----	-----	-----	-----	-----	-----	-----	-----	-----	-----	-----	-----	-----	-----	-----	-----	-----	-----	-----	-----	-----	-----	-----	-----	-----	-----	-----	-----	-----	-----	-----	-----	-----	-----	-----	-----	-----	-----	-----	-----	-----	-----	-----	-----	-----	-----	-----	-----	-----	-----	-----	-----	-----	-----	-----	-----	-----	-----	-----	-----	-----	-----	-----	-----	-----	-----	-----	-----	-----	-----	-----	-----	-----	-----	-----	-----	-----	-----	-----	-----	-----	-----	-----	-----	-----	-----	-----	-----	-----	-----	-----	-----	-----	-----	-----	-----	-----	-----	-----	-----	-----	-----	-----	-----	-----	-----	-----	-----	-----	-----	-----	-----	-----	-----	-----	-----	-----	-----	-----	-----	-----	-----	-----	-----	-----	-----	-----	-----	-----	-----	-----	-----	-----	-----	-----	-----	-----	-----	-----	-----	-----	-----	-----	-----	-----	-----	-----	-----	-----	-----	-----	-----	-----	-----	-----	-----	-----	-----	-----	-----	-----	-----	-----	-----	-----	-----	-----	-----	-----	-----	-----	-----	-----	-----	-----	-----	-----	-----	-----	-----	-----	-----	-----	-----	-----	-----	-----	-----	-----	-----	-----	-----	-----	-----	-----	-----	-----	-----	-----	-----	-----	-----	-----	-----	-----	-----	-----	-----	-----	-----	-----	-----	-----	-----	-----	-----	-----	-----	-----	-----	-----	-----	-----	-----	-----	-----	-----	-----	-----	-----	-----	-----	-----	-----	-----	-----	-----	-----	-----	-----	-----	-----	-----	-----	-----	-----	-----	-----	-----	-----	-----	-----	-----	-----	-----	-----	-----	-----	-----	-----	-----	-----	-----	-----	-----	-----	-----	-----	-----	-----	-----	-----	-----	-----	-----	-----	-----	-----	-----	-----	-----	-----	-----	-----	-----	-----	-----	-----	-----	-----	-----	-----	-----	-----	-----	-----	-----	-----	-----	-----	-----	-----	-----	-----	-----	-----	-----	-----	-----	-----	-----	-----	-----	-----	-----	-----	-----	-----	-----	-----	-----	-----	-----	-----	-----	-----	-----	-----	-----	-----	-----	-----	-----	-----	-----	-----	-----	-----	-----	-----	-----	-----	-----	-----	-----	-----	-----	-----	-----	-----	-----	-----	-----	-----	-----	-----	-----	-----	-----	-----	-----	-----	-----	-----	-----	-----	-----	-----	-----	-----	-----	-----	-----	-----	-----	-----	-----	-----	-----	-----	-----	-----	-----	-----	-----	-----	-----	-----	-----	-----	-----	-----	-----	-----	-----	-----	-----	-----	-----	-----	-----	-----	-----	-----	-----	-----	-----	-----	-----	-----	-----	-----	-----	-----	-----	-----	-----	-----	-----	-----	-----	-----	-----	-----	-----	-----	-----	-----	-----	-----	-----	-----	-----	-----	-----	-----	-----	-----	-----	-----	-----	-----	-----	-----	-----	-----	-----	-----	-----	-----	-----	-----	-----	-----	-----	-----	-----	-----	-----	-----	-----	-----	-----	-----	-----	-----	-----	-----	-----	-----	-----	-----	-----	-----	-----	-----	-----	-----	-----	-----	-----	-----	-----	-----	-----	-----	-----	-----	-----	-----	-----	-----	-----	-----	-----	-----	-----	-----	-----	-----	-----	-----	-----	-----	-----	-----	-----	-----	-----	-----	-----	-----	-----	-----	-----	-----	-----	-----	-----	-----	-----	-----	-----	-----	-----	-----	-----	-----	-----	-----	-----	-----	-----	-----	-----	-----	-----	-----	-----	-----	-----	-----	-----	-----	-----	-----	-----	-----	-----	-----	-----	-----	-----	-----	-----	-----	-----	-----	-----	-----	-----	-----	-----	-----	-----	-----	-----	-----	-----	-----	-----	-----	-----	-----	-----	-----	-----	-----	-----	-----	-----	-----	-----	-----	-----	-----	-----	-----	-----	-----	-----	-----	-----	-----	-----	-----	-----	-----	-----	-----	-----	-----	-----	-----	-----	-----	-----	-----	-----	-----	-----	-----	-----	-----	-----	-----	-----	-----	-----	-----	-----	-----	-----	-----	-----	-----	-----	-----	-----	-----	-----	-----	-----	-----	-----	-----	-----	-----	-----

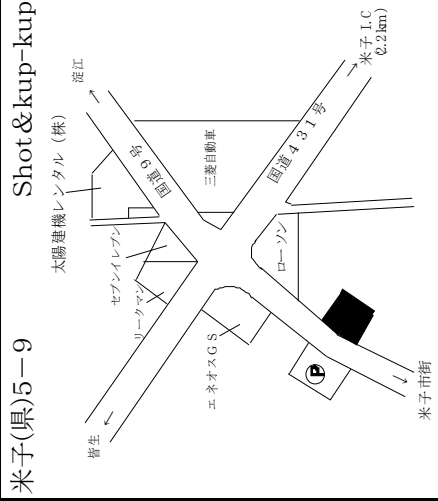
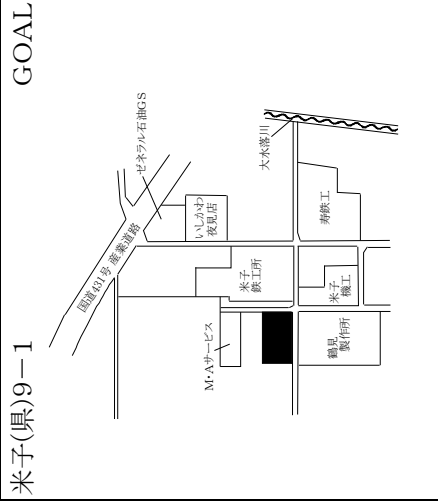
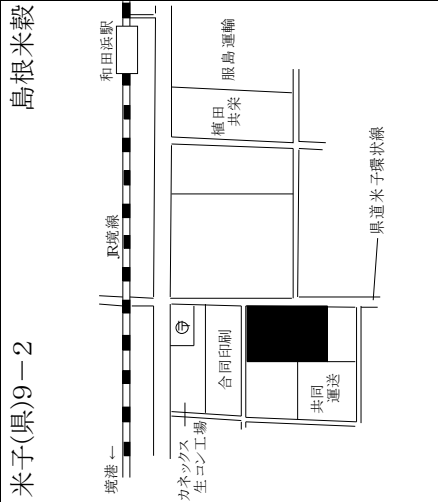
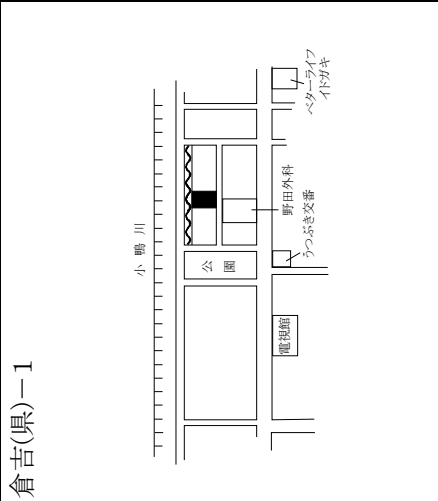
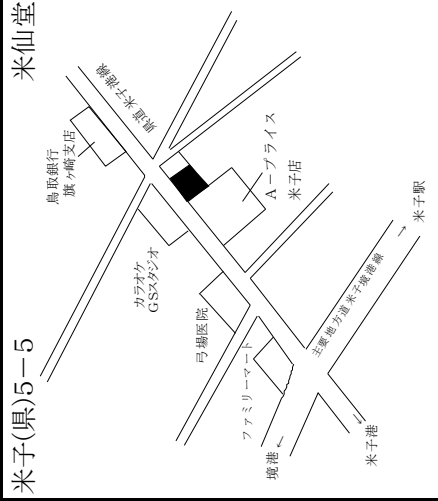
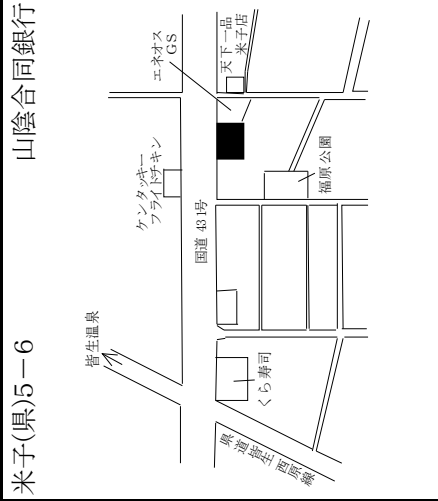
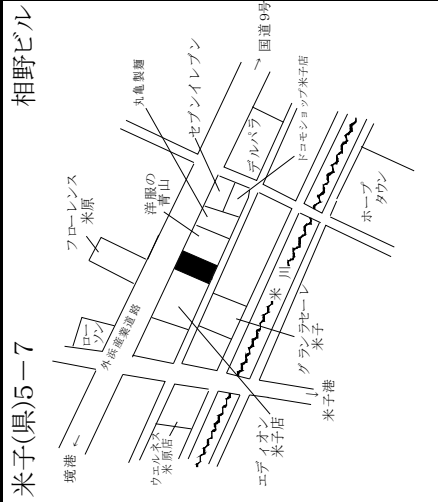
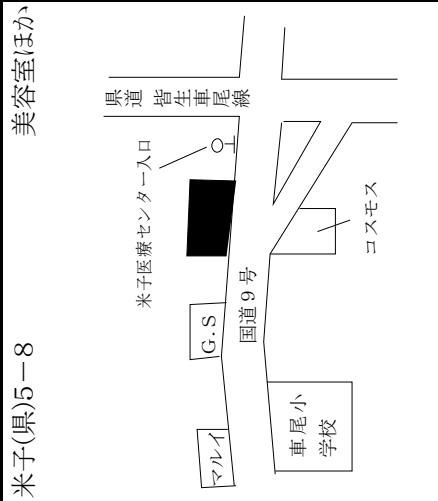
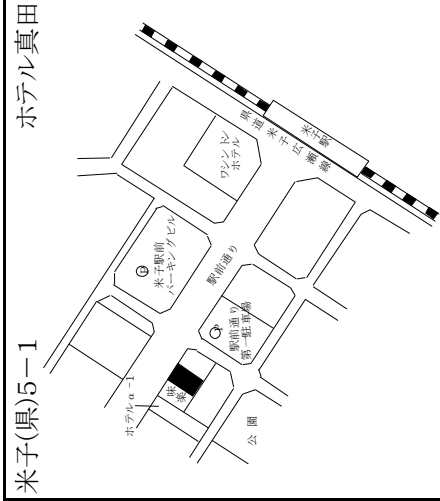
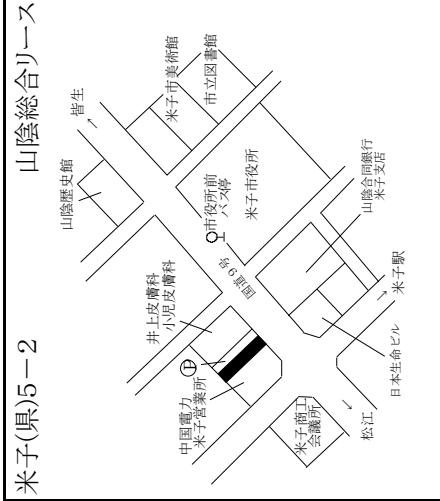
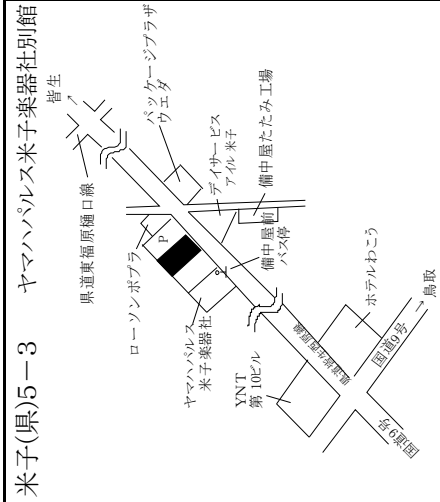
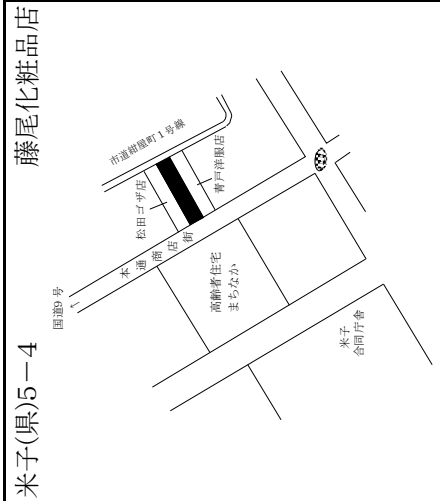

倉吉(県)ー2

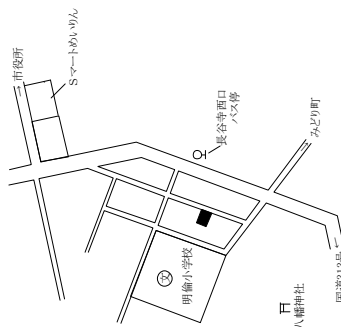

倉吉(県)ー3

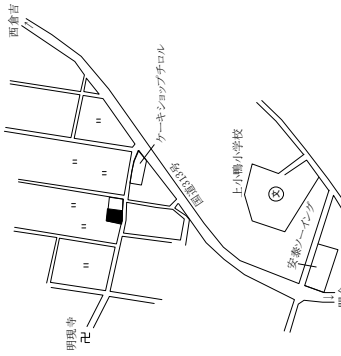

倉吉(県)ー4

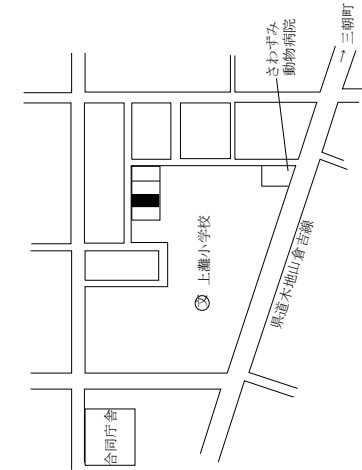

倉吉(県)ー5

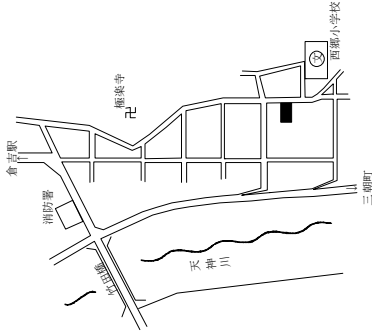

倉吉(県)ー6

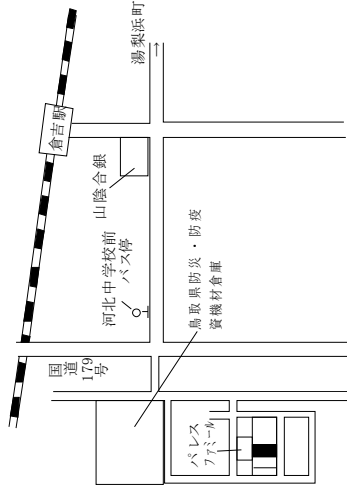

倉吉(県)ー7

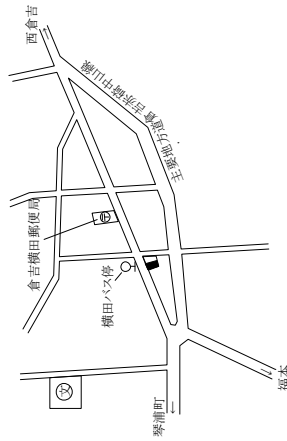

倉吉(県)ー8

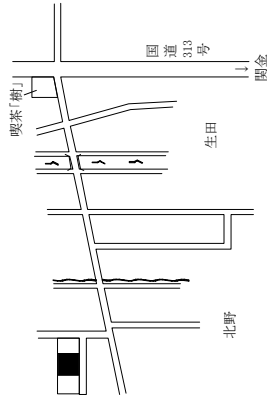

倉吉(県)ー9

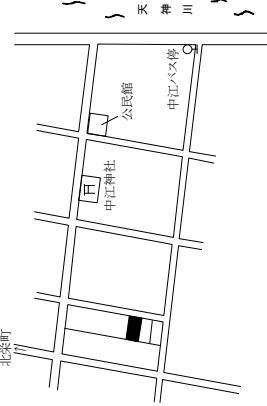

倉吉(県)ー10

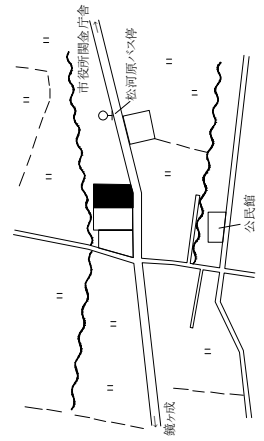

倉吉(県)ー11

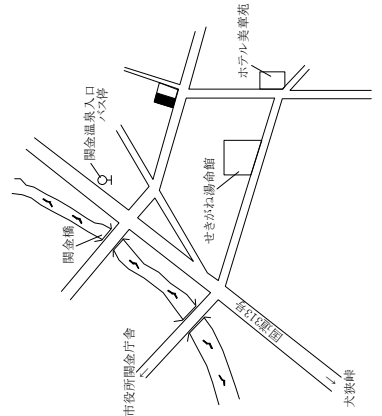

倉吉(県)3ー1

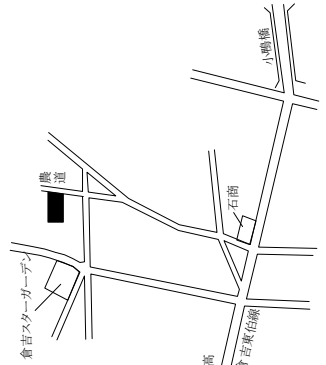

倉吉(県)5ー1

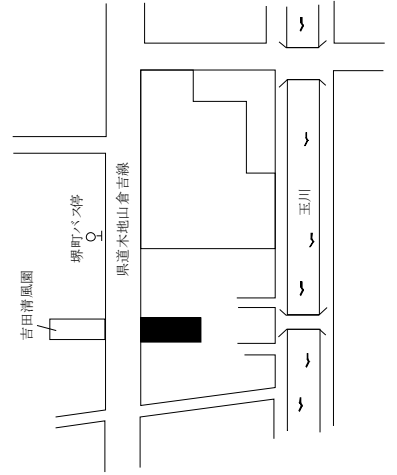

倉吉市(商業地、工業地)、境港市(住宅地、商業地、工業地)、岩美町

基準地 番号	所在、地番 「住居表示」	H29標準 価格 (円/㎡)	H28標準 価格 (円/㎡)	変動率 (%)	地積 (㎡)	形状	利用の 現況	周辺の土地利用の現況	前面道路 の状況	水道、ガス、 下水の 整備状況	鉄道駅等 との接近 の状況	公法上の 規制	摘 要
倉吉(県) 5-2	倉吉市東昭和町310番外	42,500	44,000	△ 3.4	254	1 : 3	店舗兼 住宅 S2	店舗、事務所、住宅等が混 在する県道沿いの商業地域	南東18m 県道	水道 下水	倉吉駅 2.4km	(都)近商 (80,300) 準防	
倉吉(県) 5-3	倉吉市西町2679番外	27,000	27,000	0.0	337	1:3.5	店舗兼 住宅 S2	店舗兼住宅と一般住宅が混 在する近隣型商業地域	北6m 市道	水道 下水	倉吉駅 4.3km	(都)商業 (80,400) 準防	
倉吉(県) 5-4	倉吉市福庭町2丁目63番1	49,000	49,500	△ 1.0	807	1:1.2	店舗 S1	郊外型店舗等が建ち並ぶ国 道沿いの路線商業地域	西25m 国道	水道 下水	倉吉駅 1.8km	(都) 準工 (60,200)	
倉吉(県) 9-1	倉吉市秋喜字大藪田257番8 外	14,600	14,800	△ 1.4	5,003	1.5 : 1	工場 S2	工場、事務所等が建ち並ぶ 街区整然とした工業団地	西10m 市道	水道 下水	倉吉駅 7.2km	(都) 工専 (60,200)	
境港(県) -1	境港市上道町字戎谷677番1	13,200	13,600	△ 2.9	165	台形 1:1.5	住宅 LS2	中規模一般住宅が多い、古く からの住宅地域	東3.5m 市道	水道 下水	上道駅 1.4km	I中専 (60,200)	
境港(県) -2	境港市外江町字油田2062番 3	15,000	15,500	△ 3.2	359	1 : 2	住宅 W1	中規模一般住宅が多い、既成 住宅地域	南東6m 市道	水道	境港駅 1.9km	1住居 (60,200)	
境港(県) -3	境港市新屋町字川向灘401 番2外	14,800	15,300	△ 3.3	463	1:1.5	住宅 W1	一般住宅、農家住宅のほか 農地も見られる既成住宅地 域	北西5m 市道	水道 下水	中浜駅 600m	調区 (70,400)	
境港(県) 5-1	境港市元町5番2	23,000	23,700	△ 3.0	220	台形 1:1.5	店舗兼 事務所 S2	店舗、事務所の中に大型店 も見られる近隣商業地域	北東7m 市道	水道 下水	境港駅 1.3km	近商 (80,300) 準防	
境港(県) 5-2	境港市高松町字月見浜1482 番10	15,000	15,200	△ 1.3	1,318	1 : 1	店舗 S1	低層の飲食店、遊技場等が 見られる路線商業地域	北東25m 国道 三方路	水道 下水	境港駅 5km	準工 (60,200)	
境港(県) 9-1	境港市昭和町34番	5,600	5,500	1.8	10,974	1 : 2	事務所 兼倉庫 S2	中規模の水産関連工場、倉 庫等の集まる臨海工業地域	南東20m 道路	水道	境港駅 3.1km	工専 (60,200)	
岩美(県) -1	岩美町大字白地字小山前 165番4	6,450	6,500	△ 0.8	302	1.2:1	住宅 W2	農家住宅が多い古くからの 住宅地域	東4m 町道	水道 下水	岩美駅 6.3km	(都) (70,400)	
岩美(県) -2	岩美町大字院内字屋敷247 番外	5,050	5,100	△ 1.0	208	1 : 1	住宅 W2	農家住宅が建ち並ぶ山間の 住宅地域	南西9m 県道	水道	岩美駅 6.3km	都計外	

過去 の基 準地 価 格	過 去 の 基 準 地 価 格	年		25	26	27	28
		平成	年				
		24	平成	24	25	26	27
		5-2	53,500	46,000	17,000	16,300	15,700
		5-3	29,000	27,000	29,000	26,500	25,000
		5-4	53,500	50,000	—	—	15,500
		9-1	16,700	15,000	5,500	5,500	5,500
		-1	16,800	14,000	6,800	6,700	6,600
		-2	19,000	16,000	5,400	5,300	5,200

倉吉(県)5-2

洋服のマキタ

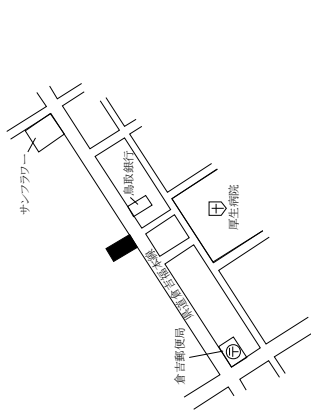

倉吉(県)5-3

安藤花店

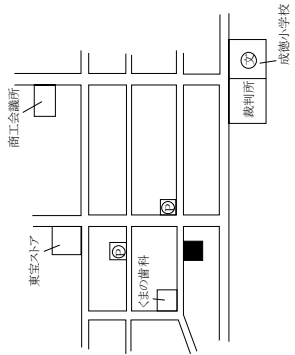

倉吉(県)5-4

カレーハウスCoCo壱番屋

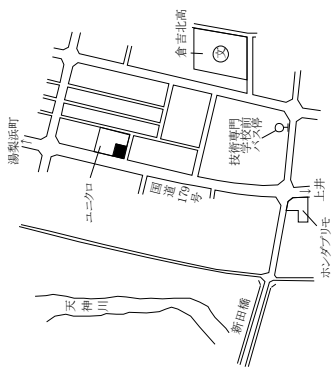

倉吉(県)9-1

鳥取県食

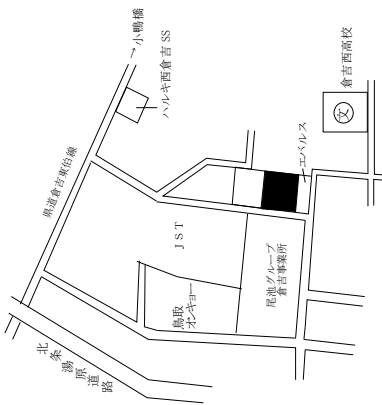

境港(県)-1

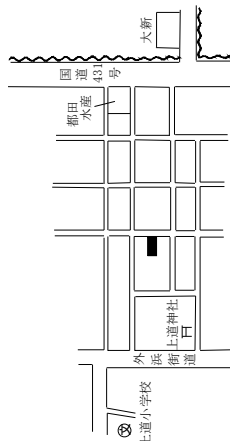

境港(県)-2

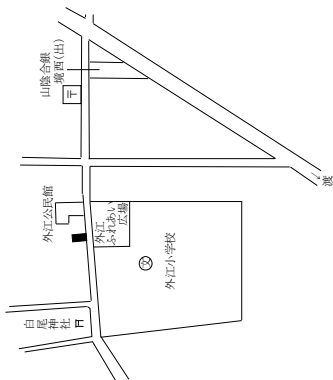

境港(県)-3

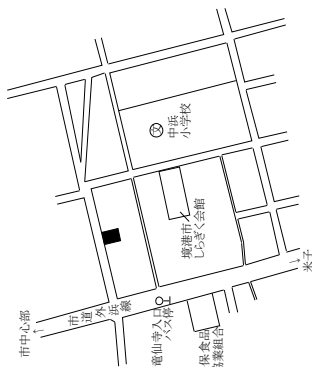

境港(県)5-1

アダチビル

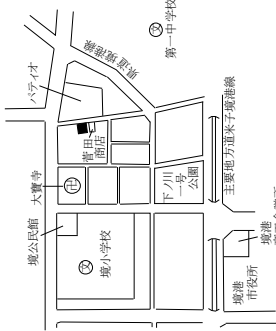

境港(県)5-2

神楽境港店

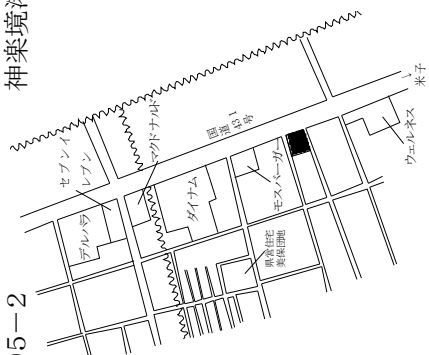

境港(県)9-1

大海通産

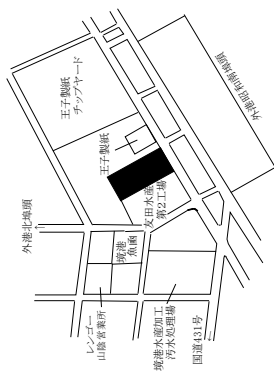

岩美(県)-1

岩美(県)-2

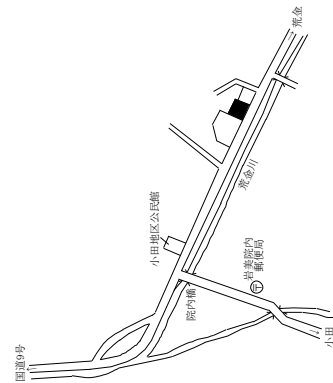

八頭町、三朝町、湯梨浜町

基準地番号	所在、地番「住居表示」	H29標準価格(円/㎡)	H28標準価格(円/㎡)	変動率(%)	地積(㎡)	形状	利用の現況	周辺の土地利用の現況	前面道路の状況	水道、ガス、下水の整備状況	鉄道駅等との接近の状況	公法上の規制	摘要
八頭(県)5-2	八頭町北山下柳縄手60番8	13,000	13,500	△ 3.7	207	1:3	店舗兼住宅W2	一般住宅、小売店舗等の混在する地域	東10.5m町道	水道 下水	丹比駅 150m	都計外	
三朝(県)-1	三朝町大字大瀬字福天964番4	19,500	20,200	△ 3.5	178	台形 1:2.5	住宅W2	中規模一般住宅の中に空地等が見られる住宅地域	北西5m町道	水道 下水	倉吉駅 6.1km	(都) (70,400)	
三朝(県)-2	三朝町大字三朝字石田625番3	18,700	19,300	△ 3.1	167	1:2	住宅W2	一般住宅が多い温泉街に近い既成住宅地域	北東3.5m町道	水道 下水	倉吉駅 9.4km	(都) (70,400)	
三朝(県)-3	三朝町大字穴鴨字浅田215番1	4,500	4,600	△ 2.2	549	台形 1.5:1	住宅W2	小学校、郵便局等も見られる山間の農家集落	東6.5m町道	水道 下水	倉吉駅 16km	都計外	
湯梨浜(県)-1	湯梨浜町大字田後字大工給600番3外	19,000	19,200	△ 1.0	139	1:2:1	住宅W2	一般住宅の中に農家住宅等が見られる住宅地域	北西4m町道	水道 下水	倉吉駅 3.7km	(都) (70,400)	
湯梨浜(県)-2	湯梨浜町大字上浅津字堂ノ本115番11外	15,300	15,500	△ 1.3	325	1:2	住宅W2	一般住宅の中に農家住宅等が見られる住宅地域	西6m町道	水道 下水	松崎駅 4.4km	(都) (70,400)	
湯梨浜(県)-3	湯梨浜町大字田後字宮ヶ坪77番22	25,400	24,700	2.8	203	1:1.5	住宅W2	中規模一般住宅が多い区画整然とした新興住宅地域	東6m町道	水道 下水	倉吉駅 4.4km	(都) (70,400)	
湯梨浜(県)-4	湯梨浜町大字門田字総1271番6	22,000	22,000	0.0	204	1:1.5	住宅W2	中規模住宅が多い郊外の分譲住宅地域	南西6m町道	水道 下水	倉吉駅 2.4km	(都) (70,400)	
湯梨浜(県)-5	湯梨浜町大字泊字屋敷783番	11,800	12,200	△ 3.3	181	1:1	住宅W2	一般住宅が多い旧泊村の中心部の住宅地域	西6m原道	水道 下水	泊駅 800m	都計外	
湯梨浜(県)-6	湯梨浜町大字原字船渡466番2	6,400	6,600	△ 3.0	759	1:2.5	住宅W2	農家住宅が多い古くからの住宅地域	北西9m町道	水道 下水	泊駅 1.8km	都計外	
湯梨浜(県)-7	湯梨浜町大字門田字屋敷426番	9,100	9,300	△ 2.2	976	台形 1:2:1	住宅W2	農家住宅が多い古くからの住宅地域	北東3m町道	水道 下水	松崎駅 3.4km	(都) (70,400)	
湯梨浜(県)-8	湯梨浜町大字松崎字仲町414番	15,400	15,700	△ 1.9	350	1:5	住宅W2	一般住宅の中に店舗等が見られる既成住宅地域	南東5.5m町道	水道 下水	松崎駅 400m	(都) (70,400)	

過去の基準地価格	年		平成24	25	26	27	摘要
	番号	年					
湯梨浜(県)	八頭(県)	5-2	16,000	15,200	14,500	14,000	湯梨浜(県)
	三朝(県)	-1	23,500	22,500	21,800	21,000	湯梨浜(県)
	三朝(県)	-2	21,500	21,000	20,500	20,000	湯梨浜(県)
	三朝(県)	-3	-	4,900	4,800	4,700	H25選定替
	湯梨浜(県)	-1	21,000	20,300	19,700	19,400	湯梨浜(県)
	湯梨浜(県)	-2	17,500	16,800	16,200	15,800	湯梨浜(県)
							湯梨浜(県)
							湯梨浜(県)

八頭(県)5-2

坂本商店

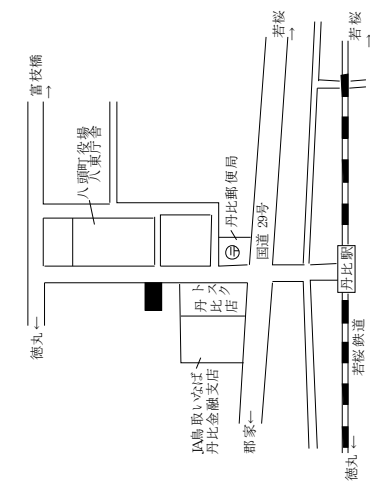

三朝(県)-1

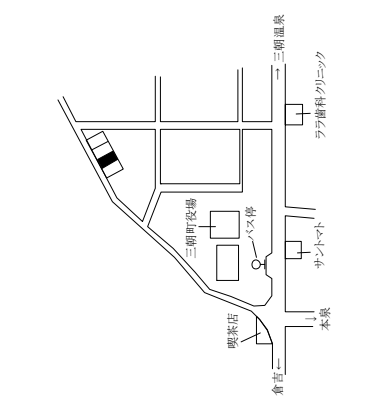

三朝(県)-2

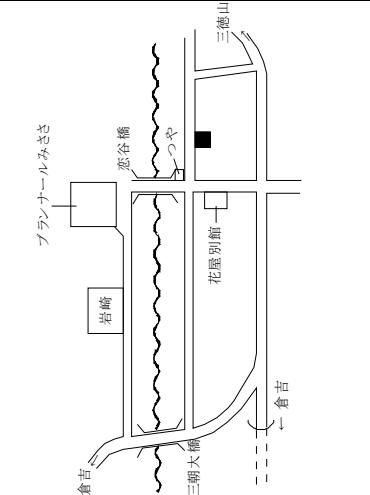

三朝(県)-3

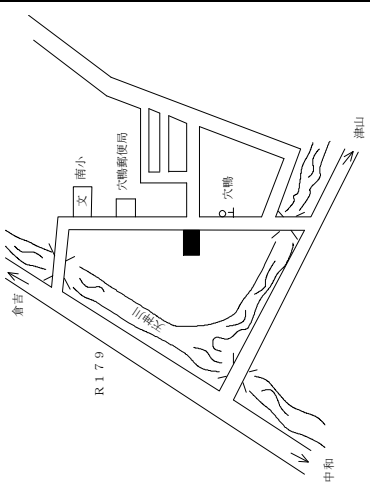

湯梨浜(県)-1

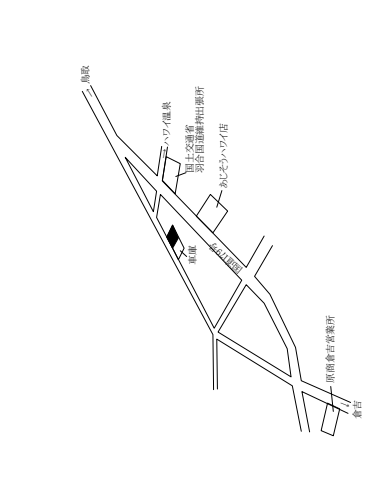

湯梨浜(県)-2

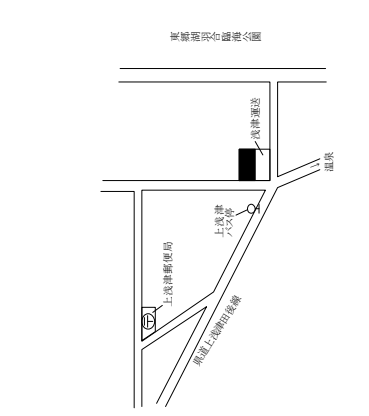

湯梨浜(県)-3

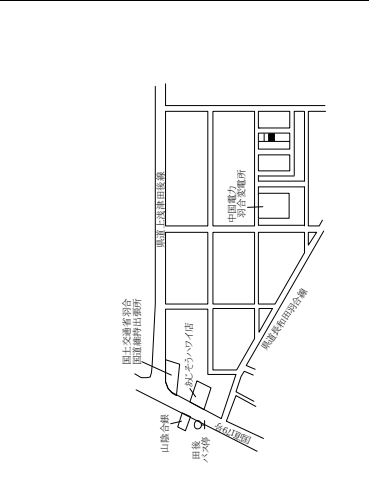

湯梨浜(県)-4

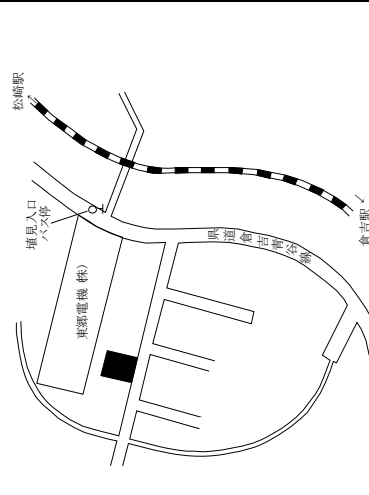

湯梨浜(県)-5

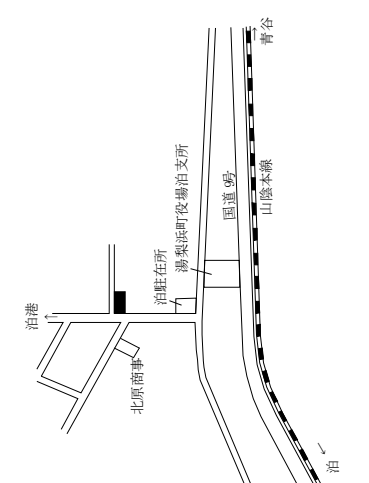

湯梨浜(県)-6

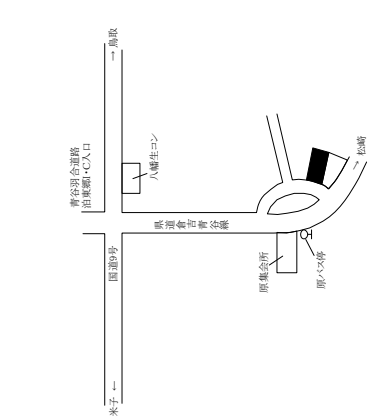

湯梨浜(県)-7

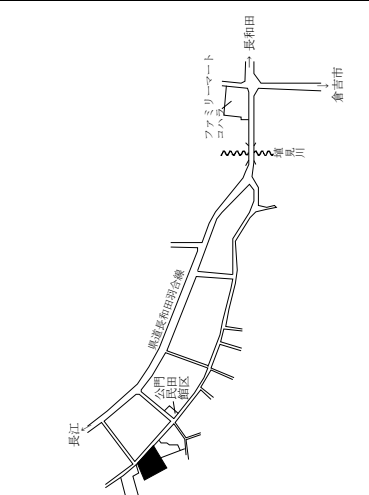

湯梨浜(県)-8

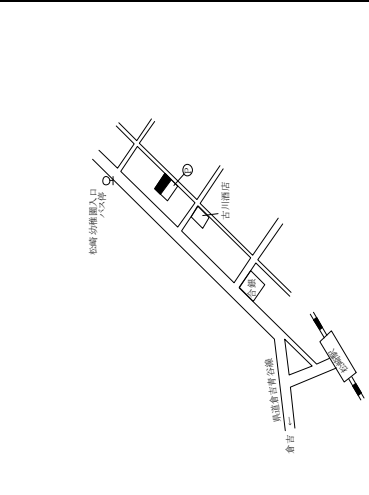

琴浦(県)ー1

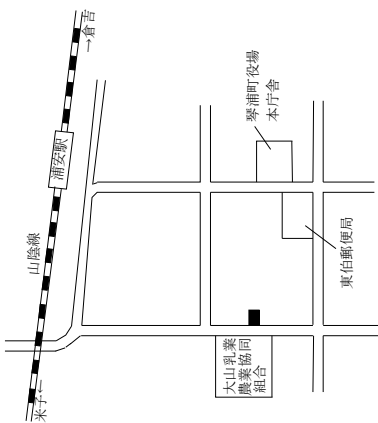

琴浦(県)ー2

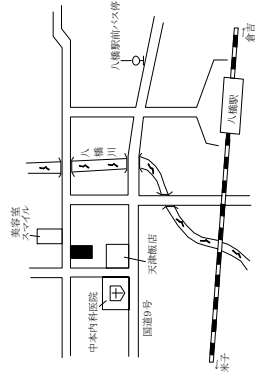

琴浦(県)ー3

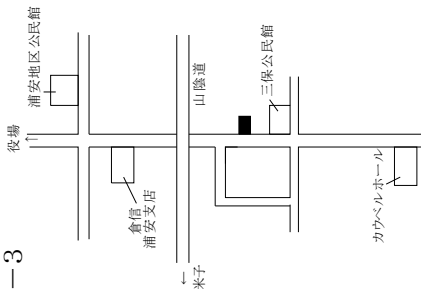

琴浦(県)ー4

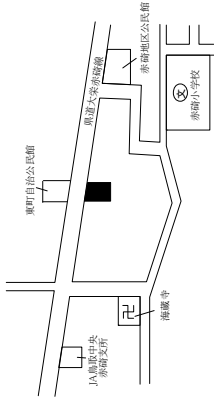

琴浦(県)ー5

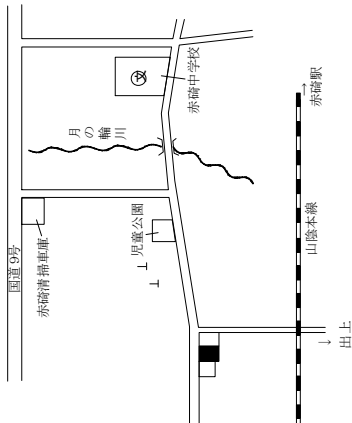

琴浦(県)ー6

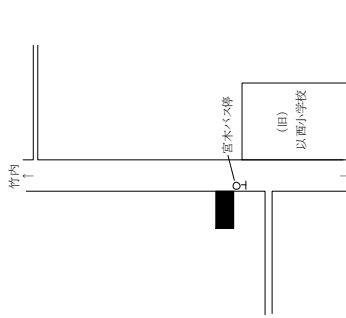

北栄(県)ー1

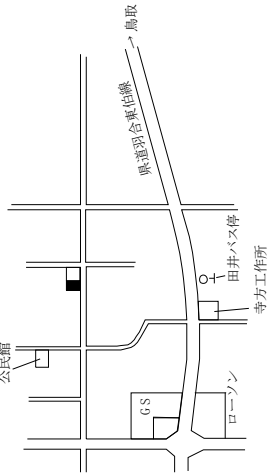

北栄(県)ー2

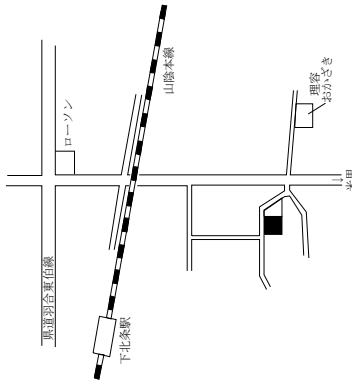

北栄(県)ー3

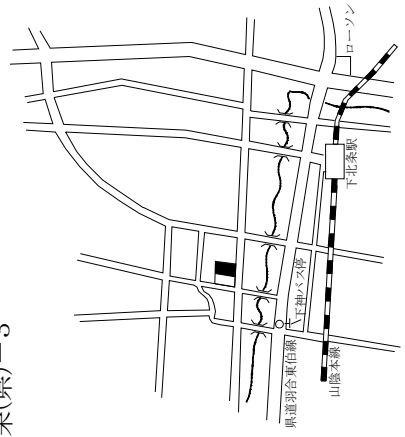

北栄(県)ー4

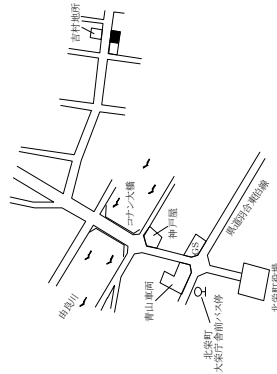

北栄(県)ー5

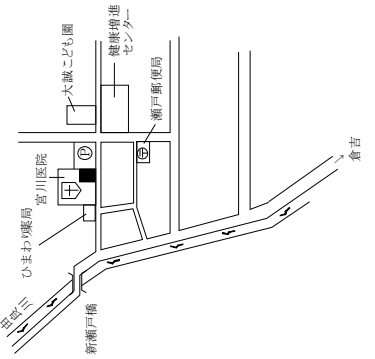

北栄(県)ー6

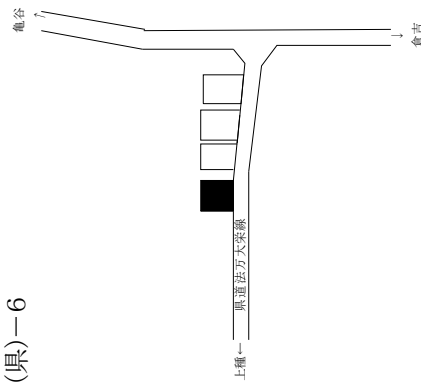

日吉津村、大山町、南部町

基準地 番号	所在、地番 「住居表示」	H29標準 価格 (円/㎡)	H28標準 価格 (円/㎡)	変動率 (%)	地積 (㎡)	形状	利用の 現況	周辺の土地利用の現況	前面道路 の状況	水道、ガス、 下水の 整備状況	鉄道駅等 との接近 の状況	公法上の 規制	摘 要
日吉津(県) -1	日吉津村大字日吉津481番8	24,300	23,500	3.4	138	1:1	住宅 W2	中規模一般住宅が建ち並ぶ 住宅地域	北4m 村道	水道 下水道	伯耆大山 駅 1.1km	1住居 (60,200)	
日吉津(県) 5-1	日吉津村大字日吉津1370番 2外	46,300	46,500	△ 0.4	1,577	1:1.5	店舗 S2	店舗、事業所等が建ち並ぶ 国道沿いの路線商業地域	南25m 国道	水道 下水道	伯耆大山 駅 2.3km	調区 (70,400)	
大山(県) -1	大山町上萬字村418番	8,800	9,000	△ 2.2	323	台形 1.5:1	住宅 W2	農家住宅と一般住宅が混在 する古くからの住宅地域	西4.5m 町道	水道 ガス 下水道	大山口駅 2.3km	都計外	
大山(県) -2	大山町坊領字下松本302番	4,600	4,700	△ 2.1	645	1:1.5	住宅 W2	農家住宅が多い古くからの 住宅地域	東5.5m 町道	水道 下水道	大山口駅 5km	都計外	
大山(県) -3	大山町名和字岡山530番1	12,800	13,000	△ 1.5	377	1:1.2	住宅 W1	中規模一般住宅が多い町道 沿いの住宅地域	北東12.5m 町道	水道 下水道	名和駅 450m	都計外	
大山(県) -4	大山町高田字京田149番	4,400	4,500	△ 2.2	931	1:1.2	住宅 W2	農家住宅が建ち並ぶ県道背 後の住宅地域	東3.5m 町道	水道 下水道	大山口駅 3.5km	都計外	
大山(県) -5	大山町赤坂字六反田348番1	11,200	11,500	△ 2.6	195	1:1.5	住宅 W2	一般住宅の多い国道背後の 既成住宅地域	北6m 町道	水道 下水道	中山口駅 1.3km	都計外	
大山(県) -6	大山町退休寺字屋敷上通 211番1外	3,600	3,650	△ 1.4	751	台形 1:1	住宅 W2	農家住宅が建ち並ぶ中山間 の住宅地域	西5m 町道	水道 下水道	下市駅 2.8km	都計外	
大山(県) -7	大山町松河原字中桑屋敷 278番	4,900	5,000	△ 2.0	787	1:2:1	住宅 W2	農家住宅が多い海岸部に近 い住宅地域	西3.5m 町道 北側道	水道 下水道	下市駅 1.5km	都計外	
大山(県) 5-1	大山町国信字笠原543番6外	19,000	19,500	△ 2.6	152	1:1.5	店舗兼 住宅 W2	店舗併用住宅、一般住宅が 多い駅前の既成商業地域	北東14m 県道	水道 下水道	大山口駅 50m	都計外	
南部(県) -1	南部町東町93番	15,900	16,200	△ 1.9	250	1:1.5	住宅 W2	中規模一般住宅が多い区画 整然とした住宅地域	西5m 町道	水道 下水道	米子駅 6.2km	都計外	
南部(県) -2	南部町倭字堂ノ脇337番外	13,900	14,000	△ 0.7	369	台形 2:1	住宅 W2	中規模一般住宅が建ち並ぶ 国道沿いの住宅地域	東11m 国道	水道 下水道	米子駅 9km	都計外	

過去 の基 準地 価 格	年		25	26	27	28	29	30	31	32	33	34	35
	平成	年											
	24	25	26	27	28	29	30	31	32	33	34	35	36
目吉津(県)	-1	27,500	26,000	24,700	23,500	-5	13,500	13,000	12,600	12,100			
日吉津(県)	5-1	50,500	49,000	47,600	46,800	-6	3,900	3,800	3,750	3,700			
大山(県)	-1	10,400	10,000	9,700	9,200	-7	5,600	5,300	5,200	5,100			
大山(県)	-2	5,700	5,300	5,000	4,800	5-1	23,000	22,000	21,000	20,000			
大山(県)	-3	14,500	14,000	13,600	13,200	-1	18,900	18,000	17,200	16,500			
大山(県)	-4	5,300	5,100	4,900	4,700	-2	16,700	15,700	14,800	14,300			

日吉津(県)ー1

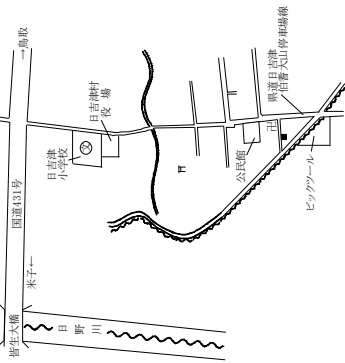

日吉津(県)5ー1

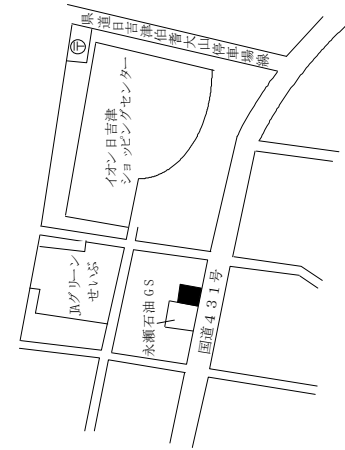

味屋 大山(県)ー1

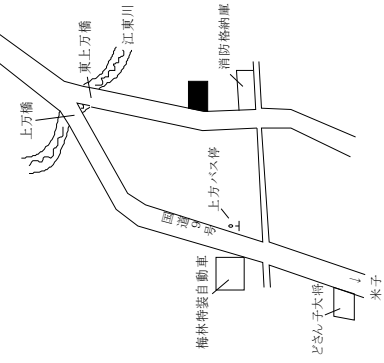

大山(県)ー2

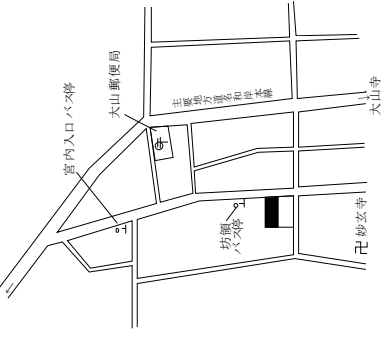

大山(県)ー3

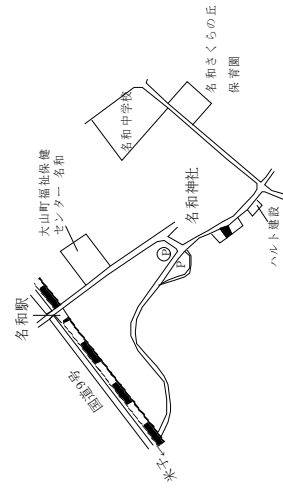

大山(県)ー4

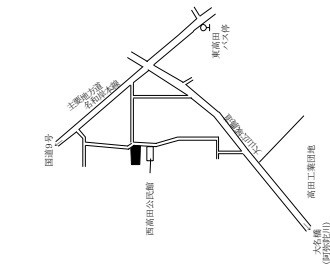

大山(県)ー5

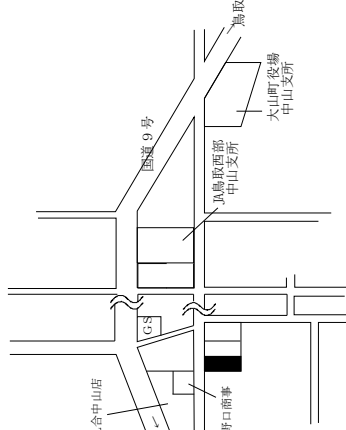

大山(県)ー6

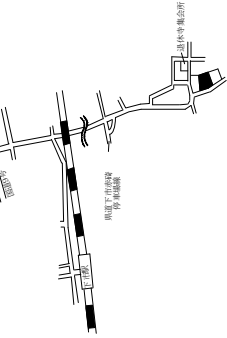

大山(県)ー7

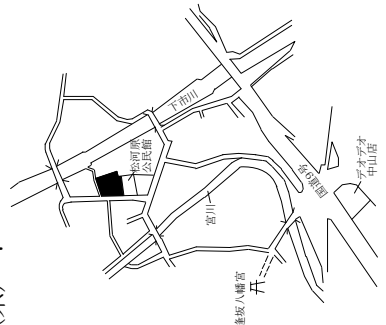

大山(県)5ー1

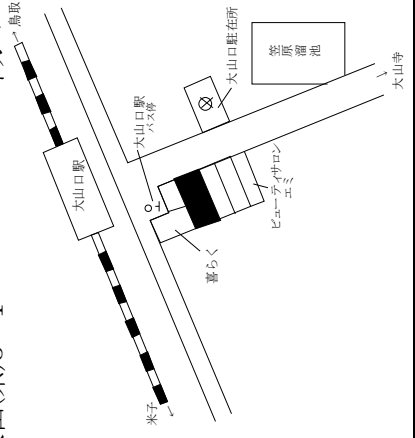

南部(県)ー1

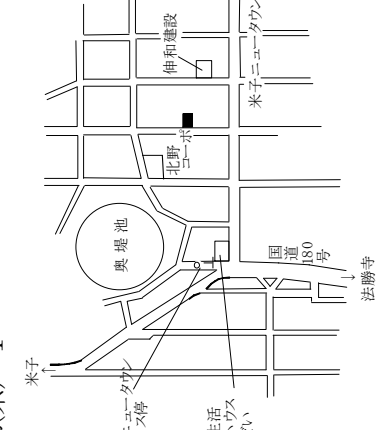

南部(県)ー2

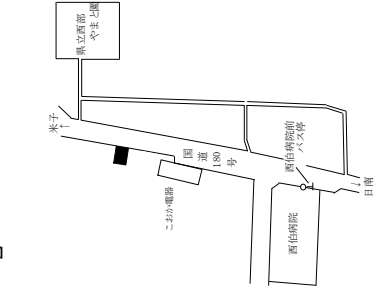

南部町、伯耆町、日南町

基準地番号	所在、地番「住居表示」	H29標準価格(円/㎡)	H28標準価格(円/㎡)	変動率(%)	地積(㎡)	形状	利用の現況	周辺の土地利用の現況	前面道路の状況	水道、ガス、下水の整備状況	鉄道駅等との接近の状況	公法上の規制	摘要
南部(県) 3	南部町法勝寺字大王堂322番2	14,700	14,900	△ 1.3	200	1:1.2	住宅W2	一般住宅の中に店舗兼住宅も見られる既存住宅地域	南8m 県道	水道 下水	米子駅 10.5km	都計外	
南部(県) 4	南部町上中谷字堂ノ前1129番4外	2,250	2,250	0.0	680	台形 1.2:1	住宅W2	農家住宅が見られる国道沿いの住宅地域	南西10.5m 国道	水道	米子駅 16.5km	都計外	
南部(県) 5	南部町天萬字雲見屋570番1	11,500	11,700	△ 1.7	485	1:1.5	住宅W2	一般住宅が建ち並ぶ既存住宅地域	西4.5m 町道	水道 下水	米子駅 7.5km	都計外	
南部(県) 6	南部町山市字中屋敷414番	6,500	6,800	△ 4.4	284	1:1.5	住宅W2	中規模一般住宅が多い古くからの住宅地域	北5.5m 町道	水道 下水	米子駅 9km	都計外	
伯耆(県) 1	伯耆町大原字ウト口579番1	6,500	6,700	△ 3.0	791	台形 1:1.2	住宅W2	農家住宅が建ち並ぶ国道沿いの住宅地域	東6m 県道	水道 下水	岸本駅 4.7km	都計外	
伯耆(県) 2	伯耆町吉長字上島ノ三46番7外	20,400	21,000	△ 2.9	264	1:2	住宅W2	一般住宅の中に事業所が見られる住宅地域	東5.5m 町道	水道 下水	岸本駅 250m	都計外	
伯耆(県) 3	伯耆町小林字南原上691番7	5,200	5,200	0.0	610	台形 1:1.2	別荘W1	中規模の別荘、ペンションが多い高原の別荘地域	南東6m 私道	水道 下水	岸本駅 8km	都計外	
伯耆(県) 4	伯耆町大殿字寺ノ上1218番24	15,400	15,700	△ 1.9	296	1:1	住宅W2	一般住宅が多い高台の区画整然とした住宅地域	南5m 町道	水道 ガス 下水	岸本駅 1.3km	都計外	
伯耆(県) 5	伯耆町古市字下東屋敷395番1	3,800	3,900	△ 2.6	705	台形 1:1.5	住宅W2	農家住宅が多い古くからの住宅地域	北西4m 町道	水道 下水	伯耆溝口駅 2.9km	都計外	
伯耆(県) 5-1	伯耆町大殿字石佛984番2	25,800	(新規)	—	623	台形 1:2	店舗W2	中小規模の物販店舗、パチンコ店等が連たんとする路線商業地域	北東12m 国道	水道 下水	岸本駅 1.4km	都計外	H29選定替
日南(県) 1	日南町生山字樋ノ口406番6	11,800	11,800	0.0	344	台形 4:1	住宅W2	一般住宅、店舗等が混在する国道沿いの住宅地域	北西14m 県道	水道 下水	生山駅 2km	都計外	
日南(県) 2	日南町上石見字製礼場ノ下776番5外	3,400	3,500	△ 2.9	450	台形 1:3	住宅W2	農家住宅と一般住宅が混在する既存住宅地域	南東4m 町道	水道 下水	上石見駅 550m	都計外	

過去の基準地価格	年		平成 24	25	26	27	摘要
	番号	年					
の基準地価格	南部(県)	-3	16,500	15,200	15,600	15,100	
	南部(県)	-4	2,500	2,300	2,350	5,200	
	南部(県)	-5	14,000	12,000	12,500	18,600	
	南部(県)	-6	7,600	7,000	7,200	4,300	
	伯耆(県)	-1	8,000	6,900	7,200	—	
	伯耆(県)	-2	26,000	21,500	22,500	3,800	
			平成 24	25	26	27	摘要
			番号				
			伯耆(県)	5,500	5,100	5,100	
			伯耆(県)	20,000	17,500	16,500	
			伯耆(県)	4,500	4,200	4,000	
			伯耆(県)	—	—	—	H29選定替
			日南(県)	12,100	11,800	11,800	
			日南(県)	3,900	3,800	3,600	

日野(県)ー1

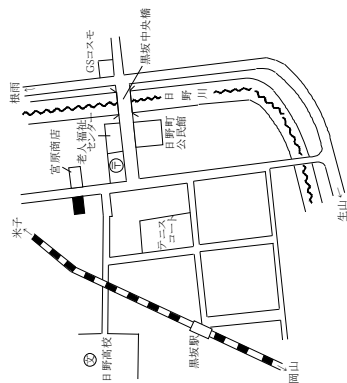

日野(県)5ー1

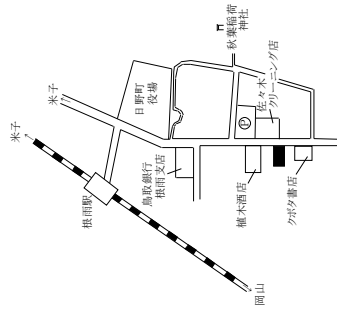

柴原時計店

江府(県)ー1

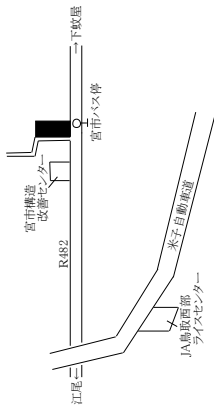

江府(県)5ー1

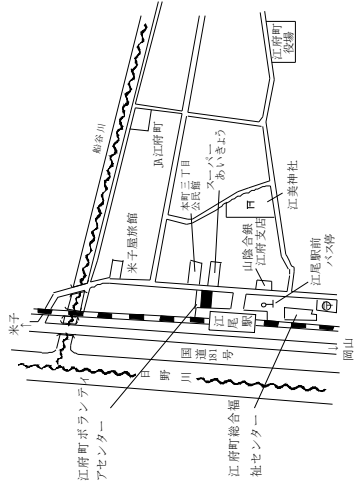

平成29年地価公示

標準地の公示価格

価格時点 平成29年1月1日

鳥取-1

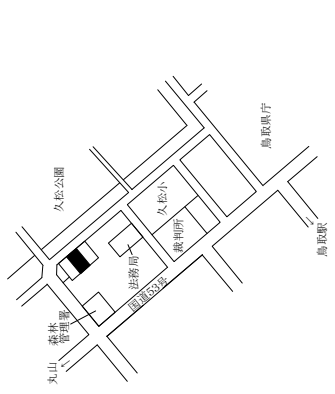

鳥取-2

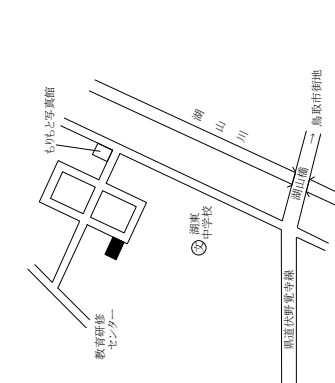

鳥取-3

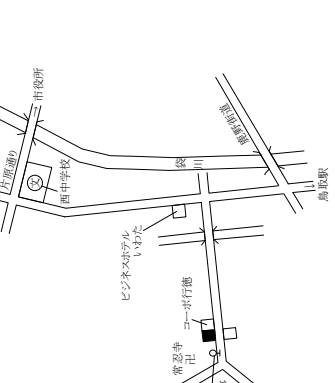

鳥取-4

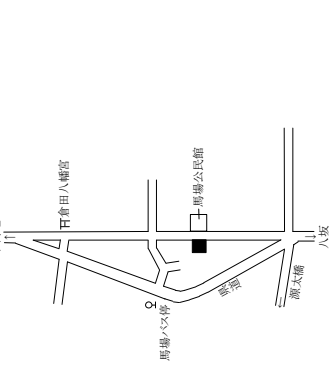

鳥取-5

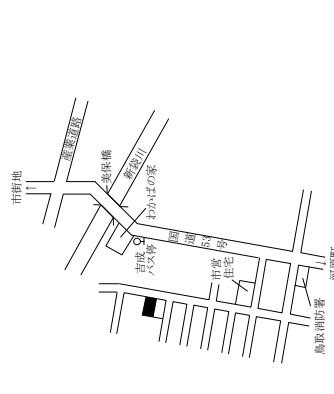

鳥取-6

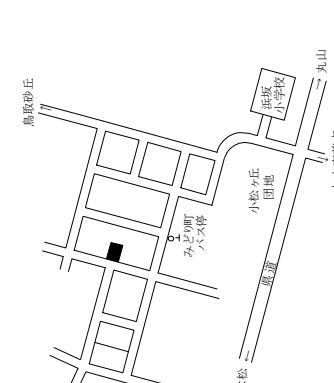

鳥取-7

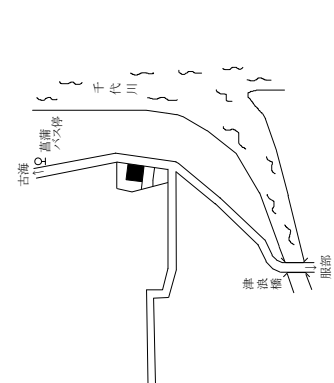

鳥取-8

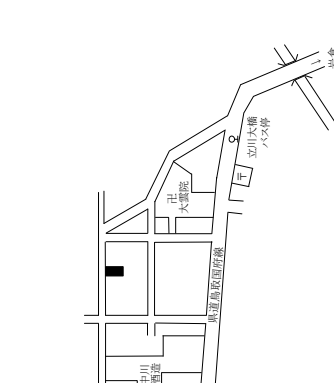

鳥取-9

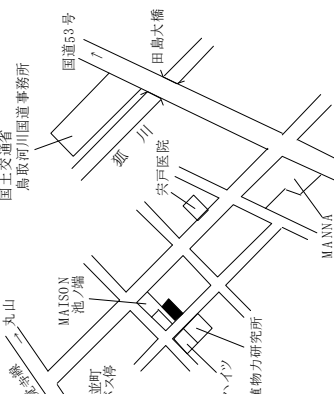

鳥取-10

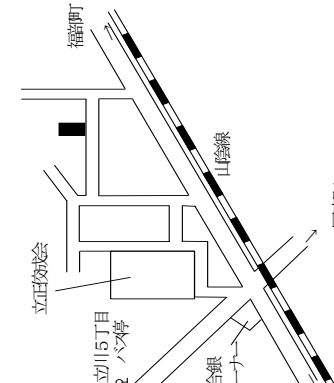

鳥取-11

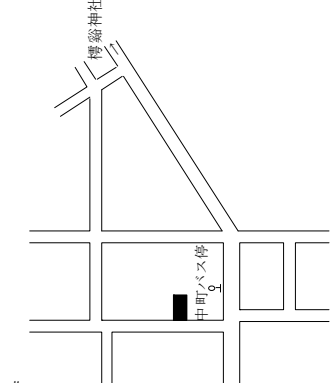

鳥取-12

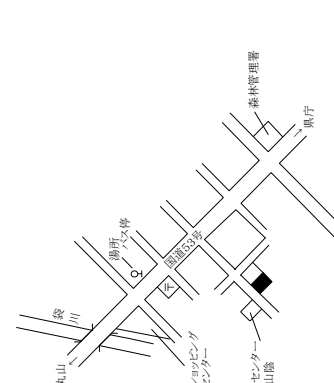

鳥取-13

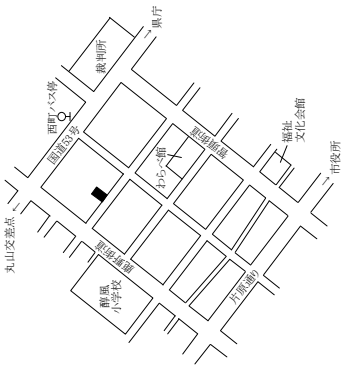

鳥取-14

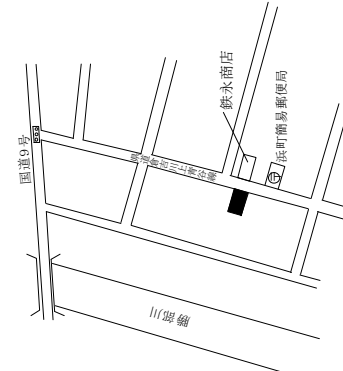

鳥取-15

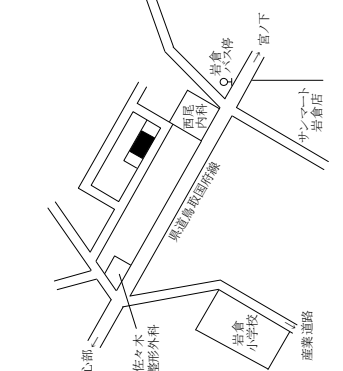

鳥取-16

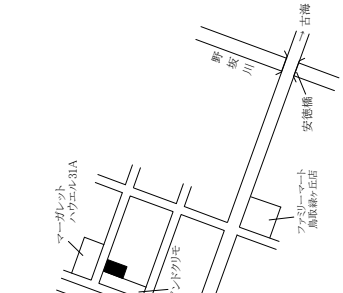

鳥取-17

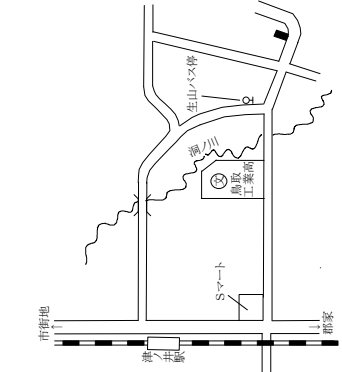

鳥取-19

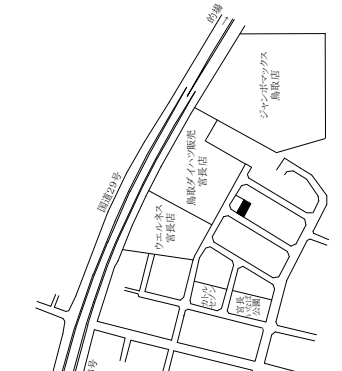

鳥取-20

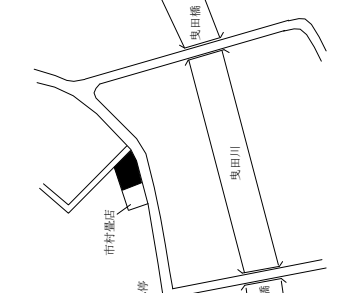

鳥取-21

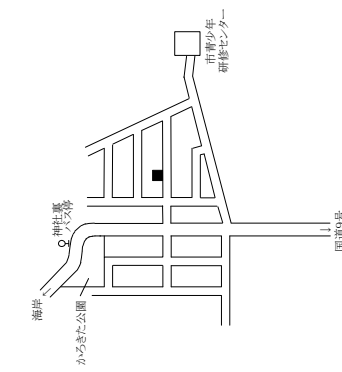

鳥取-22

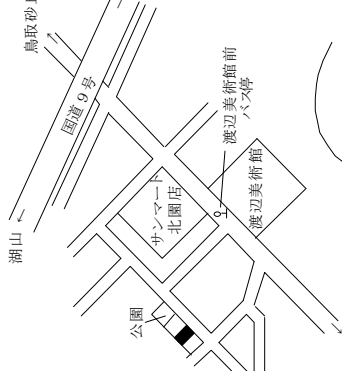

鳥取-23

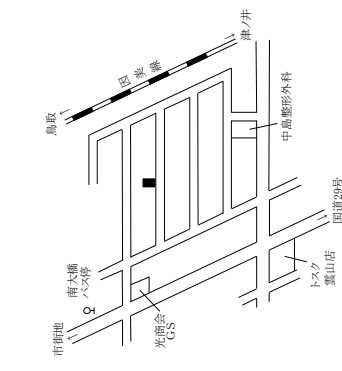

鳥取-24

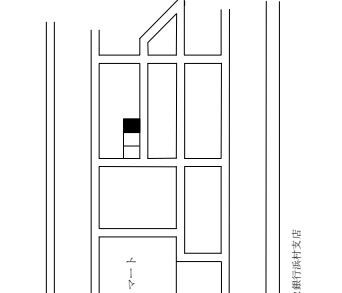

鳥取市(宅地見込地、商業地)

標準地 番号	所在、地番 「住居表示」	H29公示 価格 (円/㎡)	H28公示 価格 (円/㎡)	変動率 (%)	地積 (㎡)	形状	利用の 現況	周辺の土地利用の現況	前面道路 の状況	水道、ガス、 下水の 整備状況	鉄道駅等 との接近 の状況	公法上の 規制	摘要
鳥取 3-1	鳥取市浜坂字大手町204番1	15,300			921	1:10	田	住宅地域に隣接する熟成度の高い宅地見込地			鳥取駅 4km	I中専 (60,200)	H29新規
鳥取 5-1	鳥取市弥生町266番	94,500	96,300	△ 1.9	70	1:2.5	店舗兼 S2	小規模飲食店の建ち並ぶ歓楽街の商業地域	南西8m 市道	水道 ガス 下水	鳥取駅 550m	商業 (80,400) 準防	
鳥取 ※ 5-2	鳥取市瓦町605番	64,500	67,000	△ 3.7	165	1:4.5	旅館 S4	小規模店舗を中心とした既成商業地域	南東15m 市道	水道 ガス 下水	鳥取駅 500m	商業 (80,400) 準防	
鳥取 5-3	鳥取市栄町710番	137,000	140,000	△ 2.1	100	1:1.5	店舗兼 事務所 SRC3	中低層の店舗ビルが建ち並ぶ駅前商業地域	南東27m 県道	水道 ガス 下水	鳥取駅 近接	商業 (80,600) 防火	
鳥取 ※ 5-4	鳥取市末広温泉町129番	98,000	100,000	△ 2.0	163	1:5	店舗兼 住宅 RC2	小売店舗が建ち並ぶ市街地中心部の商業地域	北西22m 国道	水道 ガス 下水	鳥取駅 400m	商業 (80,500) 防火	
鳥取 5-5	鳥取市西町1丁目202番2外	86,500	87,000	△ 0.6	191	1:5	店舗兼 事務所 RC3	中小規模の店舗、事務所が建ち並ぶ既成商業地域	南東26m 国道	水道 ガス 下水	鳥取駅 1.2km	商業 (80,500) 防火	
鳥取 5-6	鳥取市今町2丁目285番	73,500	76,500	△ 3.9	353	1:2.5	店舗兼 住宅 S3	小売店舗、事務所等が多い国道沿いの商業地域	北西22m 国道	水道 ガス 下水	鳥取駅 300m	商業 (80,600) 防火	
鳥取 5-7	鳥取市安長字中畦295番2外	70,000	70,000	0.0	1,653	1.5:1	店舗 S1	飲食店や郊外型店舗が多い路線商業地域	北12m 県道	水道	鳥取駅 3.2km	準工 (60,200)	
鳥取 5-8	鳥取市富安1丁目23番1	90,300	94,300	△ 4.2	527	1:1.5	店舗 S1	中低層の店舗、事務所が建ち並ぶ商業地域	北東20m 県道	水道 ガス 下水	鳥取駅 800m	商業 (80,400)	
鳥取 5-9	鳥取市南吉方3丁目110番	66,000	66,000	0.0	1,131	1:3	店舗兼 共同住 宅S2	店舗、事務所等が見られる路線沿いの商業地域	北20m 県道	水道 ガス 下水	鳥取駅 1.1km	準工 (60,200)	
鳥取 5-10	鳥取市南隈550番外	59,700	59,700	0.0	659	1:1	店舗 S2	大規模店舗、飲食店舗等が集まる新興商業地域	西17m 市道 北側道	水道	鳥取駅 5km	準工 (60,200)	
鳥取 5-11	鳥取市河原町河原字中河原屋敷72番15外	28,000	28,400	△ 1.4	450	台形 1:2.5	銀行 S1	小売店舗が建ち並ぶ県道沿いの商業地域	東10m 県道	水道 下水	河原駅 3.1km	(郡) (70,400)	

過去 の 標準 地 価格	番号	年 平成		26	27	28	29	30	31	32	33	34	35	36	37	38	39	40	41	42	43	44	45	46	47	48	49	50	51	52	53	54	55	56	57	58	59	60	61	62	63	64	65	66	67	68	69	70	71	72	73	74	75	76	77	78	79	80	81	82	83	84	85	86	87	88	89	90	91	92	93	94	95	96	97	98	99	100	101	102	103	104	105	106	107	108	109	110	111	112	113	114	115	116	117	118	119	120	121	122	123	124	125	126	127	128	129	130	131	132	133	134	135	136	137	138	139	140	141	142	143	144	145	146	147	148	149	150	151	152	153	154	155	156	157	158	159	160	161	162	163	164	165	166	167	168	169	170	171	172	173	174	175	176	177	178	179	180	181	182	183	184	185	186	187	188	189	190	191	192	193	194	195	196	197	198	199	200	201	202	203	204	205	206	207	208	209	210	211	212	213	214	215	216	217	218	219	220	221	222	223	224	225	226	227	228	229	230	231	232	233	234	235	236	237	238	239	240	241	242	243	244	245	246	247	248	249	250	251	252	253	254	255	256	257	258	259	260	261	262	263	264	265	266	267	268	269	270	271	272	273	274	275	276	277	278	279	280	281	282	283	284	285	286	287	288	289	290	291	292	293	294	295	296	297	298	299	300	301	302	303	304	305	306	307	308	309	310	311	312	313	314	315	316	317	318	319	320	321	322	323	324	325	326	327	328	329	330	331	332	333	334	335	336	337	338	339	340	341	342	343	344	345	346	347	348	349	350	351	352	353	354	355	356	357	358	359	360	361	362	363	364	365	366	367	368	369	370	371	372	373	374	375	376	377	378	379	380	381	382	383	384	385	386	387	388	389	390	391	392	393	394	395	396	397	398	399	400	401	402	403	404	405	406	407	408	409	410	411	412	413	414	415	416	417	418	419	420	421	422	423	424	425	426	427	428	429	430	431	432	433	434	435	436	437	438	439	440	441	442	443	444	445	446	447	448	449	450	451	452	453	454	455	456	457	458	459	460	461	462	463	464	465	466	467	468	469	470	471	472	473	474	475	476	477	478	479	480	481	482	483	484	485	486	487	488	489	490	491	492	493	494	495	496	497	498	499	500	501	502	503	504	505	506	507	508	509	510	511	512	513	514	515	516	517	518	519	520	521	522	523	524	525	526	527	528	529	530	531	532	533	534	535	536	537	538	539	540	541	542	543	544	545	546	547	548	549	550	551	552	553	554	555	556	557	558	559	560	561	562	563	564	565	566	567	568	569	570	571	572	573	574	575	576	577	578	579	580	581	582	583	584	585	586	587	588	589	590	591	592	593	594	595	596	597	598	599	600	601	602	603	604	605	606	607	608	609	610	611	612	613	614	615	616	617	618	619	620	621	622	623	624	625	626	627	628	629	630	631	632	633	634	635	636	637	638	639	640	641	642	643	644	645	646	647	648	649	650	651	652	653	654	655	656	657	658	659	660	661	662	663	664	665	666	667	668	669	670	671	672	673	674	675	676	677	678	679	680	681	682	683	684	685	686	687	688	689	690	691	692	693	694	695	696	697	698	699	700	701	702	703	704	705	706	707	708	709	710	711	712	713	714	715	716	717	718	719	720	721	722	723	724	725	726	727	728	729	730	731	732	733	734	735	736	737	738	739	740	741	742	743	744	745	746	747	748	749	750	751	752	753	754	755	756	757	758	759	760	761	762	763	764	765	766	767	768	769	770	771	772	773	774	775	776	777	778	779	780	781	782	783	784	785	786	787	788	789	790	791	792	793	794	795	796	797	798	799	800	801	802	803	804	805	806	807	808	809	810	811	812	813	814	815	816	817	818	819	820	821	822	823	824	825	826	827	828	829	830	831	832	833	834	835	836	837	838	839	840	841	842	843	844
--------------------------	----	------	--	----	----	----	----	----	----	----	----	----	----	----	----	----	----	----	----	----	----	----	----	----	----	----	----	----	----	----	----	----	----	----	----	----	----	----	----	----	----	----	----	----	----	----	----	----	----	----	----	----	----	----	----	----	----	----	----	----	----	----	----	----	----	----	----	----	----	----	----	----	----	----	----	----	----	-----	-----	-----	-----	-----	-----	-----	-----	-----	-----	-----	-----	-----	-----	-----	-----	-----	-----	-----	-----	-----	-----	-----	-----	-----	-----	-----	-----	-----	-----	-----	-----	-----	-----	-----	-----	-----	-----	-----	-----	-----	-----	-----	-----	-----	-----	-----	-----	-----	-----	-----	-----	-----	-----	-----	-----	-----	-----	-----	-----	-----	-----	-----	-----	-----	-----	-----	-----	-----	-----	-----	-----	-----	-----	-----	-----	-----	-----	-----	-----	-----	-----	-----	-----	-----	-----	-----	-----	-----	-----	-----	-----	-----	-----	-----	-----	-----	-----	-----	-----	-----	-----	-----	-----	-----	-----	-----	-----	-----	-----	-----	-----	-----	-----	-----	-----	-----	-----	-----	-----	-----	-----	-----	-----	-----	-----	-----	-----	-----	-----	-----	-----	-----	-----	-----	-----	-----	-----	-----	-----	-----	-----	-----	-----	-----	-----	-----	-----	-----	-----	-----	-----	-----	-----	-----	-----	-----	-----	-----	-----	-----	-----	-----	-----	-----	-----	-----	-----	-----	-----	-----	-----	-----	-----	-----	-----	-----	-----	-----	-----	-----	-----	-----	-----	-----	-----	-----	-----	-----	-----	-----	-----	-----	-----	-----	-----	-----	-----	-----	-----	-----	-----	-----	-----	-----	-----	-----	-----	-----	-----	-----	-----	-----	-----	-----	-----	-----	-----	-----	-----	-----	-----	-----	-----	-----	-----	-----	-----	-----	-----	-----	-----	-----	-----	-----	-----	-----	-----	-----	-----	-----	-----	-----	-----	-----	-----	-----	-----	-----	-----	-----	-----	-----	-----	-----	-----	-----	-----	-----	-----	-----	-----	-----	-----	-----	-----	-----	-----	-----	-----	-----	-----	-----	-----	-----	-----	-----	-----	-----	-----	-----	-----	-----	-----	-----	-----	-----	-----	-----	-----	-----	-----	-----	-----	-----	-----	-----	-----	-----	-----	-----	-----	-----	-----	-----	-----	-----	-----	-----	-----	-----	-----	-----	-----	-----	-----	-----	-----	-----	-----	-----	-----	-----	-----	-----	-----	-----	-----	-----	-----	-----	-----	-----	-----	-----	-----	-----	-----	-----	-----	-----	-----	-----	-----	-----	-----	-----	-----	-----	-----	-----	-----	-----	-----	-----	-----	-----	-----	-----	-----	-----	-----	-----	-----	-----	-----	-----	-----	-----	-----	-----	-----	-----	-----	-----	-----	-----	-----	-----	-----	-----	-----	-----	-----	-----	-----	-----	-----	-----	-----	-----	-----	-----	-----	-----	-----	-----	-----	-----	-----	-----	-----	-----	-----	-----	-----	-----	-----	-----	-----	-----	-----	-----	-----	-----	-----	-----	-----	-----	-----	-----	-----	-----	-----	-----	-----	-----	-----	-----	-----	-----	-----	-----	-----	-----	-----	-----	-----	-----	-----	-----	-----	-----	-----	-----	-----	-----	-----	-----	-----	-----	-----	-----	-----	-----	-----	-----	-----	-----	-----	-----	-----	-----	-----	-----	-----	-----	-----	-----	-----	-----	-----	-----	-----	-----	-----	-----	-----	-----	-----	-----	-----	-----	-----	-----	-----	-----	-----	-----	-----	-----	-----	-----	-----	-----	-----	-----	-----	-----	-----	-----	-----	-----	-----	-----	-----	-----	-----	-----	-----	-----	-----	-----	-----	-----	-----	-----	-----	-----	-----	-----	-----	-----	-----	-----	-----	-----	-----	-----	-----	-----	-----	-----	-----	-----	-----	-----	-----	-----	-----	-----	-----	-----	-----	-----	-----	-----	-----	-----	-----	-----	-----	-----	-----	-----	-----	-----	-----	-----	-----	-----	-----	-----	-----	-----	-----	-----	-----	-----	-----	-----	-----	-----	-----	-----	-----	-----	-----	-----	-----	-----	-----	-----	-----	-----	-----	-----	-----	-----	-----	-----	-----	-----	-----	-----	-----	-----	-----	-----	-----	-----	-----	-----	-----	-----	-----	-----	-----	-----	-----	-----	-----	-----	-----	-----	-----	-----	-----	-----	-----	-----	-----	-----	-----	-----	-----	-----	-----	-----	-----	-----	-----	-----	-----	-----	-----	-----	-----	-----	-----	-----	-----	-----	-----	-----	-----	-----	-----	-----	-----	-----	-----	-----	-----	-----	-----	-----	-----	-----	-----	-----	-----	-----	-----	-----	-----	-----	-----	-----	-----	-----	-----	-----	-----	-----	-----	-----	-----	-----	-----	-----	-----	-----	-----	-----	-----	-----	-----	-----	-----	-----	-----	-----	-----	-----	-----	-----	-----	-----	-----	-----	-----	-----	-----	-----	-----	-----	-----	-----	-----	-----	-----	-----	-----	-----	-----	-----	-----	-----	-----	-----	-----	-----	-----	-----	-----	-----	-----	-----	-----	-----	-----	-----	-----	-----	-----	-----	-----	-----	-----	-----	-----	-----	-----	-----

<p>鳥取3-1</p>	<p>鳥取5-1</p>	<p>鳥取5-2</p>	<p>鳥取5-3</p> <p>中川ビル</p>	<p>鳥取5-4</p> <p>七つのレモン</p>	<p>鳥取5-5</p> <p>亀井ビル</p>	<p>鳥取5-6</p> <p>矢谷ビル</p>	<p>鳥取5-7</p> <p>ホンダオートテラス鳥取</p>	<p>鳥取5-8</p> <p>メガネの三城鳥取南店</p>	<p>鳥取5-9</p> <p>ヒカリビル</p>	<p>鳥取5-10</p> <p>メガネルネックス</p>	<p>鳥取5-11</p> <p>鳥取銀行河原支店</p>
---------------------	---------------------	---------------------	---------------------------------	-----------------------------------	---------------------------------	---------------------------------	--	---------------------------------------	----------------------------------	--------------------------------------	--------------------------------------

<p>鳥取5-12</p> <p>入川きもの店</p>	<p>鳥取5-13</p> <p>田中雑貨店</p>	<p>鳥取5-14</p> <p>上田商店</p>	<p>鳥取9-1</p> <p>SUNYOU</p>
<p>鳥取9-2</p> <p>田中建設</p>	<p>鳥取9-3</p> <p>因伯通運</p>	<p>米子-1</p>	<p>米子-2</p>
<p>鳥取9-4</p> <p>米子-3</p>	<p>鳥取9-5</p> <p>米子-4</p>	<p>鳥取9-6</p> <p>米子-5</p>	<p>鳥取9-7</p> <p>米子-6</p>

米子市(住宅地)

標準地 番号	所在、地番 「住居表示」	H29公示 価格 (円/㎡)	H28公示 価格 (円/㎡)	変動率 (%)	地積 (㎡)	形状	利用の 現況	周辺の土地利用の現況	前面道路 の状況	水道、ガス、 下水の 整備状況	鉄道駅等 との接近 の状況	公法上の 規制	摘要
米子 -7	米子市旗ヶ崎8丁目1133番 10 「旗ヶ崎8-16-24」	35,000	34,000	2.9	194	1 : 1.5	住宅 W2	中規模一般住宅が多い既成 住宅地域	北4m 市道	水道 下水道	米子駅 3.7km	I中専 (60,200)	
米子 -8	米子市淀江町淀江字八軒町 934番12	18,000	18,700	△ 3.7	286	1 : 2.5	住宅 W2	中規模一般住宅が密集する 住宅地域	西4m 市道	水道 下水道	淀江駅 700m	(郡) (70,400)	
米子 -9	米子市中島1丁目230番8外 「中島1-19-41」	35,200	35,300	△ 0.3	378	1 : 1.5	住宅 W2	中規模一般住宅を主とする 住宅地域	南6m 市道	水道 下水道	米子駅 3.3km	I住居 (60,200)	
米子 -10	米子市新開2丁目1447番19	35,300	36,000	△ 1.9	165	1 : 2	住宅 W2	中規模一般住宅が建ち並ぶ 国道背後の住宅地域	北東4m 市道	水道 ガス 下水道	米子駅 1km	I住居 (60,200)	
米子 -11	「新開2-15-32」	37,000	37,000	0.0	265	1 : 1.5	住宅 W2	中規模一般住宅が建ち並ぶ 住宅地域	北東6m 市道	水道 下水道	米子駅 5.6km	I住居 (60,200)	
米子 -12	米子市上福原2丁目1051番 10 「上福原2-16-17」	27,000	27,600	△ 2.2	358	1 : 2	住宅 W2	中規模一般住宅が多い既成 住宅地域	西4m 市道	水道 下水道	米子駅 4.2km	I中専 (60,200)	
米子 -13	米子市皆生温泉2丁目2443 番7 「皆生温泉2-17-11」	38,600	38,800	△ 0.5	222	1 : 2	住宅 W2	中規模一般住宅が多い区画 整然とした住宅地域	北9m 市道	水道 ガス 下水道	米子駅 5.2km	I住居 (60,200)	
米子 -14	米子市淀江町小波字向原 611番1外	12,700	13,100	△ 3.1	479	1 : 1.2	住宅 W2	中規模農家の多い既成農家 集落地域	東4.5m 市道	水道 下水道	淀江駅 3.6km	(郡) (70,400)	
米子 -15	米子市錦町2丁目200番7外	37,700	38,200	△ 1.3	343	1 : 1	住宅 W2	中規模一般住宅が建ち並ぶ 住宅地域	北西4m 市道	水道 ガス 下水道	後藤駅 250m	I住居 (60,200) 準防	
米子 -16	米子市今在家字宇戸口137 番	18,200	18,700	△ 2.7	420	1 : 2.5	住宅 W2	農家住宅が多く建ち並ぶ既 成住宅地域	南4m 市道	水道 下水道	伯耆大山 駅1km	調区 (70,400)	
米子 -17	米子市河崎字河崎団地1739 番29	27,800	28,400	△ 2.1	246	1 : 1.2	住宅 W2	中規模一般住宅が多い区画 整然とした住宅地域	南東6m 市道	水道 下水道	米子駅 5.6km	調区 (70,400)	
米子 -18	米子市奈喜良字小田423番2	14,900	15,300	△ 2.6	414	台形 1.5 : 1	住宅 W1	農家住宅と一般住宅が混在 する既成住宅地域	東5m 市道	水道 下水道	米子駅 3.5km	調区 (70,400)	

過去 の 標準 地 価格	年	年		26	27	25	24	年	摘要	26	27	摘要
		平成	平成									
米子	-7	-	24	34,800	27	45,000	24	年	番号	41,000	39,500	
米子	-8	22,000	-	20,300	19,500	-	-	年	米子	14,100	13,500	H25選代替
米子	9	42,000	42,000	37,200	36,200	48,000	48,000	年	米子	41,500	39,400	H25選代替
米子	-10	42,900	40,500	38,500	37,000	-	-	年	米子	20,000	19,300	H25選代替
米子	-11	41,000	39,500	38,200	37,100	33,100	33,100	年	米子	30,000	29,000	
米子	-12	34,400	31,800	30,000	28,500	17,400	17,400	年	米子	16,300	15,800	

米子-7

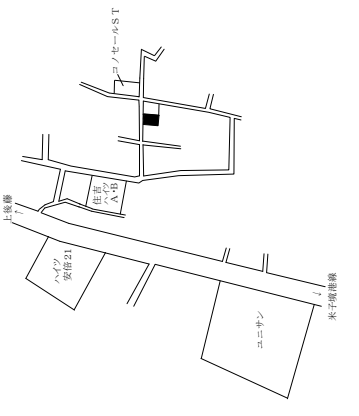

米子-8

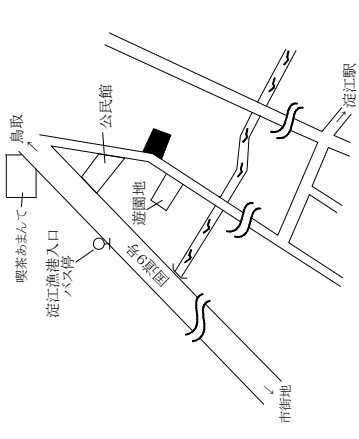

米子-9

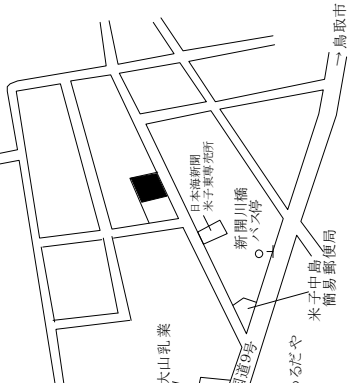

米子-10

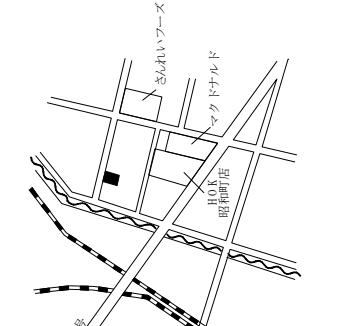

米子-11

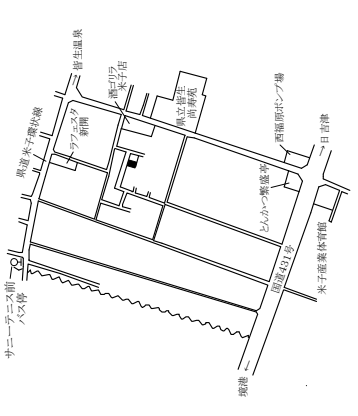

米子-12

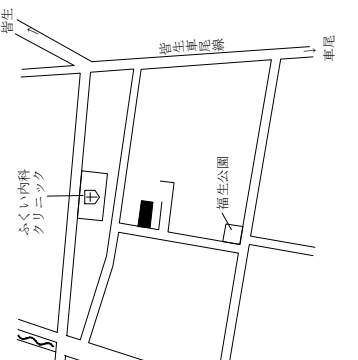

米子-13

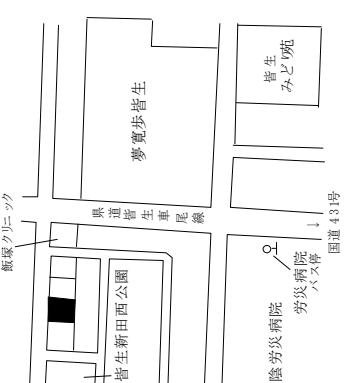

米子-14

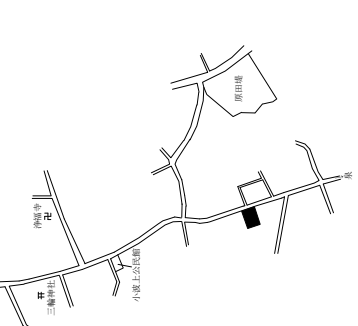

米子-15

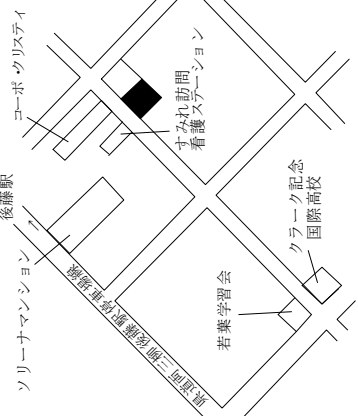

米子-16

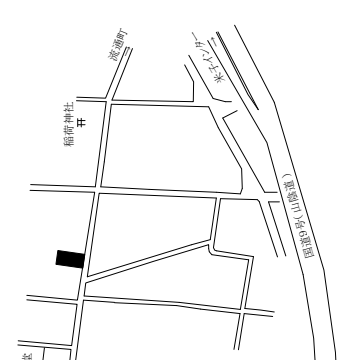

米子-17

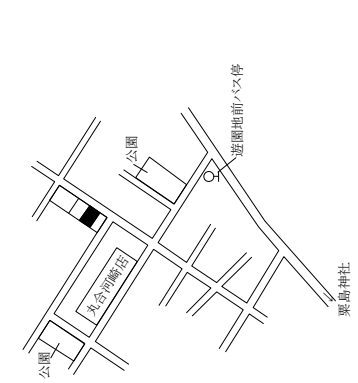

米子-18

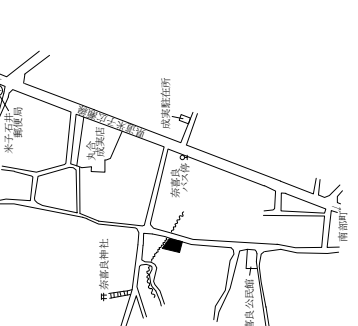

米子市(宅地見込地、商業地、工業地)、倉吉市(住宅地)

標準地 番号	所在、地番 「住居表示」	H29公示 価格 (円/㎡)	H28公示 価格 (円/㎡)	変動率 (%)	地積 (㎡)	形状	利用の 現況	周辺の土地利用の現況	前面道路 の状況	水道、ガス、 下水の 整備状況	鉄道駅等 との接近 の状況	公法上の 規制	摘要
米子 3-1	米子市西福原7丁目1062番1 外	13,000			1,599	1:3	畑	周辺で宅地化が進んでいる 熟成度の高い地域	西2m 市道		米子駅 4.5km	I中専 (60,200)	H29新規
米子 5-1	米子市角盤町1丁目27番8	87,500	97,300	△ 10.1	207	1:3.5	店舗兼 住宅 S4	百貨店を核とし、各種専門店 が建ち並ぶ商業地域	北東8m 市道	水道 ガス 下水	米子駅 1.5km	商業 (80,400) 準防	
米子 5-2	米子市朝日町26番	53,700	54,800	△ 2.0	68	1:4	店舗 W2	低層店舗が建ち並ぶ飲食店 を中心とする商業地域	東4m 市道	水道 ガス 下水	米子駅 1.5km	商業 (80,400) 準防	
米子 ※ 5-3	米子市加茂町1丁目25番8外	83,000	83,600	△ 0.7	446	1:2.5	事務所 S2	事務所、銀行、店舗が建ち並 ぶ商業地域	南東24m 国道	水道 ガス 下水	米子駅 850m	商業 (80,500) 準防	
米子 5-4	米子市角盤町1丁目3番5	41,000	41,000	0.0	153	1:6	店舗兼 住宅 S3	店舗兼住宅、共同住宅等が 混在する近隣商業地域	北東8m 市道	水道 ガス 下水	米子駅 1.1km	商業 (80,400) 準防	
米子 5-5	米子市西福原7丁目1089番1	67,200	68,000	△ 1.2	1,228	1:2	店舗 W1	郊外型店舗、事務所等が建 ち並ぶ路線商業地域	北東28.5m 国道	水道	米子駅 5.7km	近商 (80,200)	
米子 5-6	〔西福原7-14-31〕 米子市淀江町西原字菟里塚 ノ下1135番4	21,500	22,200	△ 3.2	448	1:1.5	店舗 W1	店舗、事業所等が建ち並ぶ 路線商業地域	南18m 国道	水道	淀江駅 1.4km	(郡) (70,400)	
米子 ※ 5-7	米子市東福原5丁目588番16 外	51,200	50,800	0.8	517	台形 1:1.5	事務所 S2	中小規模の店舗、事務所の 多い路線商業地域	南東20m 県道	水道 ガス 下水	米子駅 3km	近商 (80,200)	
米子 5-8	米子市祇園町2丁目20番3	30,500	30,500	0.0	279	1:3.5	店舗兼 住宅 W2	国道沿いに商店、事業所、住 宅等が混在する地域	西13m 国道	水道	米子駅 1.9km	準工 (60,200)	H28新規
米子 9-1	米子市富益町字新開八88番 1外	9,700	9,800	△ 1.0	64,882	1:2	工場	工場、事業所のほか、戸建住 宅が混在する地域	北東20m 国道 四方路	水道	弓ヶ浜駅 1.8km	工業 (60,200)	
倉吉 -1	倉吉市上井町1丁目6番17	46,600	47,800	△ 2.5	261	1:2	住宅 W2	中規模一般住宅を主とする 住宅地域	北6m 市道	水道	倉吉駅 350m	(郡)I住居 (60,200) 準防	
倉吉 -2	倉吉市西福守町字宮地771 番	20,100	20,500	△ 2.0	243	1.2:1	住宅 W2	中規模一般住宅が多い区画 整然とした住宅地域	北西5m 市道	水道 ガス 下水	倉吉駅 6.4km	(郡)I中専 (60,200)	

過去 の 標準 地 価格	年	平成		年	番号	摘要	地積 (㎡)	形状	利用の 現況	周辺の土地利用の現況	前面道路 の状況	水道、ガス、 下水の 整備状況	鉄道駅等 との接近 の状況	公法上の 規制	摘要	
		24	25													26
		24	25	26	27											
米子	3-1	-	-	-	-											
米子	5-1	127,000	117,000	109,000	103,000											
米子	5-2	67,100	62,000	58,300	56,000											
米子	5-3	93,300	89,000	86,300	85,000											
米子	5-4	46,800	43,900	41,300	41,000											
米子	5-5	76,300	74,000	72,000	69,800											

倉吉市(住宅地、商業地)、境港市

標準地番号	所在、地番「住居表示」	H29公示価格(円/㎡)	H28公示価格(円/㎡)	変動率(%)	地積(㎡)	形状	利用の現況	周辺の土地利用の現況	前面道路の状況	水道、ガス、下水の整備状況	鉄道駅等との接近の状況	公法上の規制	摘要
倉吉-3	倉吉市関金町安歩字新九郎田664番	5,300	5,400	△ 1.9	281	1.5 : 1	住宅W2	農家住宅が建ち並ぶ既成住宅地域	南東3m市道	水道	倉吉駅17km	(都)(70,400)	
倉吉-4	倉吉市清谷町1丁目237番	30,300	30,600	△ 1.0	265	1 : 2	住宅W2	一般住宅等が建ちつつある区画整理済の住宅地域	東6m市道	水道	倉吉駅2.6km	(都)I中専(60,200)	
倉吉-5	倉吉市関金町大鳥居字八王子前50番4	13,300	13,500	△ 1.5	215	1 : 2	住宅W2	中規模一般住宅が建ち並ぶ住宅地域	南東6m市道	水道	倉吉駅16km	(都)(70,400)	
倉吉-5-1	倉吉市上井町2丁目2番1	69,000	72,000	△ 4.2	388	1 : 2	事務所RC3	店舗、事務所等が建ち並ぶ駅前商業地域	東22m県道	水道	倉吉駅150m	(都)商業(80,400)準防	
倉吉-5-2	倉吉市明治町2丁目18番外	29,600	30,000	△ 1.3	189	1 : 1.5	店舗兼住宅W2	店舗併用住宅と一般住宅が混在する商業地域	南12m県道	水道	倉吉駅4km	(都)近商(80,300)準防	H28選定替
境港-1	境港市上道町3255番	25,100	25,500	△ 1.6	405	1 : 1.5	住宅W1	空地等も見られる区画整然とした一般住宅地域	西6m市道	水道	馬場崎町駅750m	I中専(60,200)	
境港-2	境港市竹内町字角盤1273番4	13,600	14,000	△ 2.9	238	1 : 1.5	住宅W2	中小規模一般住宅が建ち並ぶ既成住宅地域	南3m市道	水道	余子駅700m	I中専(60,200)	
境港-3	境港市花町146番	16,000	16,500	△ 3.0	251	1 : 1.5	住宅W2	一般住宅が建ち並ぶ既成住宅地域	東3.5m市道	水道	境港駅1.9km	I中専(60,200)準防	
境港-4	境港市渡町字八幡灘3304番	16,100	16,300	△ 1.2	194	1 : 1.2	住宅W2	一般住宅が建ち並ぶ区画整然とした住宅地域	西6m市道	水道 ガス	余子駅3.4km	I住居(60,200)	
境港-5	境港市渡町字下網場2278番外	12,400	12,600	△ 1.6	611	1 : 2	住宅W1	農家住宅、一般住宅の混在する住宅地域	東4.5m市道	水道	余子駅3.2km	調区(70,400)	
境港-5-1	境港市大正町134番外	55,500	55,000	0.9	308	1 : 2	店舗兼住宅W2	観光ホテル、飲食店等が立地する駅前の商業地域	北西20m県道	水道	境港駅100m	商業(80,400)準防	
境港-5-2	境港市蓮池町50番1	23,900	24,400	△ 2.0	808	1 : 2.5	事務所兼倉庫S1	店舗、事業所、工場等が混在して建ち並ぶ地域	南西17m県道 背面道	水道	境港駅450m	準工(60,200)	

過去の標準地価格	番号	年 平成		摘要	面積	形状	利用の現況	周辺の土地利用の現況	前面道路の状況	水道、ガス、下水の整備状況	鉄道駅等との接近の状況	公法上の規制	摘要
		24	25										
の標準地価格	倉吉-3	5,800	5,700	境港	27	5.500	住宅W2	農家住宅が建ち並ぶ既成住宅地域	南東3m市道	水道	倉吉駅17km	(都)(70,400)	
	倉吉-4	33,000	31,400	境港	26	31,000	住宅W2	一般住宅等が建ちつつある区画整理済の住宅地域	東6m市道	水道	倉吉駅2.6km	(都)I中専(60,200)	
	倉吉-5	15,100	14,000	境港	27	13,700	住宅W2	中規模一般住宅が建ち並ぶ住宅地域	南東6m市道	水道	倉吉駅16km	(都)(70,400)	
	倉吉-5-1	90,000	82,500	境港	26	75,000	事務所兼倉庫S1	店舗、事業所、工場等が混在して建ち並ぶ地域	南西17m県道 背面道	水道	境港駅450m	準工(60,200)	
	倉吉-5-2	—	—	境港	26	—	事務所兼倉庫S1	店舗、事業所、工場等が混在して建ち並ぶ地域	南西17m県道 背面道	水道	境港駅450m	準工(60,200)	
	境港-1	31,100	29,000	境港	26	26,400	住宅W1	空地等も見られる区画整然とした一般住宅地域	西6m市道	水道	馬場崎町駅750m	I中専(60,200)	
	境港-2	—	—	境港	26	—	住宅W2	中小規模一般住宅が建ち並ぶ既成住宅地域	南3m市道	水道	余子駅700m	I中専(60,200)	
	境港-3	—	—	境港	26	—	住宅W2	一般住宅が建ち並ぶ既成住宅地域	東3.5m市道	水道	境港駅1.9km	I中専(60,200)準防	
	境港-4	—	—	境港	26	—	住宅W2	一般住宅が建ち並ぶ区画整然とした住宅地域	西6m市道	水道 ガス	余子駅3.4km	I住居(60,200)	
	境港-5	—	—	境港	26	—	住宅W1	農家住宅、一般住宅の混在する住宅地域	東4.5m市道	水道	余子駅3.2km	調区(70,400)	

倉吉-3

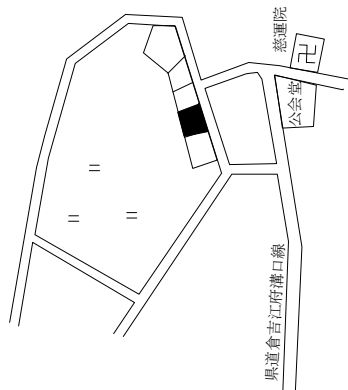

倉吉-4

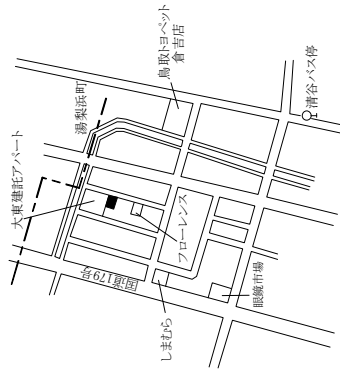

倉吉-5

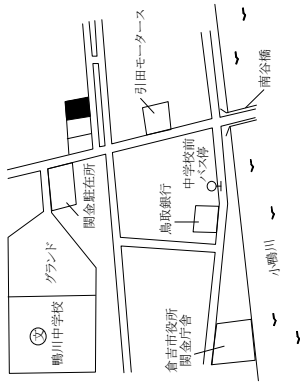

倉吉5-1 エヌゲーシビル

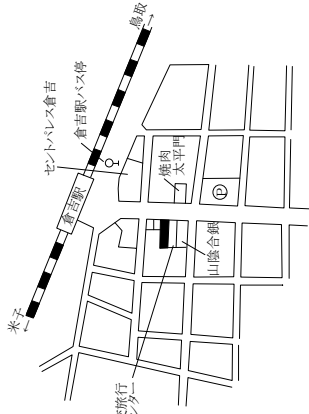

倉吉5-2

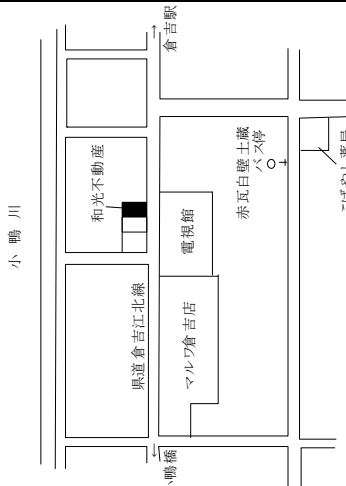

境港-1

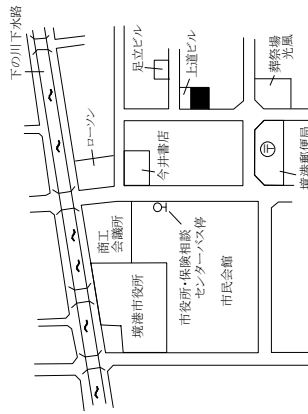

境港-2

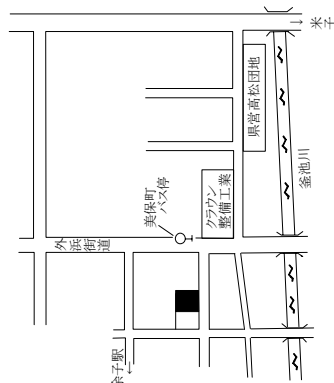

境港-3

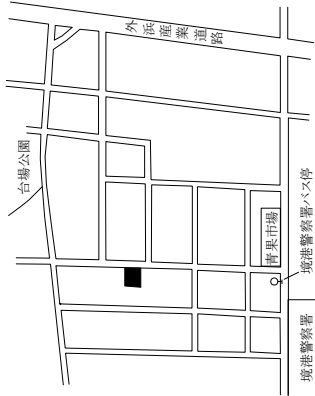

境港-4

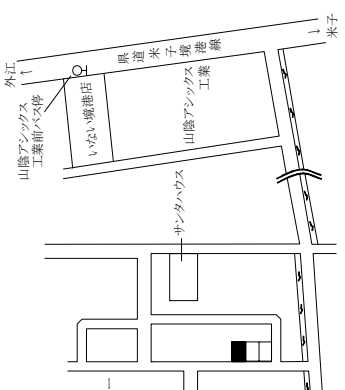

境港-5

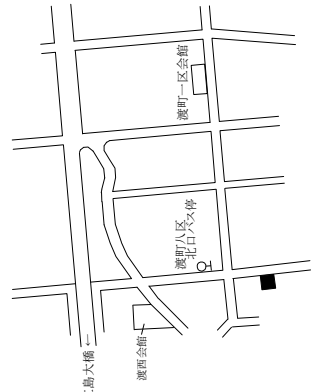

境港5-1

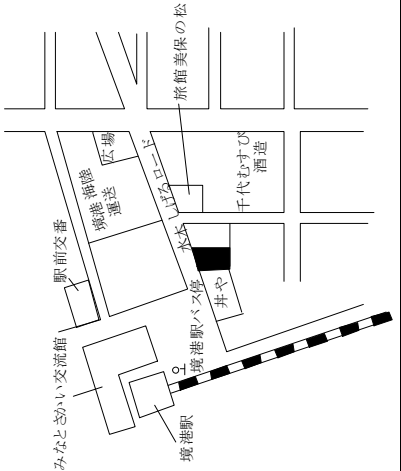

東府屋

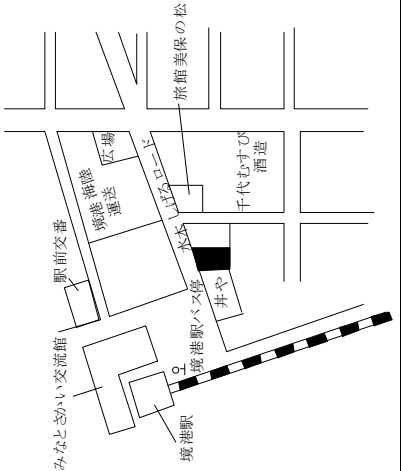

境港5-2

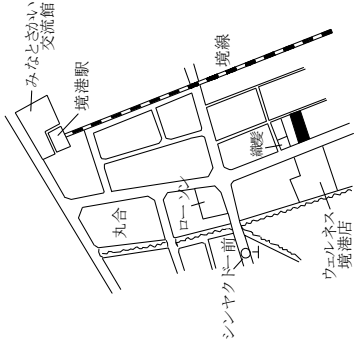

リンクス

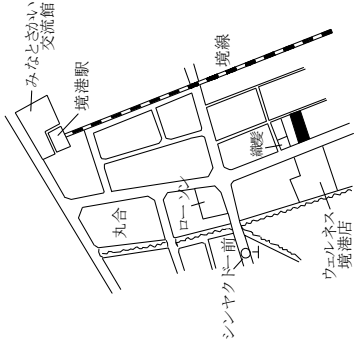

岩美町、若桜町、智頭町、八頭町(住宅地)

標準地 番号	所在、地番 「住居表示」	H29公示 価格 (円/㎡)	H28公示 価格 (円/㎡)	変動率 (%)	地積 (㎡)	形状	利用の 現況	周辺の土地利用の現況	前面道路 の状況	水道、ガス、 下水の 整備状況	鉄道駅等 との接近 の状況	公法上の 規制	摘 要
岩美 -1	岩美町大字浦富字竹ヶ下 1028番12	22,500	22,800	△ 1.3	245	1:1	住宅 W2	一般住宅のほか病院等が見 られる住宅地域	南6m 町道	水道 下水道	岩美駅 300m	(都) (70,400)	
岩美 -2	岩美町大字大谷字中日比野 屋敷537番	17,000	17,300	△ 1.7	545	1:1.2	住宅 W2	農家住宅と一般住宅が混在 する既存住宅地域	南4m 町道	水道 下水道	大岩駅 1.6km	(都) (70,400)	
岩美 5-1	岩美町大字浦富字肥田1039 番19	26,500	26,900	△ 1.5	164	1:3	店舗兼 住宅 S2	小売店舗に公共公益施設等 も見られる商業地域	西16m 県道	水道 下水道	岩美駅 300m	(都) (70,400)	
若桜 -1	若桜町大字若桜字下町466 番3	14,000	14,500	△ 3.4	167	1:2.5	住宅 W2	中小規模一般住宅が多い既 成住宅地域	北西5m 町道	水道 下水道	若桜駅 300m	(都) (70,400)	
若桜 -2	若桜町大字高野字ムネノリ 497番外	5,100	5,180	△ 1.5	520	2:1	住宅 W2	中規模農家住宅が見られる 既存住宅地域	南西3m 町道	水道 下水道	若桜駅 2.1km	(都) (70,400)	
若桜 5-1	若桜町大字若桜字広原1201 番6	17,300	18,100	△ 4.4	67	1:2	店舗兼 住宅 S3	中小規模店舗が建ち並ぶ駅 前の商業地域	南東13m 県道	水道 下水道	若桜駅 100m	(都) (70,400)	
智頭 -1	智頭町大字智頭字町ノ内577 番	26,900	28,100	△ 4.3	297	1:1.5	住宅 W2	中規模一般住宅が建ち並ぶ 既存住宅地域	北東5m 町道	水道 下水道	智頭駅 1km	(都) (70,400)	
智頭 -2	智頭町大字智頭字城戸ハナ 1899番3	22,400	23,300	△ 3.9	198	台形 1:1.5	住宅 W2	一般住宅のほか小工場等 も見られる住宅地域	北12m 町道	水道 下水道	智頭駅 600m	(都) (70,400)	
智頭 5-1	智頭町大字智頭字中繩手西 1532番6外	31,000	32,400	△ 4.3	374	1:4.5	店舗兼 住宅 W2	小売店舗のほか住宅等が 混在する既存商業地域	西9m 町道	水道 下水道	智頭駅 250m	(都) (70,400)	
八頭 -1	八頭町郡家字茅林495番7外	30,800	31,200	△ 1.3	472	2:1	住宅 W2	中規模一般住宅が建ち並ぶ 既存住宅地域	西8m 町道	水道 下水道	郡家駅 550m	(都) (70,400)	
八頭 -2	八頭町門尾字塚本28番28外	29,500	29,500	0.0	154	1:1.5	住宅 W2	一般住宅の中にアパートが見 られる住宅地域	東6m 町道	水道 下水道	東郡家駅 400m	(都) (70,400)	
八頭 -3	八頭町船岡字屋敷南分464 番1	18,500	19,200	△ 3.6	433	1:1.2	住宅 W2	一般住宅が建ち並ぶ既存住 宅地域	北5m 町道	水道 下水道	因幡船岡 駅 350m	(都) (70,400)	

過去 の標 準地 価 格	年 番 号	年 平成			年 番 号	摘 要	27	26	25	24	23	22	21	20	19	18	17	16	15	14	13	12	11	10	9	8	7	6	5	4	3	2	1	0	-1	-2	-3	-4	-5	-6	-7	-8	-9	-10	-11	-12	-13	-14	-15	-16	-17	-18	-19	-20	-21	-22	-23	-24	-25	-26	-27	-28	-29	-30	-31	-32	-33	-34	-35	-36	-37	-38	-39	-40	-41	-42	-43	-44	-45	-46	-47	-48	-49	-50	-51	-52	-53	-54	-55	-56	-57	-58	-59	-60	-61	-62	-63	-64	-65	-66	-67	-68	-69	-70	-71	-72	-73	-74	-75	-76	-77	-78	-79	-80	-81	-82	-83	-84	-85	-86	-87	-88	-89	-90	-91	-92	-93	-94	-95	-96	-97	-98	-99	-100	-101	-102	-103	-104	-105	-106	-107	-108	-109	-110	-111	-112	-113	-114	-115	-116	-117	-118	-119	-120	-121	-122	-123	-124	-125	-126	-127	-128	-129	-130	-131	-132	-133	-134	-135	-136	-137	-138	-139	-140	-141	-142	-143	-144	-145	-146	-147	-148	-149	-150	-151	-152	-153	-154	-155	-156	-157	-158	-159	-160	-161	-162	-163	-164	-165	-166	-167	-168	-169	-170	-171	-172	-173	-174	-175	-176	-177	-178	-179	-180	-181	-182	-183	-184	-185	-186	-187	-188	-189	-190	-191	-192	-193	-194	-195	-196	-197	-198	-199	-200	-201	-202	-203	-204	-205	-206	-207	-208	-209	-210	-211	-212	-213	-214	-215	-216	-217	-218	-219	-220	-221	-222	-223	-224	-225	-226	-227	-228	-229	-230	-231	-232	-233	-234	-235	-236	-237	-238	-239	-240	-241	-242	-243	-244	-245	-246	-247	-248	-249	-250	-251	-252	-253	-254	-255	-256	-257	-258	-259	-260	-261	-262	-263	-264	-265	-266	-267	-268	-269	-270	-271	-272	-273	-274	-275	-276	-277	-278	-279	-280	-281	-282	-283	-284	-285	-286	-287	-288	-289	-290	-291	-292	-293	-294	-295	-296	-297	-298	-299	-300	-301	-302	-303	-304	-305	-306	-307	-308	-309	-310	-311	-312	-313	-314	-315	-316	-317	-318	-319	-320	-321	-322	-323	-324	-325	-326	-327	-328	-329	-330	-331	-332	-333	-334	-335	-336	-337	-338	-339	-340	-341	-342	-343	-344	-345	-346	-347	-348	-349	-350	-351	-352	-353	-354	-355	-356	-357	-358	-359	-360	-361	-362	-363	-364	-365	-366	-367	-368	-369	-370	-371	-372	-373	-374	-375	-376	-377	-378	-379	-380	-381	-382	-383	-384	-385	-386	-387	-388	-389	-390	-391	-392	-393	-394	-395	-396	-397	-398	-399	-400	-401	-402	-403	-404	-405	-406	-407	-408	-409	-410	-411	-412	-413	-414	-415	-416	-417	-418	-419	-420	-421	-422	-423	-424	-425	-426	-427	-428	-429	-430	-431	-432	-433	-434	-435	-436	-437	-438	-439	-440	-441	-442	-443	-444	-445	-446	-447	-448	-449	-450	-451	-452	-453	-454	-455	-456	-457	-458	-459	-460	-461	-462	-463	-464	-465	-466	-467	-468	-469	-470	-471	-472	-473	-474	-475	-476	-477	-478	-479	-480	-481	-482	-483	-484	-485	-486	-487	-488	-489	-490	-491	-492	-493	-494	-495	-496	-497	-498	-499	-500	-501	-502	-503	-504	-505	-506	-507	-508	-509	-510	-511	-512	-513	-514	-515	-516	-517	-518	-519	-520	-521	-522	-523	-524	-525	-526	-527	-528	-529	-530	-531	-532	-533	-534	-535	-536	-537	-538	-539	-540	-541	-542	-543	-544	-545	-546	-547	-548	-549	-550	-551	-552	-553	-554	-555	-556	-557	-558	-559	-560	-561	-562	-563	-564	-565	-566	-567	-568	-569	-570	-571	-572	-573	-574	-575	-576	-577	-578	-579	-580	-581	-582	-583	-584	-585	-586	-587	-588	-589	-590	-591	-592	-593	-594	-595	-596	-597	-598	-599	-600	-601	-602	-603	-604	-605	-606	-607	-608	-609	-610	-611	-612	-613	-614	-615	-616	-617	-618	-619	-620	-621	-622	-623	-624	-625	-626	-627	-628	-629	-630	-631	-632	-633	-634	-635	-636	-637	-638	-639	-640	-641	-642	-643	-644	-645	-646	-647	-648	-649	-650	-651	-652	-653	-654	-655	-656	-657	-658	-659	-660	-661	-662	-663	-664	-665	-666	-667	-668	-669	-670	-671	-672	-673	-674	-675	-676	-677	-678	-679	-680	-681	-682	-683	-684	-685	-686	-687	-688	-689	-690	-691	-692	-693	-694	-695	-696	-697	-698	-699	-700	-701	-702	-703	-704	-705	-706	-707	-708	-709	-710	-711	-712	-713	-714	-715	-716	-717	-718	-719	-720	-721	-722	-723	-724	-725	-726	-727	-728	-729	-730	-731	-7
--------------------------	-------------	------	--	--	-------------	--------	----	----	----	----	----	----	----	----	----	----	----	----	----	----	----	----	----	----	---	---	---	---	---	---	---	---	---	---	----	----	----	----	----	----	----	----	----	-----	-----	-----	-----	-----	-----	-----	-----	-----	-----	-----	-----	-----	-----	-----	-----	-----	-----	-----	-----	-----	-----	-----	-----	-----	-----	-----	-----	-----	-----	-----	-----	-----	-----	-----	-----	-----	-----	-----	-----	-----	-----	-----	-----	-----	-----	-----	-----	-----	-----	-----	-----	-----	-----	-----	-----	-----	-----	-----	-----	-----	-----	-----	-----	-----	-----	-----	-----	-----	-----	-----	-----	-----	-----	-----	-----	-----	-----	-----	-----	-----	-----	-----	-----	-----	-----	-----	-----	-----	-----	------	------	------	------	------	------	------	------	------	------	------	------	------	------	------	------	------	------	------	------	------	------	------	------	------	------	------	------	------	------	------	------	------	------	------	------	------	------	------	------	------	------	------	------	------	------	------	------	------	------	------	------	------	------	------	------	------	------	------	------	------	------	------	------	------	------	------	------	------	------	------	------	------	------	------	------	------	------	------	------	------	------	------	------	------	------	------	------	------	------	------	------	------	------	------	------	------	------	------	------	------	------	------	------	------	------	------	------	------	------	------	------	------	------	------	------	------	------	------	------	------	------	------	------	------	------	------	------	------	------	------	------	------	------	------	------	------	------	------	------	------	------	------	------	------	------	------	------	------	------	------	------	------	------	------	------	------	------	------	------	------	------	------	------	------	------	------	------	------	------	------	------	------	------	------	------	------	------	------	------	------	------	------	------	------	------	------	------	------	------	------	------	------	------	------	------	------	------	------	------	------	------	------	------	------	------	------	------	------	------	------	------	------	------	------	------	------	------	------	------	------	------	------	------	------	------	------	------	------	------	------	------	------	------	------	------	------	------	------	------	------	------	------	------	------	------	------	------	------	------	------	------	------	------	------	------	------	------	------	------	------	------	------	------	------	------	------	------	------	------	------	------	------	------	------	------	------	------	------	------	------	------	------	------	------	------	------	------	------	------	------	------	------	------	------	------	------	------	------	------	------	------	------	------	------	------	------	------	------	------	------	------	------	------	------	------	------	------	------	------	------	------	------	------	------	------	------	------	------	------	------	------	------	------	------	------	------	------	------	------	------	------	------	------	------	------	------	------	------	------	------	------	------	------	------	------	------	------	------	------	------	------	------	------	------	------	------	------	------	------	------	------	------	------	------	------	------	------	------	------	------	------	------	------	------	------	------	------	------	------	------	------	------	------	------	------	------	------	------	------	------	------	------	------	------	------	------	------	------	------	------	------	------	------	------	------	------	------	------	------	------	------	------	------	------	------	------	------	------	------	------	------	------	------	------	------	------	------	------	------	------	------	------	------	------	------	------	------	------	------	------	------	------	------	------	------	------	------	------	------	------	------	------	------	------	------	------	------	------	------	------	------	------	------	------	------	------	------	------	------	------	------	------	------	------	------	------	------	------	------	------	------	------	------	------	------	------	------	------	------	------	------	------	------	------	------	------	------	------	------	------	------	------	------	------	------	------	------	------	------	------	------	------	------	------	------	------	------	------	------	------	------	------	------	------	------	------	------	------	------	------	------	------	------	------	------	------	------	------	------	------	------	------	------	------	------	------	------	------	------	------	------	------	------	------	------	------	------	------	------	------	------	------	------	------	------	------	------	------	------	------	------	------	------	------	------	------	------	------	------	------	------	------	------	------	------	------	------	------	------	------	------	------	------	------	------	------	------	------	------	------	------	------	------	------	------	------	------	------	------	------	------	------	------	------	------	------	------	------	------	------	------	----

岩美-1

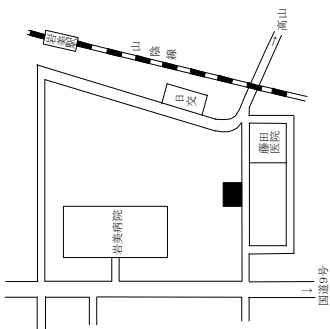

岩美-2

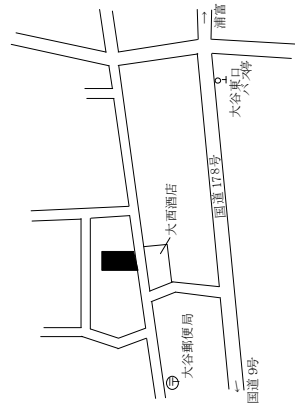

岩美5-1

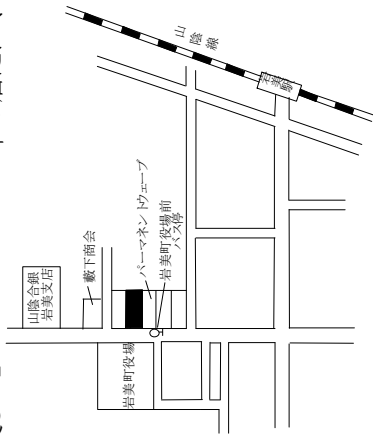

岩美-1

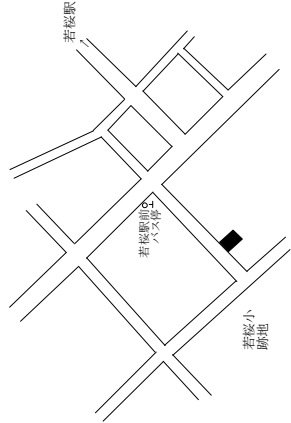

若桜-1

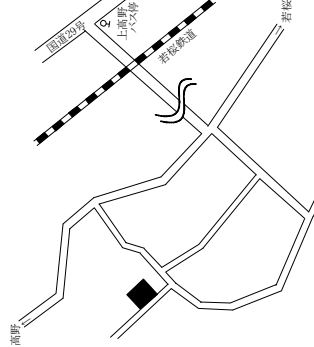

若桜5-1

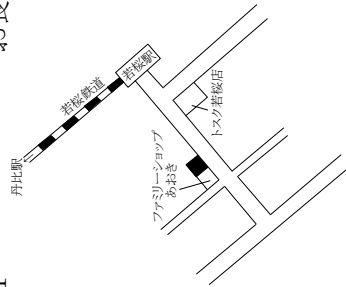

お食事処大入

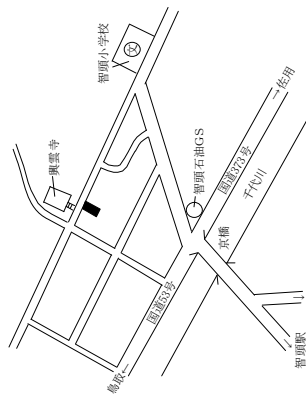

智頭-1

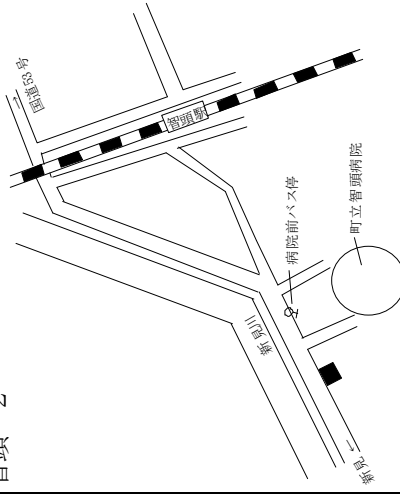

智頭5-1

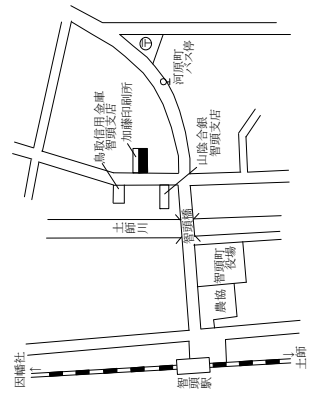

キモノ&ファッションカンジカワ

八頭-1

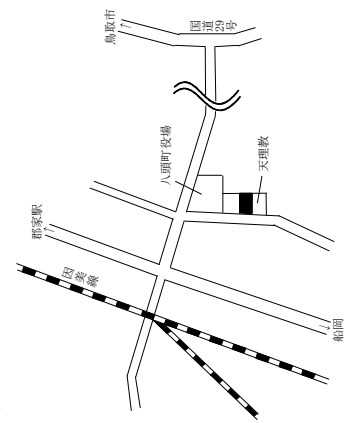

八頭-2

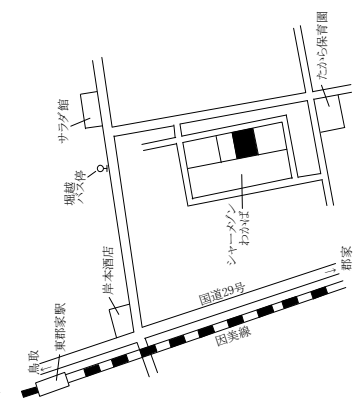

八頭-3

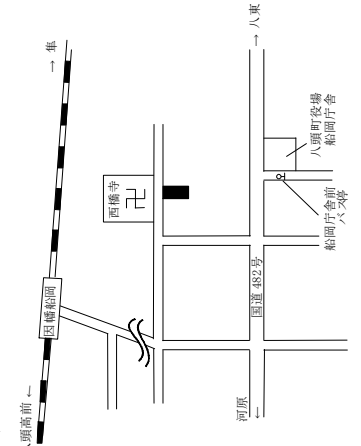

琴浦-3

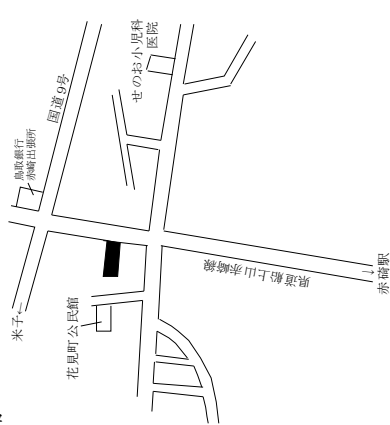

琴浦5-1

榎田ビル

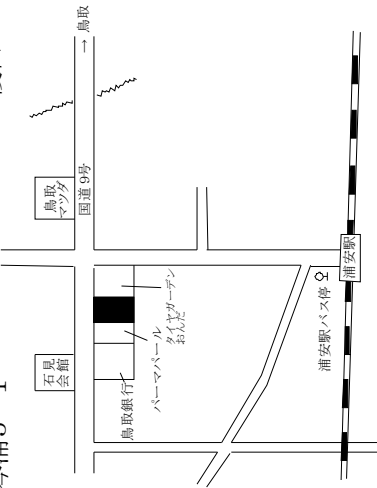

北栄-1

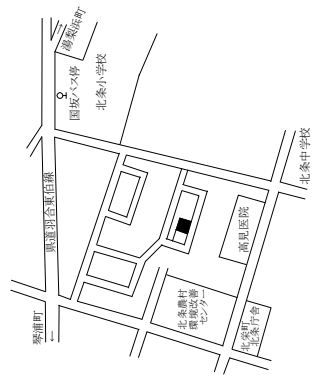

北栄-2

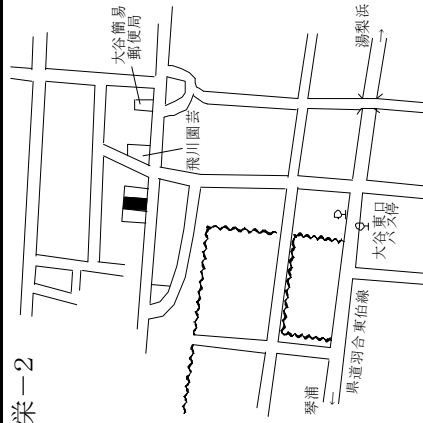

北栄-3

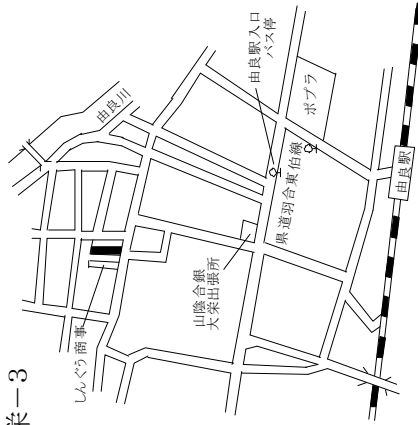

北栄5-1

朝倉書店

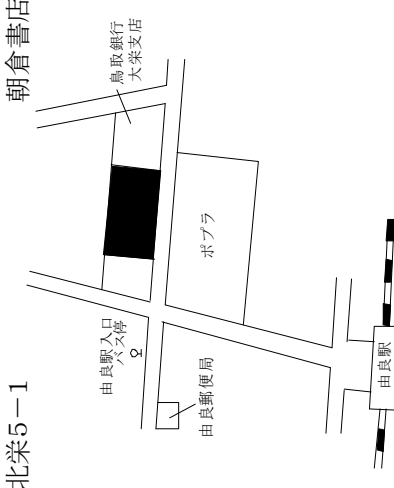

日吉津-1

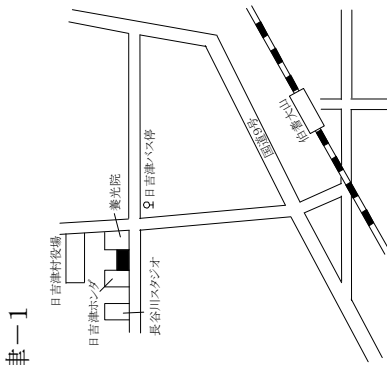

日吉津-2

