

倉吉(県)ー2

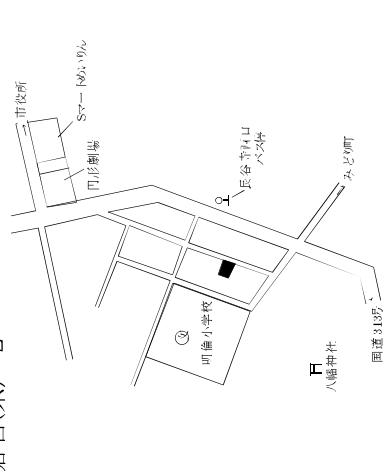

倉吉(県)ー3

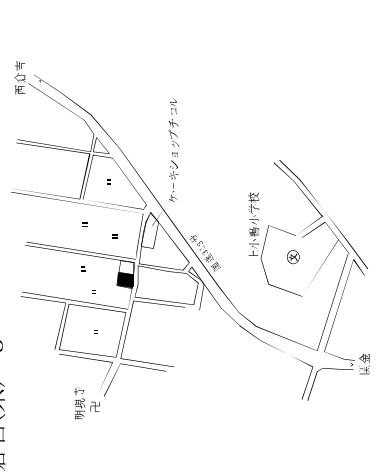

倉吉(県)ー4

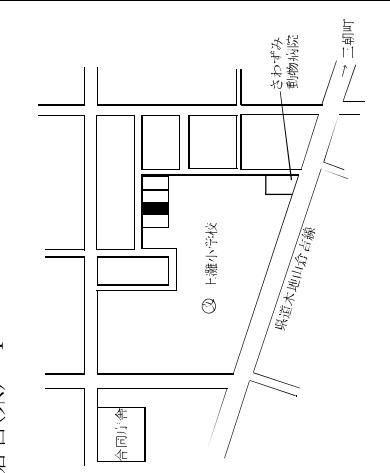

倉吉(県)ー5

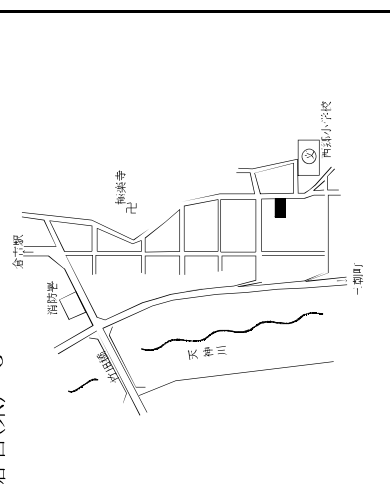

倉吉(県)ー6

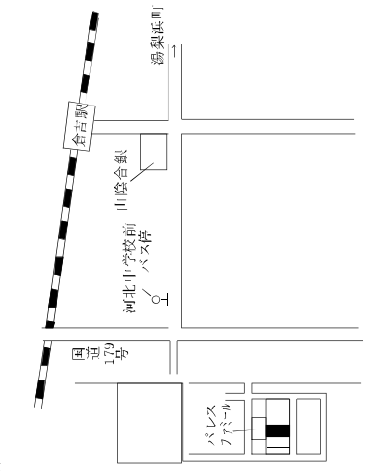

倉吉(県)ー7

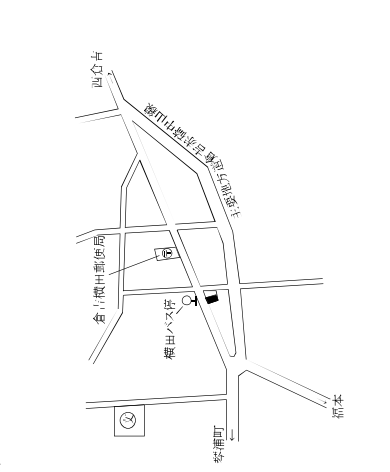

倉吉(県)ー8

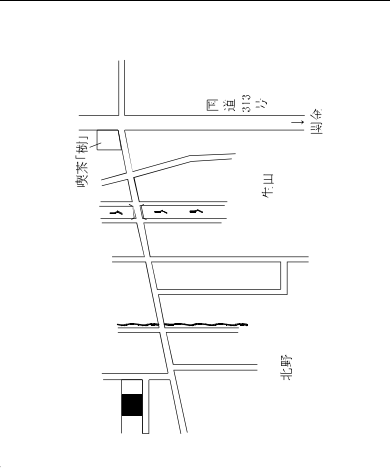

倉吉(県)ー9

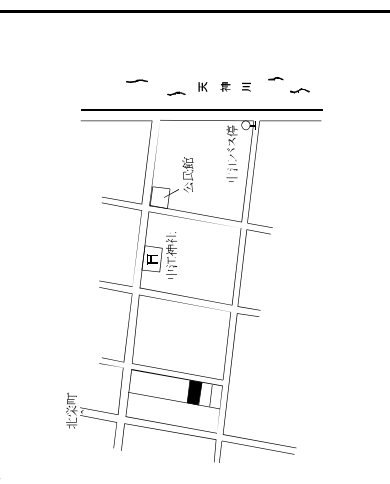

倉吉(県)ー10

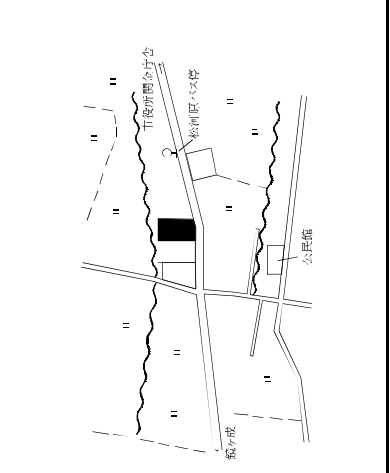

倉吉(県)ー11

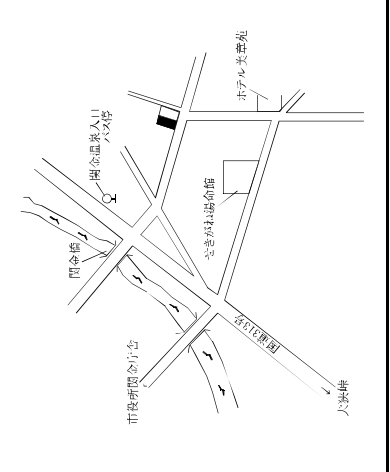

倉吉(県)3ー1

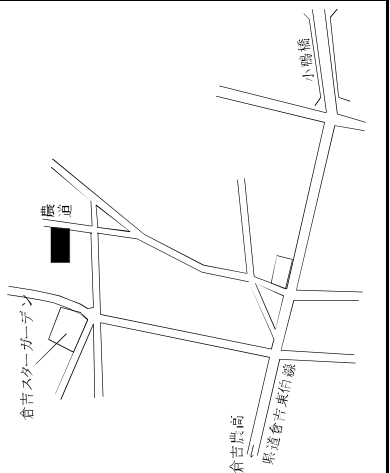

倉吉(県)5ー1

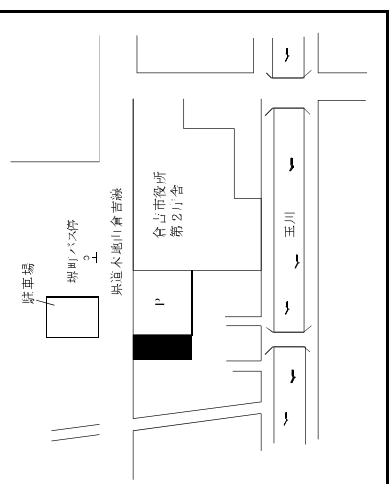

倉吉市(商業地、工業地)、境港市(住宅地、商業地、工業地)、岩美町

基準地 番号	所在地番 「住居表示」	R5標準 価格(円/㎡)		変動率 (%)	地積 (㎡)	形状	利用の 現況	周辺の土地利用の現況	前面道路 の状況	水道、ガス、 下水の 整備状況	鉄道駅等 との接近 の状況	公法上の 規制	摘要
		R4標準 価格(円/㎡)	R5標準 価格(円/㎡)										
倉吉(県) 5-2	倉吉市東昭和町310番外	38,200	38,500	△ 0.8	254	1:3	店舗兼 住宅 S2	店舗、事務所、住宅等が混 在する県道沿いの商業地域	南東18m 県道	水道 下水道	倉吉駅 2.4km	(都)近商 (80,300) 準防	
倉吉(県) 5-3	倉吉市西町2680番	26,500	26,600	△ 0.4	351	1:3.5	店舗兼 住宅 S2	店舗兼住宅と一般住宅が混 在する近隣型商業地域	北6m 市道	水道 下水道	倉吉駅 4.3km	(都)商業 (80,400) 準防	
倉吉(県) 5-4	倉吉市福庭町2丁目63番1	45,000	45,500	△ 1.1	807	1:1.2	店舗 S1	郊外型店舗等が建ち並ぶ 道沿いの路線商業地域	西25m 国道	水道 下水道	倉吉駅 1.8km	(都) 準工 (60,200)	
倉吉(県) 9-1	倉吉市秋喜字大鼓面257番8 外	14,600	14,600	0.0	5,003	1.5:1	工場 S2	工場、事務所等が建ち並ぶ 街区整然とした工業団地	西10m 市道	水道 下水道	倉吉駅 7.2km	(都) 工専 (60,200)	
境港(県) -1	境港市上道町字戎677番1	12,000	12,100	△ 0.8	165	台形 1:1.5	住宅 LS2	中規模一般住宅が多い古く からの住宅地域	東3.5m 市道	水道 下水道	上道駅 1.4km	I中専 (60,200)	
境港(県) -2	境港市外江町字油田2062番 3	13,300	13,600	△ 2.2	359	1:2	住宅 W1	中規模一般住宅が多い既成 住宅地域	南東6m 市道	水道	境港駅 1.9km	I住居 (60,200)	
境港(県) -3	境港市新屋町字川向灘401 番2外	13,500	13,700	△ 1.5	463	1:1.5	住宅 W1	一般住宅、農家住宅のほか 農地も見られる既成住宅地 域	北西5m 市道	水道 下水道	中兵駅 600m	調区 (70,400)	
境港(県) 5-1	境港市元町5番2	20,800	21,000	△ 1.0	220	台形 1:1.5	店舗兼 事務所 S2	店舗、事務所等が見られる近 隣商業地域	北東7m 市道	水道 下水道	境港駅 1.3km	近商 (80,300) 準防	
境港(県) 5-2	境港市高松町字月見浜1482 番10	14,100	14,200	△ 0.7	1,318	1:1	店舗 S1	低層の飲食店、遊技場等が 見られる路線商業地域	北東25m 国道 三方路	水道 下水道	境港駅 5km	準工 (60,200)	
境港(県) 9-1	境港市昭和町34番	6,000	6,000	0.0	10,974	1:2	事務所 兼倉庫 S2	中規模の水産関連工場、倉 庫等の集まる臨海工業地域	南東20m 道路	水道	境港駅 3.1km	工専 (60,200)	
岩美(県) -1	岩美町大字白地字小山前 165番4	5,700	5,750	△ 0.9	302	1.2:1	住宅 W2	農家住宅が多い古くからの 住宅地域	東4m 町道	水道 下水道	岩美駅 6.3km	(都) (70,400)	
岩美(県) -2	岩美町大字院内字屋敷247 番外	4,600	4,650	△ 1.1	208	1:1	住宅 W2	農家住宅が建ち並ぶ山間の 住宅地域	南西9m 県道	水道	岩美駅 6.3km	都計外	

過去 の基 準地 価 格	年		摘要	令和		摘要
	平成	令和		1	2	
番号	30	30		30	30	
倉吉(県)	5-2	41,500	境港(県)	-3	14,600	14,400
倉吉(県)	5-3	27,000	境港(県)	5-1	22,700	22,400
倉吉(県)	5-4	48,500	境港(県)	5-2	14,900	14,800
倉吉(県)	9-1	14,600	境港(県)	9-1	5,800	6,000
境港(県)	-1	13,000	岩美(県)	-1	6,300	6,100
境港(県)	-2	14,700	岩美(県)	-2	5,000	4,900

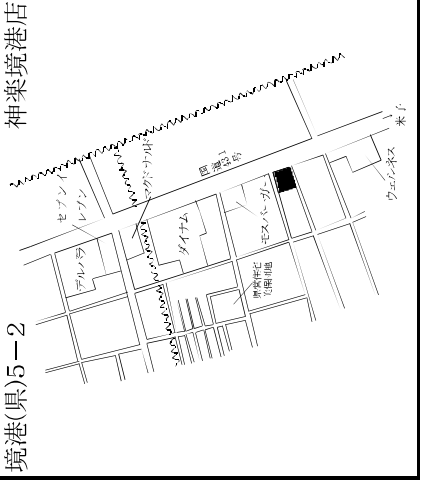
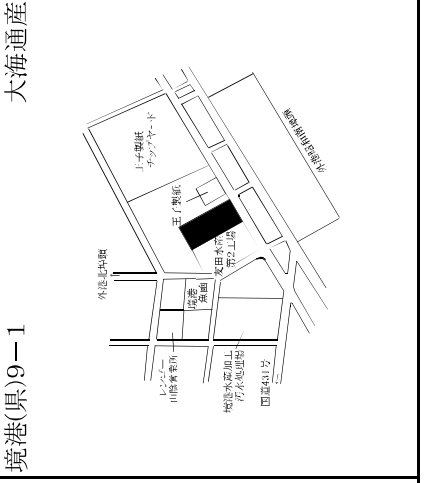
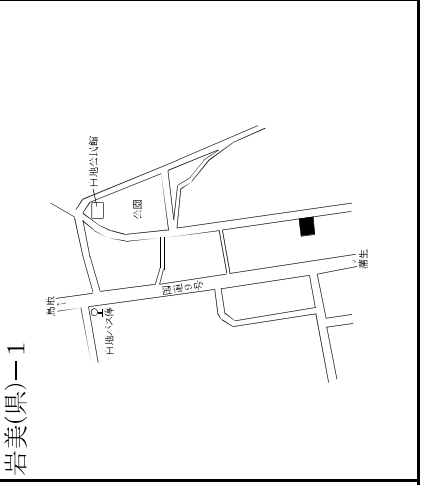
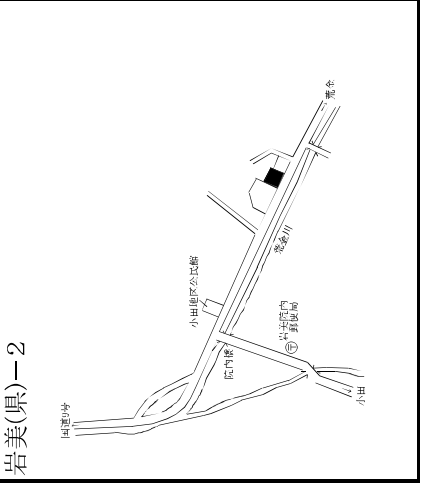
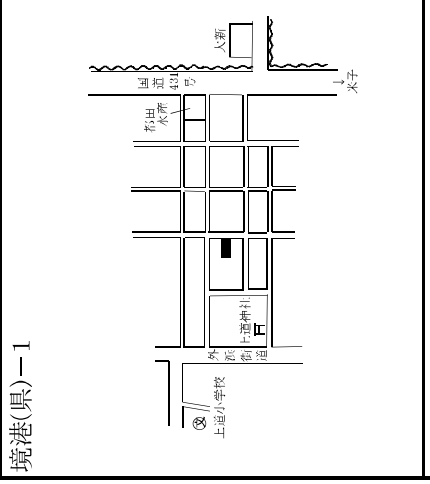
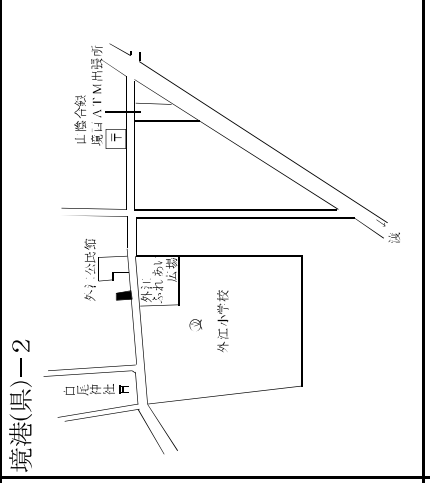
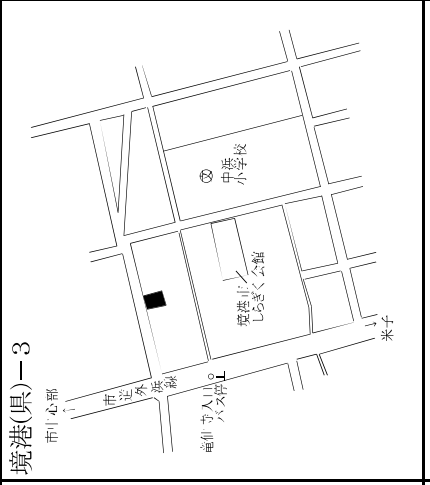
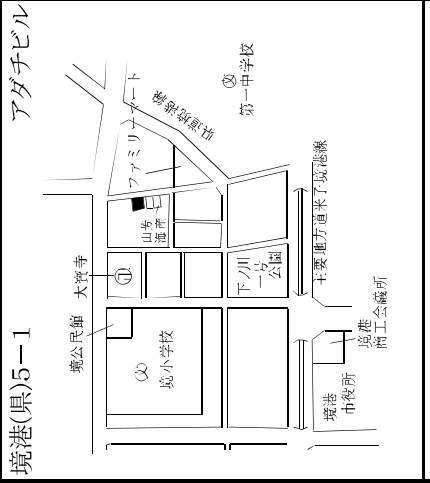
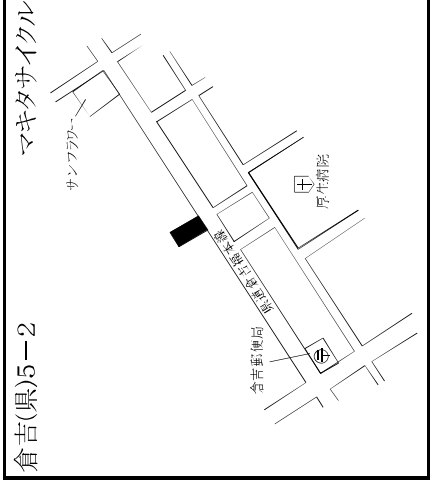
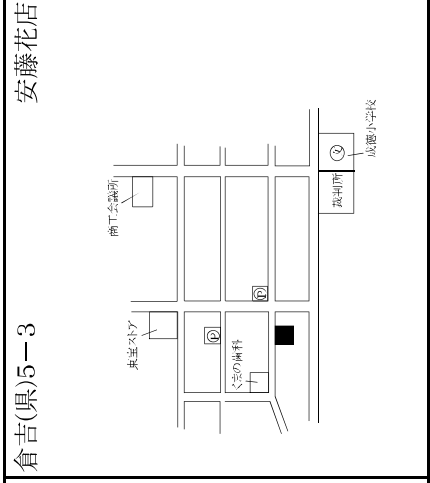
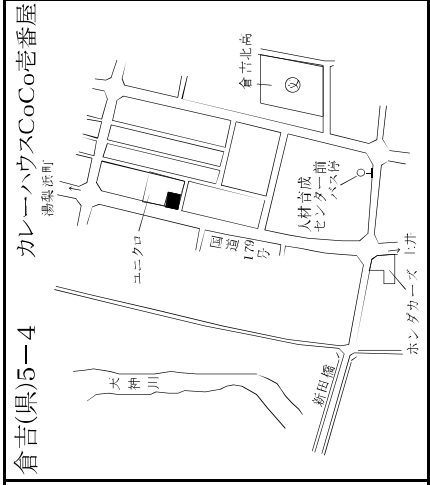
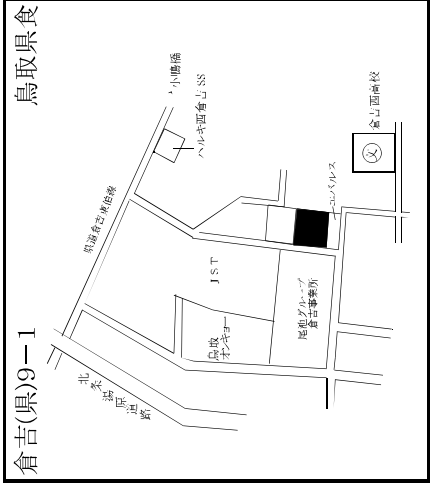

若桜町、智頭町、八頭町

基準地番号	所在、地番「住居表示」	R5標準価格(円/㎡)	R4標準価格(円/㎡)	変動率(%)	地積(㎡)	形状	利用の現況	周辺の土地利用の現況	前面道路の状況	水道、ガス、下水の整備状況	鉄道駅等との接近の状況	公法上の規制	摘要
若桜(県) 1-1	若桜町大字若屋堂宇屋敷廻199番2外	3,700	3,750	△ 1.3	194	台形 1.5:1	住宅 W2	農家住宅が多い山間の住宅地域	北西5m 県道	水道 下水道	若桜駅 6.4km	都計外	
若桜(県) 2-2	若桜町大字若桜字古海橋ノ本1111番32	10,000	10,200	△ 2.0	303	1:1.5	住宅 W2	一般住宅が多い小規模に開発された住宅地域	南西6m 町道	水道 下水道	若桜駅 600m	(都) (70,400)	
智頭(県) 1-1	智頭町大字智頭字道ノ下1636番8	20,000	21,000	△ 4.8	109	1:2.5	住宅 W2	中小規模の一般住宅が建ち並ぶ既成住宅地域	西5m 町道	水道 下水道	智頭駅 250m	(都) (70,400)	
智頭(県) 2-2	智頭町大字中原字餘小路114番1	7,400	7,600	△ 2.6	441	1:2	住宅 W2	農家住宅が多い山間の既成住宅地域	南西15m 国道	水道 下水道	山郷駅 150m	都計外	
智頭(県) 3-3	智頭町大字植師字石田674番2外	9,600	9,900	△ 3.0	355	1.5:1	住宅 W2	農家住宅の中に事業所も見られる国道沿いの住宅地域	東10m 国道	水道 下水道	土師駅 400m	都計外	
八頭(県) 1-1	八頭町下門尾字沖向198番47	30,400	30,000	1.3	180	1.2:1	住宅 W2	中規模一般住宅が建ち並ぶ区画整然とした住宅地域	北西6m 町道	水道 下水道	郡家駅 650m	(都) (70,400)	
八頭(県) 2-2	八頭町大坪字四十八495番2外	10,200	10,400	△ 1.9	419	台形 2:1	住宅 W2	農家住宅が多い古くからの住宅地域	東6m 町道	水道 下水道	東郡家駅 2.8km	都計外	
八頭(県) 3-3	八頭町国中字森谷前596番25外	13,800	13,900	△ 0.7	783	1:1.5	住宅 W2	一般住宅の中に店舗等が見られる県道沿いの住宅地域	南7.5m 県道	水道 下水道	河原駅 200m	(都) (70,400)	
八頭(県) 4-4	八頭町日田字向田426番3	5,100	5,150	△ 1.0	641	台形 1.5:1	住宅 W2	農家住宅が多い古くからの住宅地域	南東8m 県道	水道 下水道	丹比駅 1.3km	都計外	
八頭(県) 5-5	八頭町下野字上野土居518番1外	3,550	3,600	△ 1.4	393	台形 1:1	住宅 W2	農家住宅が多い山間の既成住宅地域	南西10m 県道	水道 下水道	因幡船岡駅 6.9km	都計外	
八頭(県) 6-6	八頭町新興寺字門田72番2外	6,700	6,800	△ 1.5	831	1.2:1	住宅 W2	農家住宅が多い国道背後の既成住宅地域	北東4.5m 町道	水道 下水道	安部駅 1.9km	都計外	
八頭(県) 5-1	八頭町郡家字河井中分55番3	32,400	32,400	0.0	295	台形 1:1	店舗 W2	店舗、事務所等が建ち並ぶ国道沿いの商業地域	東13m 国道	水道 下水道	郡家駅 400m	(都) (70,400)	

過去の基準地価格	年		摘要	令和		摘要
	平成	令和		平成	令和	
番号	30	30		30	30	
若桜(県) 1-1	4,150	4,000		11,200	11,000	10,600
若桜(県) 2-2	11,600	11,200	八頭(県) -2	14,800	14,600	14,100
智頭(県) 1-1	25,000	24,000	八頭(県) -1	5,500	5,400	5,200
智頭(県) 2-2	8,400	8,200	八頭(県) -2	3,800	3,750	3,650
智頭(県) 3-3	11,000	10,800	八頭(県) -3	7,300	7,100	6,900
八頭(県) 1-1	29,800	30,000	八頭(県) 5-1	34,000	33,500	32,600

若桜(県)ー1

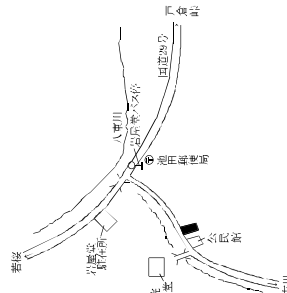

若桜(県)ー2

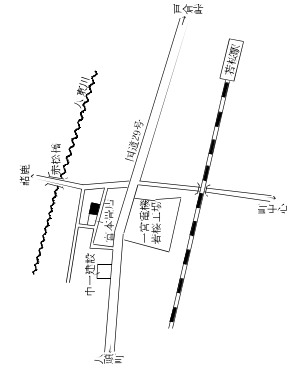

智頭(県)ー1

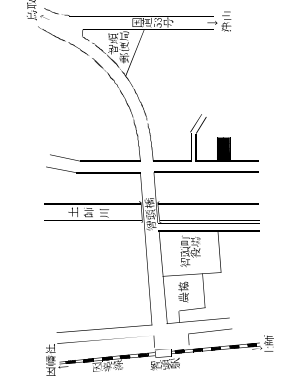

智頭(県)ー2

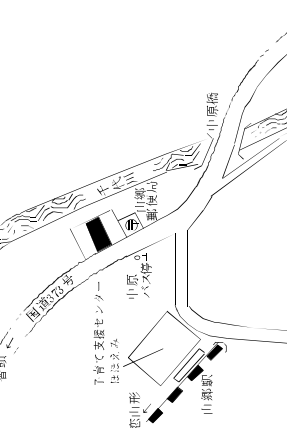

智頭(県)ー3

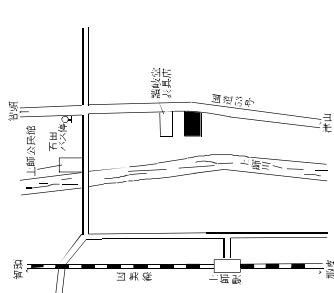

八頭(県)ー1

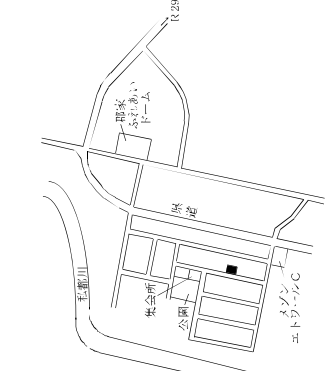

八頭(県)ー2

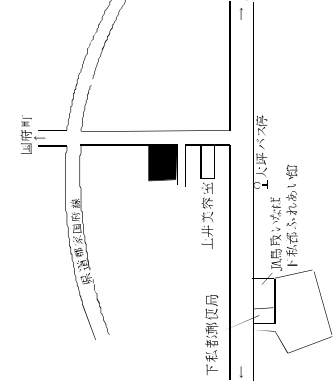

八頭(県)ー3

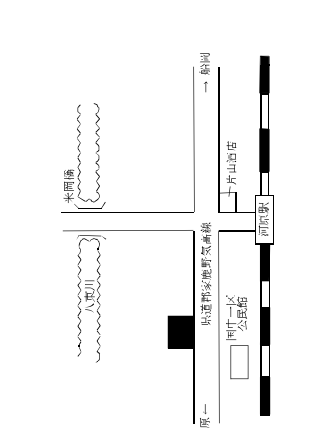

八頭(県)ー4

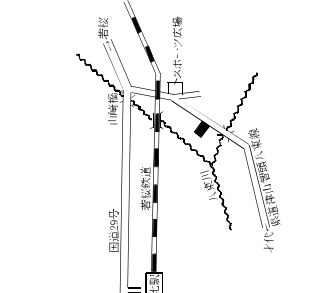

八頭(県)ー5

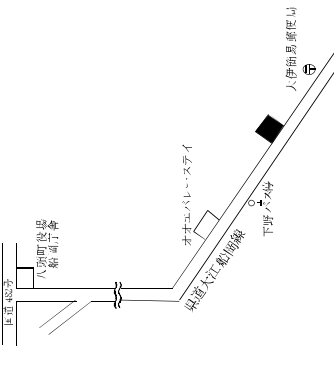

八頭(県)ー6

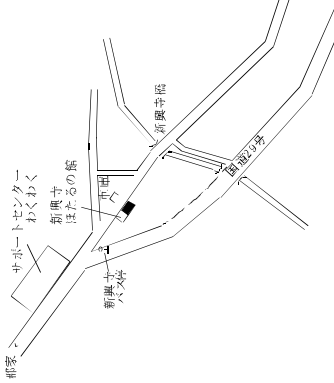

八頭(県)5ー1

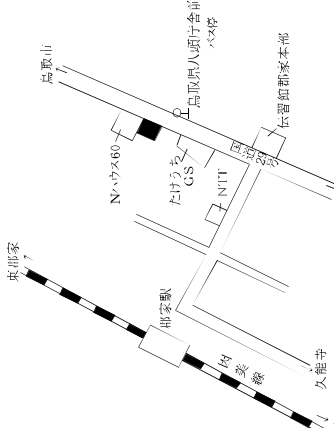

デトワールド

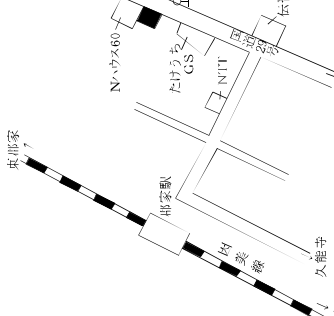

八頭町、三朝町、湯梨浜町

基準地番号	所在、地番「住居表示」	R5標準価格(円/㎡)	R4標準価格(円/㎡)	変動率(%)	地積(㎡)	形状	利用の現況	周辺の土地利用の現況	前面道路の状況	水道、ガス、下水の整備状況	鉄道駅等との接近の状況	公法上の規制	摘要
八頭(県)5-2	八頭町北山字下柳繩手60番8	10,800	11,000	△ 1.8	207	1:3	店舗兼住宅W2	一般住宅、小売店舗等の混在する地域	東10.5m町道	水道 下水道	丹比駅 150m	都計外	
三朝(県)-1	三朝町大字大瀬字福天964番4	19,000	19,100	△ 0.5	178	台形 1:2.5	住宅W2	中規模一般住宅の中に空地等が見られる住宅地域	北西5m町道	水道 下水道	倉吉駅 6.1km	(都) (70,400)	
三朝(県)-2	三朝町大字三朝字石田625番3	15,000	15,500	△ 3.2	167	1:2	住宅W2	一般住宅が多い温泉街に近い既成住宅地域	北東3.5m町道	水道 下水道	倉吉駅 9.4km	(都) (70,400)	
三朝(県)-3	三朝町大字穴鴨字浅田215番1	4,100	4,150	△ 1.2	549	台形 1.5:1	住宅W2	農家住宅、一般住宅のほか、郵便局も見られる山間の農家集落	東6.5m町道	水道 下水道	倉吉駅 16km	都計外	
湯梨浜(県)-1	湯梨浜町大字田後字大工給600番3外	18,200	18,200	0.0	139	1.2:1	住宅W2	一般住宅の中に農家住宅等が見られる住宅地域	北西4m町道	水道 下水道	倉吉駅 3.4km	(都) (70,400)	
湯梨浜(県)-2	湯梨浜町大字上浅津字堂ノ本115番11外	14,200	14,300	△ 0.7	325	1:2	住宅W2	一般住宅の中に農家住宅等が見られる住宅地域	西6m町道	水道 下水道	松崎駅 4.4km	(都) (70,400)	
湯梨浜(県)-3	湯梨浜町大字田後字宮ヶ坪77番22	27,100	26,900	0.7	203	1:1.5	住宅W2	中規模一般住宅が多い区画整然とした新興住宅地域	東6m町道	水道 下水道	倉吉駅 4.0km	(都) (70,400)	
湯梨浜(県)-4	湯梨浜町大字門田字鯨1271番6	21,400	21,600	△ 0.9	204	1:1.5	住宅W2	中規模住宅が多い郊外の分譲住宅地域	南西6m町道	水道 下水道	倉吉駅 2.4km	(都) (70,400)	
湯梨浜(県)-5	湯梨浜町大字泊字屋敷783番	10,100	10,300	△ 1.9	181	1:1	住宅W2	一般住宅が多い旧泊村の中心部の住宅地域	西6m町道	水道 下水道	泊駅 800m	都計外	
湯梨浜(県)-6	湯梨浜町大字原字船渡466番2	5,500	5,600	△ 1.8	759	1:2.5	住宅W2	農家住宅が多い古くからの住宅地域	北西9m町道	水道 下水道	泊駅 1.8km	都計外	
湯梨浜(県)-7	湯梨浜町大字門田字屋敷426番	8,000	8,100	△ 1.2	976	台形 1.2:1	住宅W2	農家住宅が多い古くからの住宅地域	北東3m町道	水道 下水道	松崎駅 3.4km	(都) (70,400)	
湯梨浜(県)-8	湯梨浜町大字松崎字仲町414番	14,300	14,400	△ 0.7	350	1:5	住宅W1	一般住宅の中に店舗等が見られる既成住宅地域	南東5.5m町道	水道 下水道	松崎駅 400m	(都) (70,400)	

過去の基準地価格	年		摘要	年		摘要
	平成	令和		平成	令和	
八頭(県)5-2	12,000	11,600	湯梨浜(県)	26,000	26,500	湯梨浜(県)
三朝(県)-1	19,200	19,200	湯梨浜(県)	22,000	22,000	湯梨浜(県)
三朝(県)-2	17,100	16,500	湯梨浜(県)	11,400	10,700	湯梨浜(県)
三朝(県)-3	4,300	4,250	湯梨浜(県)	6,200	5,850	湯梨浜(県)
湯梨浜(県)-1	18,800	18,600	湯梨浜(県)	8,900	8,500	湯梨浜(県)
湯梨浜(県)-2	14,900	14,700	湯梨浜(県)	15,200	14,800	湯梨浜(県)

琴浦町、北栄町

基準地番号	所在地番「住居表示」	R5標準価格(円/㎡)	R4標準価格(円/㎡)	変動率(%)	地積(㎡)	形状	利用の現況	周辺の土地利用の現況	前面道路の状況	水道、ガス、下水の整備状況	鉄道駅等との接近の状況	公法上の規制	摘要
琴浦(県)-1	琴浦町大字保字ア塚8番2	18,600	18,600	0.0	336	1:1.5	住宅W2	一般住宅を主とし、事業所等も見られる既成住宅地域	西6m町道	水道 下水道	浦安駅 600m	(都) (70,400)	
琴浦(県)-2	琴浦町大字八橋字仲町南側1756番	14,200	14,400	△ 1.4	265	1:4	住宅W2	中規模一般住宅が建ち並ぶ既成住宅地域	北6.5m県道	水道 下水道	八橋駅 400m	(都) (70,400)	
琴浦(県)-3	琴浦町大字三保字家ノ下139番	10,600	10,800	△ 1.9	184	2.5:1	住宅W2	農家住宅、一般住宅等が混在する古くからの住宅地域	西7m町道	水道 下水道	浦安駅 1.9km	(都) (70,400)	
琴浦(県)-4	琴浦町大字赤碕字東條1519番	14,100	14,300	△ 1.4	312	1:4.5	住宅W2	中規模一般住宅が多い海岸沿いの既成住宅地域	北6m県道	水道 下水道	赤碕駅 1.5km	(都) (70,400)	
琴浦(県)-5	琴浦町大字八幡字馬場ノ西761番5	9,400	9,500	△ 1.1	496	1:1.5	住宅W2	農家住宅が多い県道沿いの古くからの住宅地域	北5m県道	水道 下水道	赤碕駅 1km	(都) (70,400)	
琴浦(県)-6	琴浦町大字宮木字屋敷314番1	5,050	5,100	△ 1.0	417	不整形 1.2:1	住宅W2	農家住宅が多い古くからの住宅地域	東7.5m町道	水道 下水道	赤碕駅 5.5km	都計外	
北栄(県)-1	北栄町井字屋敷257番	11,000	11,200	△ 1.8	411	台形 1:1.2	住宅W2	農家住宅の中に一般住宅等が見られる既成住宅地域	南4m町道	水道 下水道	下北条駅 1.1km	(都) (70,400)	
北栄(県)-2	北栄町北条高字城ノ内597番1	6,500	6,600	△ 1.5	407	1:1.2	住宅W2	農家住宅が多い古くからの住宅地域	北4m町道	水道 下水道	下北条駅 1.4km	(都) (70,400)	
北栄(県)-3	北栄町下神字トウ立732番4	10,400	10,500	△ 1.0	462	1:2	住宅W2	農家住宅の中に一般住宅等が見られる既成住宅地域	南5m町道	水道 下水道	下北条駅 700m	(都) (70,400)	
北栄(県)-4	北栄町西園字稲場845番3	19,000	19,000	0.0	357	1.2:1	住宅W2	中規模一般住宅が建ちつつある新興住宅地域	北10m町道	水道 下水道	由良駅 950m	(都) (70,400)	
北栄(県)-5	北栄町瀬戸字志町田45番5	9,600	9,700	△ 1.0	500	1:2	住宅W2	中規模一般住宅の中に農地等が見られる既成住宅地域	南5.5m町道	水道 下水道	由良駅 2.3km	(都) (70,400)	
北栄(県)-6	北栄町下種字天神前577番2	5,400	5,450	△ 0.9	618	1.2:1	住宅W2	農家住宅が多い県道沿いの古くからの住宅地域	南東11m県道	水道 下水道	由良駅 4.5km	都計外	

過去の基準地価格	年		摘要	令和		摘要
	平成	令和		平成	令和	
番号	30	30		30	30	
琴浦(県)-1	19,200	18,800	北栄(県)	11,600	11,500	11,400
琴浦(県)-2	15,100	14,700	北栄(県)	7,000	6,900	6,800
琴浦(県)-3	11,300	11,100	北栄(県)	10,900	10,800	10,700
琴浦(県)-4	15,000	14,600	北栄(県)	19,000	19,000	19,000
琴浦(県)-5	10,400	9,700	北栄(県)	10,100	10,000	9,900
琴浦(県)-6	5,300	5,200	北栄(県)	5,800	5,700	5,600

琴浦(県)一1

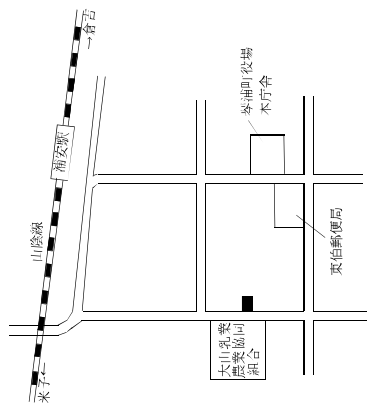

琴浦(県)一2

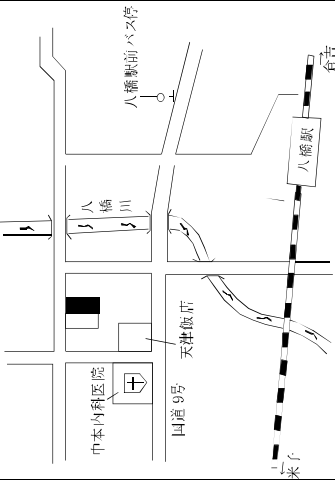

琴浦(県)一3

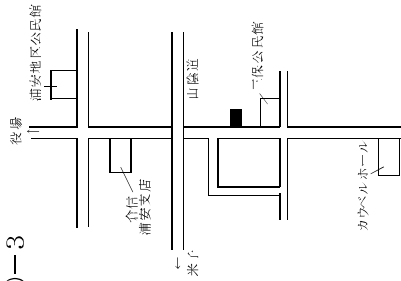

琴浦(県)一4

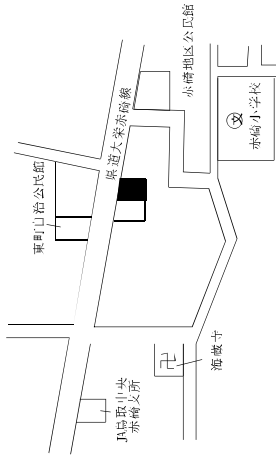

琴浦(県)一5

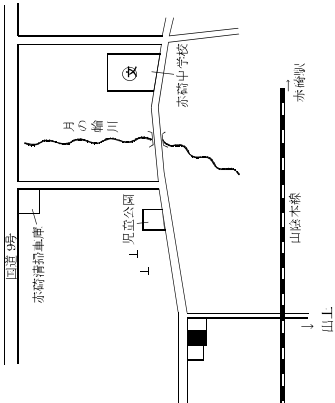

琴浦(県)一6

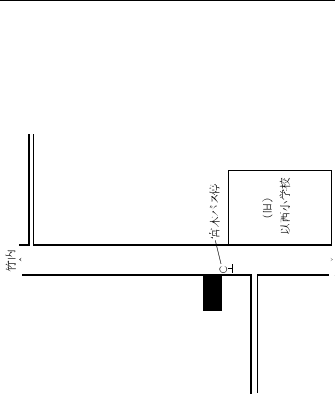

北栄(県)一1

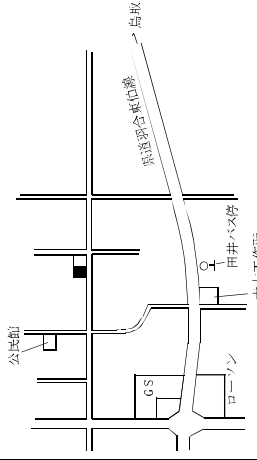

北栄(県)一2

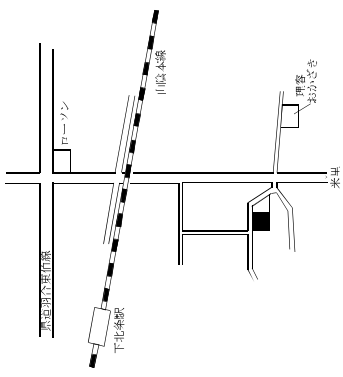

北栄(県)一3

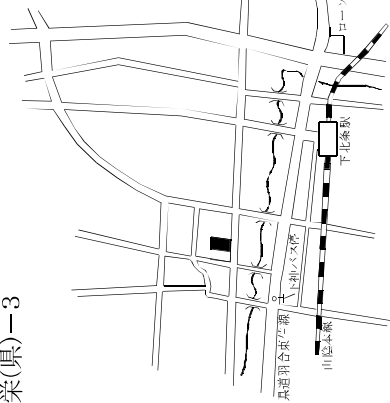

北栄(県)一4

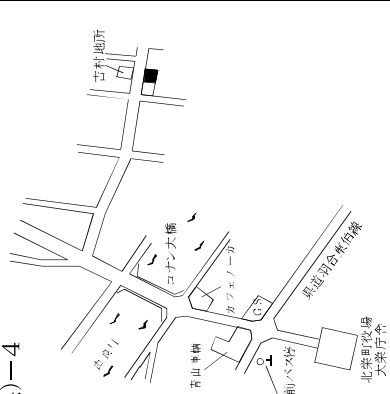

北栄(県)一5

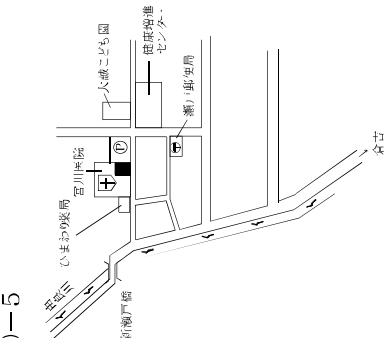

北栄(県)一6

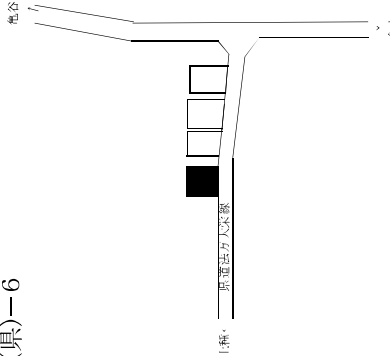

日吉津村、大山町、南部町

基準地番号	所在、地番「住居表示」	R5標準価格(円/㎡)	R4標準価格(円/㎡)	変動率(%)	地積(㎡)	形状	利用の現況	周辺の土地利用の現況	前面道路の状況	水道、ガス、下水の整備状況	鉄道駅等との接近の状況	公法上の規制	摘要
日吉津(県)-1	日吉津村大字日吉津481番8	26,800	26,500	1.1	138	1:1	住宅W2	中規模一般住宅が建ち並ぶ住宅地域	北4m村道	水道 下水道	伯耆大山駅 1.1km	1住居(60,200)	
日吉津(県)5-1	日吉津村大字日吉津1370番2外	45,500	45,600	△ 0.2	1,577	1:1.5	店舗S2	店舗、事業所等が建ち並ぶ国道沿いの路線商業地域	南25m国道	水道 下水道	伯耆大山駅 2.3km	調区(70,400)	
大山(県)-1	大山町上萬字村418番	8,200	8,300	△ 1.2	323	台形 1.5:1	住宅W2	農家住宅と一般住宅が混在する古くからの住宅地域	西4.5m町道	水道 下水道	大山口駅 2.3km	都計外	
大山(県)-2	大山町坊領字下松本302番	4,300	4,350	△ 1.1	645	1:1.5	住宅W2	農家住宅が多い古くからの住宅地域	東5.5m町道	水道 下水道	大山口駅 5km	都計外	
大山(県)-3	大山町名和字岡山530番1	12,200	12,300	△ 0.8	377	1:1.2	住宅W1	中規模一般住宅が多い町道沿いの住宅地域	北東12.5m町道	水道 下水道	名和駅 450m	都計外	
大山(県)-4	大山町高田字京田149番	4,100	4,150	△ 1.2	931	1:1.2	住宅W2	農家住宅が建ち並ぶ県道背後の住宅地域	東3.5m町道	水道 下水道	大山口駅 3.5km	都計外	
大山(県)-5	大山町赤坂字六反田348番1	10,600	10,700	△ 0.9	195	1:1.5	住宅W2	一般住宅の多い国道背後の既成住宅地域	北6m町道	水道 下水道	中山口駅 1.3km	都計外	
大山(県)-6	大山町退休寺字屋敷上通211番1外	3,300	3,350	△ 1.5	809	台形 1:1.2	住宅W2	農家住宅が建ち並ぶ中山間の住宅地域	西5m町道	水道 下水道	下市駅 2.8km	都計外	
大山(県)-7	大山町松河原字中条屋敷278番	4,600	4,650	△ 1.1	787	1:2:1	住宅W2	農家住宅が多い海岸部に近い住宅地域	西3.5m町道 北側道	水道 下水道	下市駅 1.5km	都計外	
大山(県)5-1	大山町国信字笠原543番6外	18,100	18,300	△ 1.1	152	1:1.5	店舗兼住宅W2	店舗併用住宅、一般住宅が多い駅前既成商業地域	北東14m県道	水道 下水道	大山口駅 50m	都計外	
南部(県)-1	南部町東町93番	14,700	14,900	△ 1.3	250	1:1.5	住宅W2	中規模一般住宅が多い区画整然とした住宅地域	西5m町道	水道 下水道	米子駅 6.2km	都計外	
南部(県)-2	南部町委字堂ノ脇337番外	13,000	13,200	△ 1.5	369	台形 2:1	住宅W2	中規模一般住宅が建ち並ぶ国道沿いの住宅地域	東11m国道	水道 下水道	米子駅 9.4km	都計外	

過去の基準地価格	年		摘要	年		摘要
	平成	令和		平成	令和	
番号	30	1	3	30	1	3
日吉津(県)	-1	26,000	26,300	大山(県)	-5	11,000
日吉津(県)	5-1	46,300	46,000	大山(県)	-6	3,500
大山(県)	-1	8,700	8,500	大山(県)	-7	4,800
大山(県)	-2	4,550	4,450	大山(県)	5-1	18,800
大山(県)	-3	12,700	12,500	南部(県)	-1	15,500
大山(県)	-4	4,350	4,250	南部(県)	-2	13,700

南部町、伯耆町、日南町

基準地番号	所在、地番「住居表示」	R5標準価格(円/㎡)	R4標準価格(円/㎡)	変動率(%)	地積(㎡)	形状	利用の現況	周辺の土地利用の現況	前面道路の状況	水道、ガス、下水の整備状況	鉄道駅等との接近の状況	公法上の規制	摘要
南部(県) 3-3	南部町法勝寺字大王堂322番2	14,000	14,200	△ 1.4	200	1:1.2	住宅W2	一般住宅の中に店舗兼住宅も見られる既成住宅地域	南8m 県道	水道 下水道	米子駅 11km	都計外	
南部(県) 4-4	南部町上中谷字堂ノ前1129番4外	2,090	2,110	△ 0.9	680	台形 1.2:1	住宅W2	農家住宅が見られる国道沿いの住宅地域	南西10.5m 国道	水道	米子駅 17km	都計外	
南部(県) 5-5	南部町天萬字雲見屋570番1	10,500	10,700	△ 1.9	485	1:1.5	住宅W2	一般住宅が建ち並ぶ既成住宅地域	西4.5m 町道	水道 下水道	米子駅 7.5km	都計外	
南部(県) 6-6	南部町市山字中屋敷414番	5,800	5,900	△ 1.7	284	1:1.5	住宅W2	中規模一般住宅が多い古くからの住宅地域	北5.5m 町道	水道 下水道	米子駅 9km	都計外	
伯耆(県) 1-1	伯耆町大原字ウト口579番1	5,900	6,000	△ 1.7	791	台形 1:1.2	住宅W2	農家住宅が建ち並ぶ県道沿いの住宅地域	東6m 県道	水道 下水道	岸本駅 4.7km	都計外	
伯耆(県) 2-2	伯耆町吉長字上島ノ三46番7外	19,000	19,200	△ 1.0	264	1:2	住宅W2	一般住宅の中に事業所が見られる住宅地域	東5.5m 町道	水道 下水道	岸本駅 250m	都計外	
伯耆(県) 3-3	伯耆町小林字南原上691番7	5,300	5,300	0.0	610	台形 1:1.2	別荘W1	中規模の別荘、ペンションが多い高原の別荘地域	南東6m 私道	水道 下水道	岸本駅 8km	都計外	
伯耆(県) 4-4	伯耆町大殿字寺ノ上1218番24	15,300	15,300	0.0	296	1:1	住宅W2	一般住宅が多い高台の区画整然とした住宅地域	南5m 町道	水道 ガス 下水道	岸本駅 1.3km	都計外	
伯耆(県) 5-5	伯耆町古市字下東屋敷395番1	3,550	3,600	△ 1.4	705	台形 1:1.5	住宅W2	農家住宅が多い古くからの住宅地域	北西4m 町道	水道 下水道	伯耆溝口駅 2.7km	都計外	
伯耆(県) 5-1	伯耆町大殿字石佛984番2	25,800	25,800	0.0	623	台形 1:2	店舗W2	中小規模の物販店舗、パチンコ店等が連たんする路線商業地域	北東12m 国道	水道 下水道	岸本駅 1.4km	都計外	
日南(県) 1-1	日南町生山字樋ノ口406番6	11,400	11,500	△ 0.9	344	台形 4:1	住宅W2	一般住宅、店舗等が混在する県道沿いの住宅地域	北西14m 県道	水道 下水道	生山駅 2km	都計外	
日南(県) 2-2	日南町上石見字製札場ノ下モ776番5外	3,100	3,150	△ 1.6	450	台形 1:3	住宅W2	農家住宅と一般住宅が混在する既成住宅地域	南東4m 町道	水道 下水道	上石見駅 550m	都計外	

過去の基準地価格	年		摘要	令和		摘要
	平成	令和		1	2	
番号	30	30	番号	30	30	
南部(県) 3-3	14,600	14,500	伯耆(県) -3	5,200	5,300	5,300
南部(県) 4-4	2,250	2,200	伯耆(県) -4	15,300	15,300	15,300
南部(県) 5-5	11,300	11,200	伯耆(県) -5	3,800	3,750	3,700
南部(県) 6-6	6,300	6,200	伯耆(県) 5-1	25,800	25,800	25,800
伯耆(県) 1-1	6,400	6,300	日南(県) -1	11,800	11,800	11,700
伯耆(県) 2-2	20,000	19,800	日南(県) -2	3,400	3,300	3,250

南部(県)一3

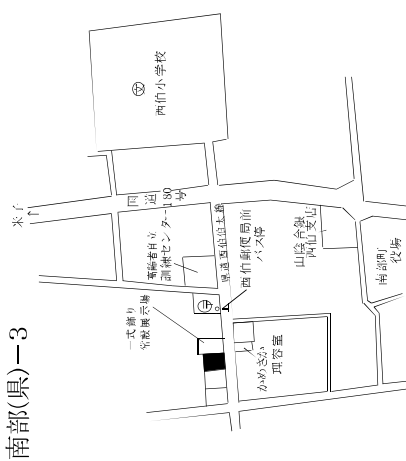

南部(県)一4

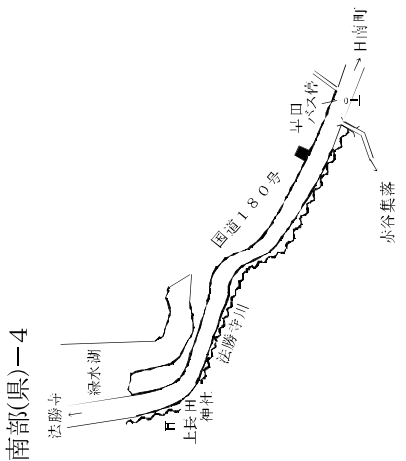

南部(県)一5

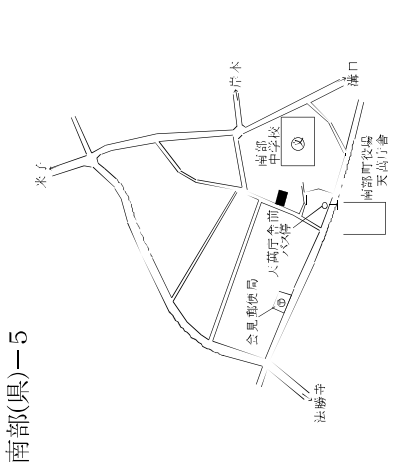

南部(県)一6

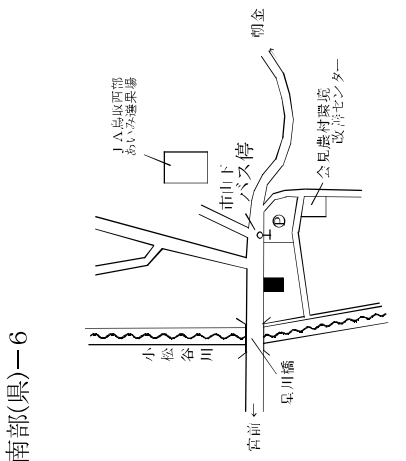

伯耆(県)一1

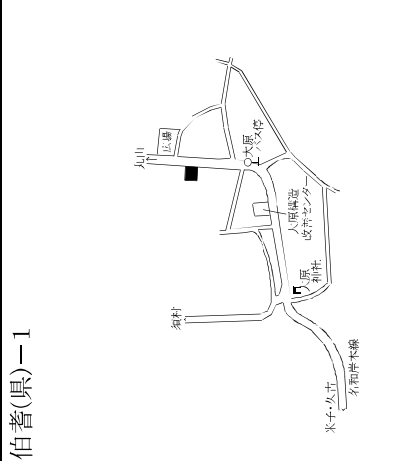

伯耆(県)一2

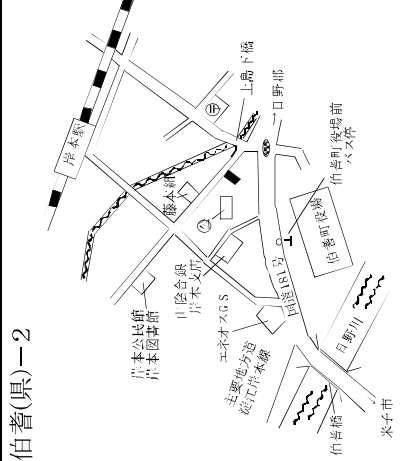

伯耆(県)一3

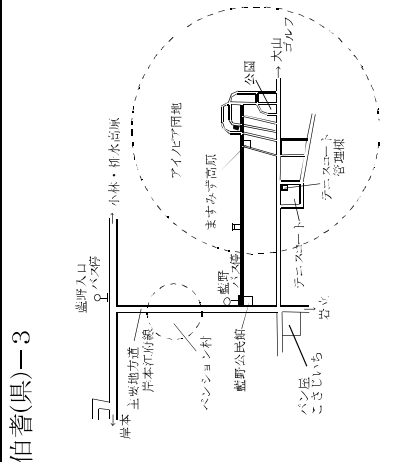

伯耆(県)一4

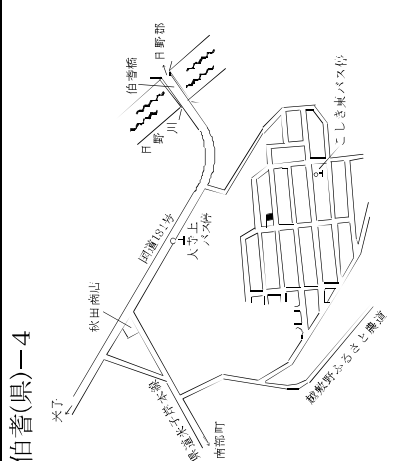

伯耆(県)一5

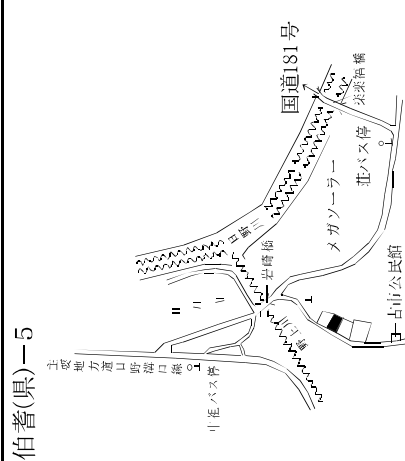

伯耆(県)5一1

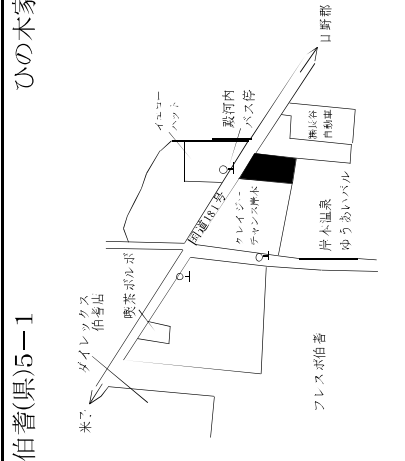

日南(県)一1

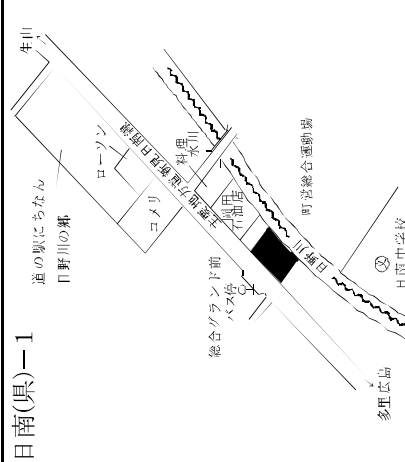

日南(県)一2

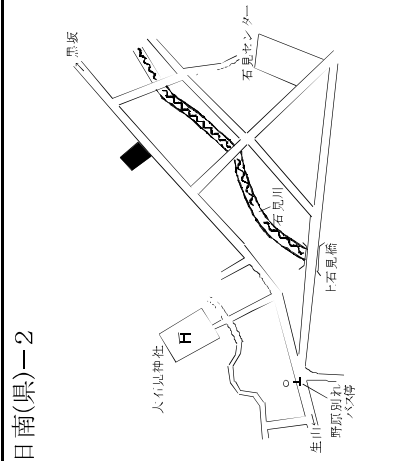

日野町、江府町

基準地番号	所在、地番「住居表示」	R5標準価格(円/㎡)	R4標準価格(円/㎡)	変動率(%)	地積(㎡)	形状	利用の現況	周辺の土地利用の現況	前面道路の状況	水道、ガス、下水の整備状況	鉄道駅等との接近の状況	公法上の規制	摘要
日野(県) 1-1	日野町黒坂字榎町西裏1195番	6,700	6,800	△ 1.5	191	1:5.5	住宅W2	小規模一般住宅が建ち並ぶ古くからの住宅地域	東5.5m 県道	水道 下水道	黒坂駅 450m	都計外	
日野(県) 5-1	日野町根雨字上ミ郷ノ木297番2	10,000	10,300	△ 2.9	100	1:1.2	店舗兼住宅W2	店舗併用住宅が建ち並ぶ古くからの中心商業地域	東5m 町道	水道 下水道	根雨駅 200m	都計外	
江府(県) 1-1	江府町大字宮市字中屋敷366番1外	3,500	3,550	△ 1.4	300	1:2.5	住宅W2	農家住宅と農地が混在する国道沿いの住宅地域	南10m 国道 西側道	水道 下水道	江尾駅 2.2km	都計外	
江府(県) 5-1	江府町大字江尾字中西屋敷2072番	9,700	10,000	△ 3.0	201	1:2.5	店舗兼住宅W2	店舗併用住宅が多い駅前の商業地域	東5m 町道	水道 下水道	江尾駅 80m	都計外	
過去	年	令和	平成	30	1	2	3	摘要					
の	番号	1	7,200	7,100	7,000	6,900							
基	日野(県) 1-1	11,200	11,500	10,900	10,600								
準	日野(県) 5-1	3,700	3,800	3,650	5,600								
地	江府(県) 1-1	10,600	10,800	10,400	10,200								
価	江府(県) 5-1												
格													

日野(県)一1

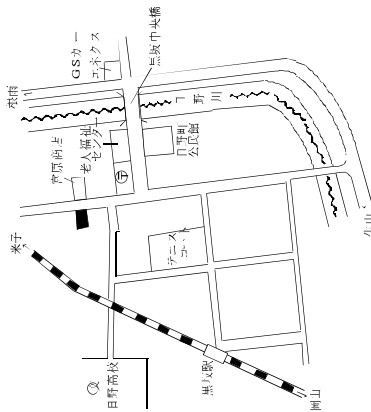

日野(県)5-1

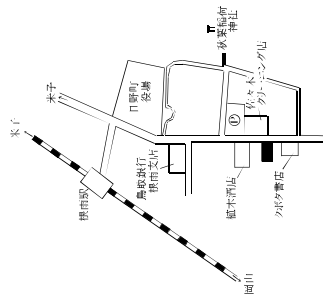

柴原時計店

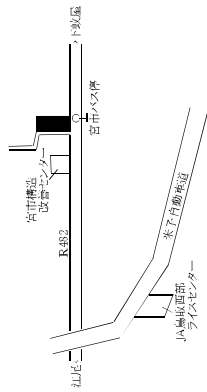

江府(県)一1

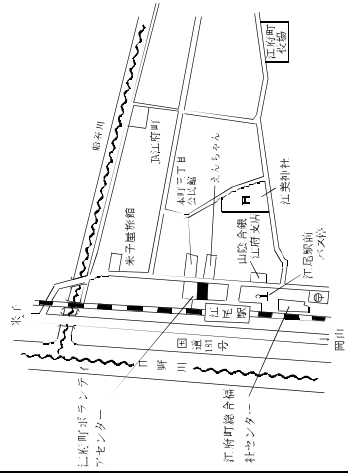

江府(県)5-1

林地

基準地番号	所在・地番	R5標準価格(円/10a)	R4標準価格(円/10a)	対前年変動率(%)	地積(m ²)	利用の現況	周辺の土地利用の現況	搬出方法	道路の状況	最寄駅	最寄集落	地域の特性	公法上の規制	摘要
鳥取(林) 20-1	若桜町大字吉川字大サコ 1054番	25,200	25,500	△ 1.2	7,497	用材林地(杉)	標高500m、約30度の東向傾斜の優良林に指定された杉の人工林地	集材機 100m	県道 7m	若桜駅 10km	吉川 400m	林業本場林地	都計外 地森計	
鳥取(林) 20-2	鳥取市河原町長瀬字樟山 685番	176,000	178,000	△ 1.1	16,423	雑木林地(松)	標高150m、約35度の東向傾斜、雑木と赤松が混在する自然林地	隣接	市道 6m	河原駅 4km	長瀬 200m	農村林地	(都) 地森計	
鳥取(林) 20-3	琴浦町大字大杉字妙見平ラ 850番	37,000	38,000	△ 2.6	8,655	用材林地(檜)	標高130m、約35度の北西向傾斜、人工林が混在する雑木林地	集材機 100m	県道 10.5m	浦安駅 6km	西大杉 200m	農村林地	都計外 地森計	
鳥取(林) 20-4	大山町加茂字伊屋崎2086番 外	67,000	68,300	△ 1.9	10,784	用材・雑木林地(杉、雑木)	谷間に人工林と自然林が混在する林地	集材機 100m	農道 7m	御来屋駅 8km	神田 800m	農村林地	都計外 地森計	
鳥取(林) 20-5	米子市新山字柿ノ内山ノ二 369番	181,000	183,000	△ 1.1	2,823	用材林地(松)	標高60m、約30度の南向傾斜、松と雑木が混在する人工林地	隣接	県道 11m	米子駅 4.4km	岡 200m	都市近郊林地	調区 地森計	
鳥取(林) 20-6	日南町福寿実字虫尾山1345番 28	13,200	13,300	△ 0.8	3,761	用材林地(松)	標高550m、約20~30度の南向傾斜、松と雑木が混在する人工林地	集材機 100m	県道 7.5m	生山駅 18km	狩屋原 100m	山村農林地	都計外 地森計	

過去 の 基準 地 価 格	年		令和	摘要			
	平成	30					
鳥取(林) 20-1	27,500	27,000	26,500				
鳥取(林) 20-2	190,000	186,000	182,000				
鳥取(林) 20-3	44,000	42,000	41,000				
鳥取(林) 20-4	75,000	73,000	71,000				
鳥取(林) 20-5	200,000	195,000	190,000				
鳥取(林) 20-6	13,700	13,600	13,500				
令和	30	26,000	180,000	39,000	69,500	185,000	13,400

鳥取(林)20-1

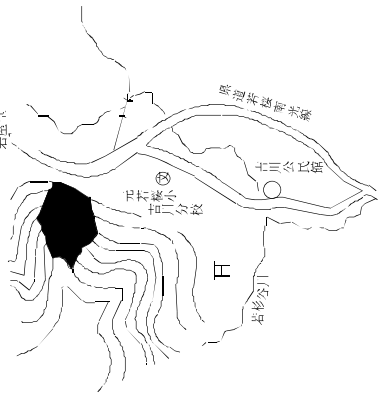

鳥取(林)20-2

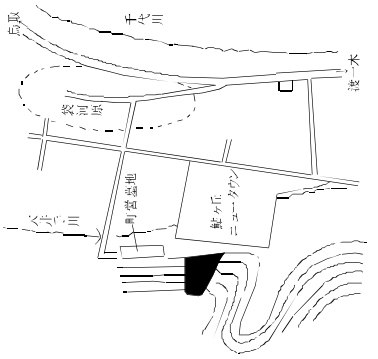

鳥取(林)20-3

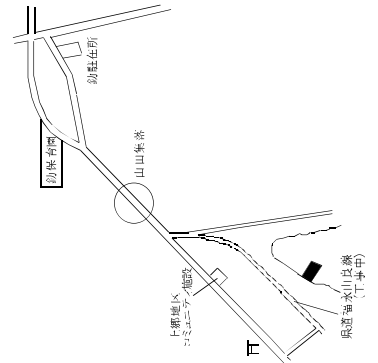

鳥取(林)20-4

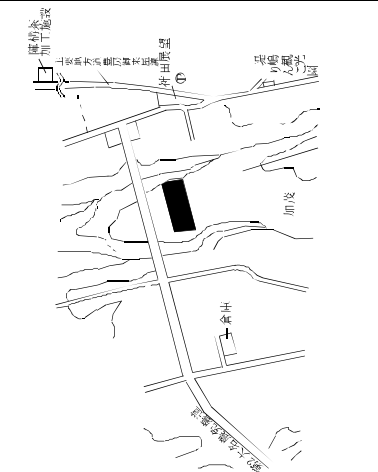

鳥取(林)20-5

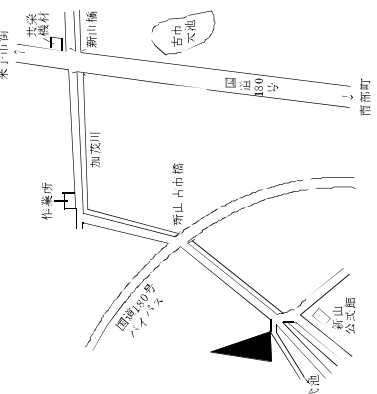

鳥取(林)20-6

